

Art.Nr.
5907805901 / 59078059969
AusgabeNr.
5907805901_0203
Rev.Nr.
24/03/2025



PM1400

DE	Elektro-Farb- und Mörtelrührwerk Originalbetriebsanleitung	5
GB	Electric paint and mortar stirrer Translation of original instruction manual	18
CZ	Elektrické míchací zařízení barev a malty Překlad originálního návodu k obsluze	28
SK	Elektrické miešadlo farieb a malty Preklad originálneho návodu na obsluhu	38
HU	Elektromos festék- és habarcskeverő Eredeti használati utasítás fordítása	48
PL	Elektryczne mieszadło do farb i zapraw Tłumaczenie oryginalnej instrukcji obsługi	58
HR	Električna miješalica lakova i morta Prijevod originalnog priručnika za uporabu	69
SI	Električni mešalnik za barvo in malto Prevod originalnih navodil za uporabo	79



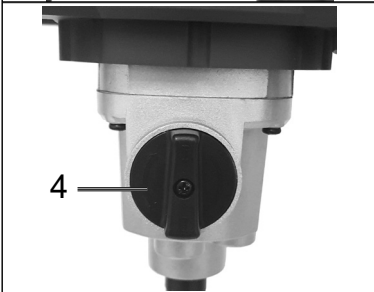
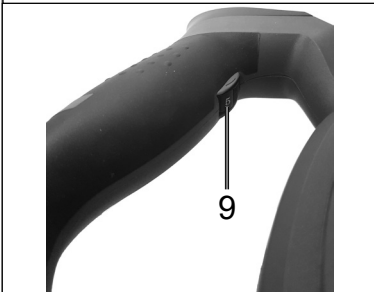
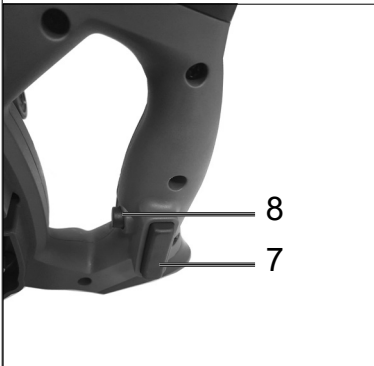
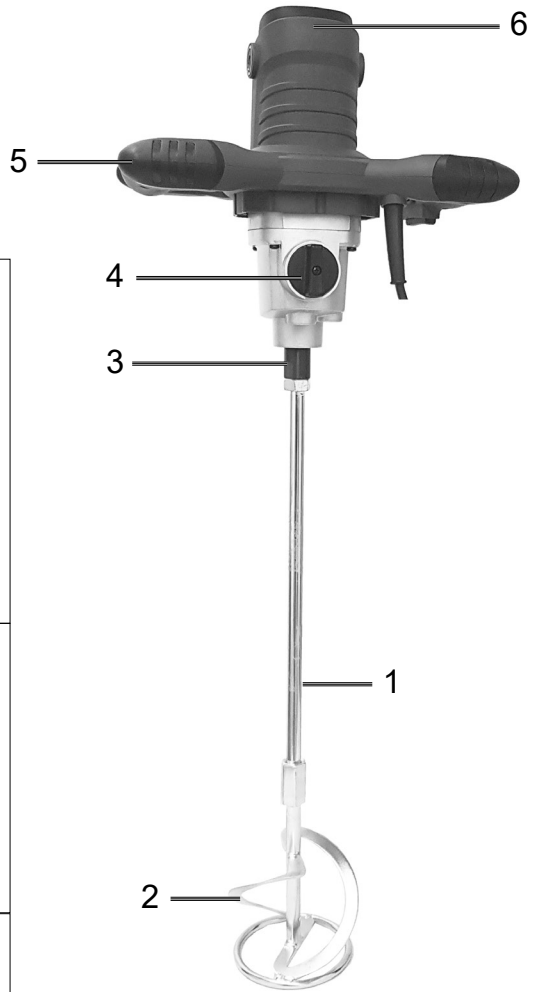

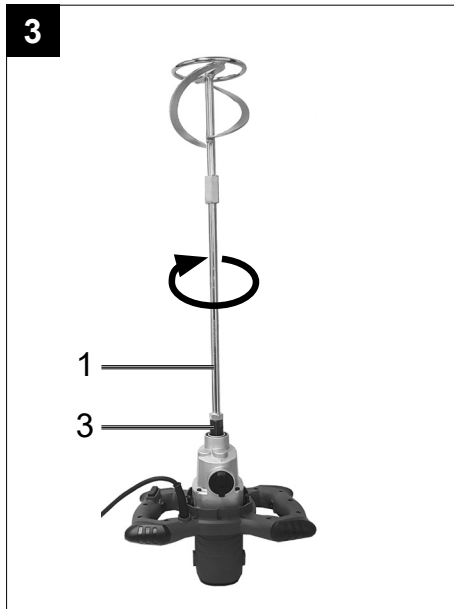
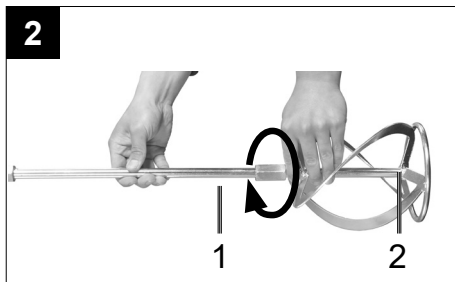

1





Erklärung der Symbole auf dem Gerät

Die Verwendung von Symbolen in diesem Handbuch soll Ihre Aufmerksamkeit auf mögliche Risiken lenken. Die Sicherheitssymbole und Erklärungen, die diese begleiten, müssen genau verstanden werden. Die Warnungen selbst beseitigen keine Risiken und können korrekte Maßnahmen zum Verhüten von Unfällen nicht ersetzen.

	<p>Vor Inbetriebnahme Bedienungsanleitung und Sicherheitshinweise lesen und beachten!</p>
	<p>Tragen Sie einen Gehörschutz.</p>
	<p>Tragen Sie bei Staubentwicklung eine Staubschutzmaske.</p>
	<p>Tragen Sie eine Schutzbrille.</p>
	<p>Schutzklasse II</p>
	<p>Das Produkt entspricht den geltenden europäischen Richtlinien.</p>
	<p>Das Produkt entspricht den geltenden serbischen Richtlinien.</p>

Inhaltsverzeichnis:	Seite:
1. Einleitung	7
2. Gerätebeschreibung (Abb. 1)	7
3. Lieferumfang	7
4. Bestimmungsgemäße Verwendung	7
5. Allgemeine Sicherheitshinweise	8
6. Technische Daten	11
7. Auspacken	11
8. Zusammenbau (Abb. 2-4)	11
9. Inbetriebnahme	12
10. Wartung und Pflege	12
11. Elektrischer Anschluss	13
12. Lagerung	14
13. Entsorgung und Wiederverwertung	14
14. Störungsabhilfe	15
15. Konformitätserklärung	91

1. Einleitung

Hersteller:

Scheppach GmbH
 Günzburger Straße 69
 D-89335 Ichenhausen

Verehrter Kunde

Wir wünschen Ihnen viel Freude und Erfolg beim Arbeiten mit Ihrem neuen Gerät.

Hinweis:

Der Hersteller dieses Gerätes haftet nach dem geltenden Produkthaftungsgesetz nicht für Schäden, die an diesem Gerät oder durch dieses Gerät entstehen bei:

- unsachgemäßer Behandlung
- Nichtbeachtung der Bedienungsanleitung
- Reparaturen durch Dritte, nicht autorisierte Fachkräfte
- Einbau und Austausch von nicht originalen Ersatzteilen
- nicht bestimmungsgemäßer Verwendung
- Ausfällen der elektrischen Anlage bei Nichtbeachtung der elektrischen Vorschriften und VDE-Bestimmungen 0100, DIN 57113 / VDE 0113

Beachten Sie:

Lesen Sie vor der Montage und vor Inbetriebnahme den gesamten Text der Bedienungsanleitung durch.

Diese Bedienungsanleitung soll es Ihnen erleichtern, Ihr Gerät kennenzulernen und dessen bestimmungsgemäßen Einsatzmöglichkeiten zu nutzen.

Die Bedienungsanleitung enthält wichtige Hinweise, wie Sie mit dem Gerät sicher, fachgerecht und wirtschaftlich arbeiten, und wie Sie Gefahren vermeiden, Reparaturkosten sparen, Ausfallzeiten verringern und die Zuverlässigkeit und Lebensdauer des Gerätes erhöhen.

Zusätzlich zu den Sicherheitsbestimmungen dieser Bedienungsanleitung müssen Sie unbedingt die für den Betrieb des Gerätes geltenden Vorschriften Ihres Landes beachten.

Bewahren Sie die Bedienungsanleitung, in einer Plastikhülle geschützt vor Schmutz und Feuchtigkeit, bei dem Gerät auf. Sie muss von jeder Bedienungsperson vor Aufnahme der Arbeit gelesen und sorgfältig beachtet werden.

An dem Gerät dürfen nur Personen arbeiten, die im Gebrauch des Gerätes unterwiesen und über die damit verbundenen Gefahren unterrichtet sind. Das geforderte Mindestalter ist einzuhalten.

Neben den in dieser Bedienungsanleitung enthaltenen Sicherheitshinweisen und den besonderen Vorschriften Ihres Landes sind die für den Betrieb von baugleichen Maschinen allgemein anerkannten technischen Regeln zu beachten. Wir übernehmen keine Haftung für Unfälle oder Schäden, die durch Nichtbeachten dieser Anleitung und den Sicherheitshinweisen entstehen.

2. Gerätebeschreibung (Abb. 1)

1. Mischstange
2. Rührwerkzeug linksgewendelt
3. Antriebswelle
4. 2 Gang-Schalter
5. Griff
6. Motor
7. Ein-/Aus-Schalter
8. Sicherung für Ein- /Aus-Schalter
9. Geschwindigkeitsregler

3. Lieferumfang

Pos.	Anzahl	Bezeichnung
1	1x	Mischstange
2	2x	Rührwerkzeug K3 + K4
	2x	Ersatzkohlebürsten
	1x	Gabelschlüssel 19 mm
	1x	Gabelschlüssel 22 mm
	1x	Bedienungsanleitung

4. Bestimmungsgemäße Verwendung

Die Maschine ist zum Anmischen von flüssigen und pulverförmigen Baustoffen wie Farben, Mörtel, Kleber, Putze und ähnlichen Substanzen bestimmt. Je nach Materialkonsistenz und Mischmenge, ist der passende Rührer mit entsprechender Mischwirkung einzusetzen.

Das Produkt darf nur nach seiner Bestimmung verwendet werden. Jede weitere darüber hinausgehende Verwendung ist nicht bestimmungsgemäß. Für daraus hervorgerufene Schäden oder Verletzungen aller Art haftet der Benutzer/Bediener und nicht der Hersteller.

Bestandteil der bestimmungsgemäßen Verwendung ist auch die Beachtung der Sicherheitshinweise, sowie die Montageanleitung und Betriebshinweise in der Bedienungsanleitung.

Personen, die das Produkt verwenden und warten, müssen mit diesem vertraut und über mögliche Gefahren unterrichtet sein.

Veränderungen an dem Produkt schließen eine Haftung des Herstellers und daraus entstehende Schäden gänzlich aus.

Das Produkt darf nur mit Originalteilen und Originalzubehör des Herstellers betrieben werden.

Die Sicherheits-, Arbeits- und Wartungsvorschriften des Herstellers sowie die in den Technischen Daten angegebenen Abmessungen müssen eingehalten werden.

Bitte beachten Sie, dass unsere Produkte bestimmungsgemäß nicht für den gewerblichen, handwerklichen oder industriellen Einsatz konstruiert wurden. Wir übernehmen keine Gewährleistung, wenn das Produkt in Gewerbe-, Handwerks- oder Industriebetrieben sowie bei gleichzusetzenden Tätigkeiten eingesetzt wird.

5. Allgemeine Sicherheitshinweise

Allgemeine Sicherheitshinweise für Elektrowerkzeuge

⚠ WARNUNG!

Lesen Sie alle Sicherheitshinweise, Anweisungen, Bildierungen und technischen Daten, mit denen dieses Elektrowerkzeug versehen ist.

Versäumnisse bei der Einhaltung der nachfolgenden Anweisungen können elektrischen Schlag, Brand und/oder schwere Verletzungen verursachen.

Bewahren Sie alle Sicherheitshinweise und Anweisungen für die Zukunft auf.

Der in den Sicherheitshinweisen verwendete Begriff „Elektrowerkzeug“ bezieht sich auf netzbetriebene Elektrowerkzeuge (mit Netzleitung) und auf akkubetriebene Elektrowerkzeuge (ohne Netzleitung).

1. Arbeitsplatzsicherheit

- a) **Halten Sie Ihren Arbeitsbereich sauber und gut beleuchtet.** Unordnung oder unbeleuchtete Arbeitsbereiche können zu Unfällen führen.
- b) **Arbeiten Sie mit dem Elektrowerkzeug nicht in explosionsgefährdeter Umgebung, in der sich brennbare Flüssigkeiten, Gase oder Stäube befinden.** Elektrowerkzeuge erzeugen Funken, die den Staub oder die Dämpfe entzünden können.

- c) **Halten Sie Kinder und andere Personen während der Benutzung des Elektrowerkzeugs fern.** Bei Ablenkung können Sie die Kontrolle über das Elektrowerkzeug verlieren.

2. Elektrische Sicherheit

- a) **Der Anschlussstecker des Elektrowerkzeugs muss in die Steckdose passen. Der Stecker darf in keiner Weise verändert werden. Verwenden Sie keine Adapterstecker gemeinsam mit schutzgeerdeten Elektrowerkzeugen.** Unveränderte Stecker und passende Steckdosen verringern das Risiko eines elektrischen Schlag.
- b) **Vermeiden Sie Körperkontakt mit geerdeten Oberflächen wie von Rohren, Heizungen, Herden und Kühlschränken.** Es besteht ein erhöhtes Risiko durch elektrischen Schlag, wenn Ihr Körper geerdet ist.
- c) **Halten Sie Ihre Elektrowerkzeuge von Regen oder Nässe fern.** Das Eindringen von Wasser in ein Elektrogerät erhöht das Risiko eines elektrischen Schlag.
- d) **Zweckentfremden Sie die Anschlussleitung nicht, um das Elektrowerkzeug zu tragen, aufzuhängen oder um den Stecker aus der Steckdose zu ziehen. Halten Sie die Anschlussleitung fern von Hitze, Öl, scharfen Kanten oder sich bewegenden Teilen.** Beschädigte oder verwickelte Anschlussleitungen erhöhen das Risiko eines elektrischen Schlag.
- e) **Wenn Sie mit einem Elektrowerkzeug im Freien arbeiten, verwenden Sie nur Verlängerungsleitungen, die auch für den Außenbereich geeignet sind.** Die Anwendung einer für den Außenbereich geeigneten Verlängerungsleitung verringert das Risiko eines elektrischen Schlag.
- f) **Wenn der Betrieb des Elektrowerkzeugs in feuchter Umgebung nicht vermeidbar ist, verwenden Sie einen Fehlerstromschutzschalter.** Der Einsatz eines Fehlerstromschutzschalters vermindert das Risiko eines elektrischen Schlag.

3. Sicherheit von Personen

- a) **Seien Sie aufmerksam, achten Sie darauf, was Sie tun, und gehen Sie mit Vernunft an die Arbeit mit einem Elektrowerkzeug. Benutzen Sie kein Elektrowerkzeug, wenn Sie müde sind oder unter dem Einfluss von Drogen, Alkohol oder Medikamenten stehen.** Ein Moment der Unachtsamkeit beim Gebrauch des Elektrowerkzeugs kann zu ernsthaften Verletzungen führen.
- b) **Tragen Sie persönliche Schutzausrüstung und immer eine Schutzbrille.** Das Tragen persönlicher Schutzausrüstung, wie Staubmaske, rutschfeste Sicherheitsschuhe, Schutzhelm oder Gehörschutz, je nach Art und Einsatz des Elektrowerkzeugs, verringert das Risiko von Verletzungen.
- c) **Vermeiden Sie eine unbeabsichtigte Inbetriebnahme. Vergewissern Sie sich, dass das Elektrowerkzeug ausgeschaltet ist, bevor Sie es an die Stromversorgung und/oder den Akku anschließen, es aufnehmen oder tragen.** Wenn Sie beim Tragen des Elektrowerkzeugs den Finger am Schalter haben oder das Elektrowerkzeug eingeschaltet an die Stromversorgung anschließen, kann dies zu Unfällen führen.
- d) **Entfernen Sie Einstellwerkzeuge oder Schraubenschlüssel, bevor Sie das Elektrowerkzeug einschalten.** Ein Werkzeug oder Schlüssel, der sich in einem drehenden Teil des Elektrowerkzeugs befindet, kann zu Verletzungen führen.
- e) **Vermeiden Sie eine abnormale Körperhaltung. Sorgen Sie für einen sicheren Stand und behalten Sie jederzeit das Gleichgewicht.** Dadurch können Sie das Elektrowerkzeug in unerwarteten Situationen besser kontrollieren.
- f) **Tragen Sie geeignete Kleidung. Tragen Sie keine weite Kleidung oder Schmuck. Halten Sie Haare und Kleidung fern von sich bewegenden Teilen.** Lockere Kleidung, Schmuck oder lange Haare können von sich bewegenden Teilen erfasst werden.
- g) **Wenn Staubabsaug- und -auffangeinrichtungen montiert werden können, sind diese anzuschließen und richtig zu verwenden.** Die Verwendung einer Staubabsaugung kann Gefährdungen durch Staub verringern.

- h) **Wiegen Sie sich nicht in falscher Sicherheit und setzen Sie sich nicht über die Sicherheitsregeln für Elektrowerkzeuge hinweg, auch wenn Sie nach vielfachem Gebrauch mit dem Elektrowerkzeug vertraut sind.** Achtloses Handeln kann binnen Sekundenbruchteilen zu schweren Verletzungen führen.

4. Verwendung und Behandlung des Elektrowerkzeugs

- a) **Überlasten Sie das Elektrowerkzeug nicht. Verwenden Sie für Ihre Arbeit das dafür bestimmte Elektrowerkzeug.** Mit dem passenden Elektrowerkzeug arbeiten Sie besser und sicherer im angegebenen Leistungsbereich.
- b) **Benutzen Sie kein Elektrowerkzeug, dessen Schalter defekt ist.** Ein Elektrowerkzeug, das sich nicht mehr ein- oder ausschalten lässt, ist gefährlich und muss repariert werden.
- c) **Ziehen Sie den Stecker aus der Steckdose und/oder entfernen Sie einen abnehmbaren Akku, bevor Sie Geräteeinstellungen vornehmen, Einsatzwerkzeugteile wechseln oder das Elektrowerkzeug weglegen.** Diese Vorsichtsmaßnahme verhindert den unbeabsichtigten Start des Elektrowerkzeugs.
- d) **Bewahren Sie unbenutzte Elektrowerkzeuge außerhalb der Reichweite von Kindern auf. Lassen Sie keine Personen das Elektrowerkzeug benutzen, die mit diesem nicht vertraut sind oder diese Anweisungen nicht gelesen haben.** Elektrowerkzeuge sind gefährlich, wenn Sie von unerfahrenen Personen benutzt werden.
- e) **Pflegen Sie Elektrowerkzeuge und Zubehör mit Sorgfalt. Kontrollieren Sie, ob bewegliche Teile einwandfrei funktionieren und nicht klemmen, ob Teile gebrochen oder so beschädigt sind, dass die Funktion des Elektrowerkzeugs beeinträchtigt ist. Lassen Sie beschädigte Teile vor dem Einsatz des Elektrowerkzeugs reparieren.** Viele Unfälle haben ihre Ursache in schlecht gewarteten Elektrowerkzeugen.
- f) **Halten Sie Schneidwerkzeuge scharf und sauber.** Sorgfältig gepflegte Schneidwerkzeuge mit scharfen Schneidkanten verklemmen sich weniger und sind leichter zu führen.

- g) **Verwenden Sie Elektrowerkzeug, Zubehör und Einsatzwerkzeug usw. entsprechend diesen Anweisungen. Berücksichtigen Sie dabei die Arbeitsbedingungen und die auszuführende Tätigkeit.** Der Gebrauch von Elektrowerkzeugen für andere als die vorgesehenen Anwendungen kann zu gefährlichen Situationen führen.
- h) **Halten Sie Griffe und Griffflächen trocken, sauber und frei von Öl und Fett.** Rutschige Griffe und Griffflächen erlauben keine sichere Bedienung und Kontrolle des Elektrowerkzeuges in unvorhergesehenen Situationen.

5. Service

- a) **Lassen Sie Ihr Elektrowerkzeug nur von qualifiziertem Fachpersonal und nur mit Original-Ersatzteilen reparieren.** Damit wird sichergestellt, dass die Sicherheit des Elektrowerkzeuges erhalten bleibt.

⚠ ACHTUNG!

Dieses Elektrowerkzeug erzeugt während des Betriebs ein elektromagnetisches Feld. Dieses Feld kann unter bestimmten Umständen aktive oder passive medizinische Implantate beeinträchtigen. Um die Gefahr von ernsthaften oder tödlichen Verletzungen zu verringern, empfehlen wir Personen mit medizinischen Implantaten ihren Arzt und den Hersteller vom medizinischen Implantat zu konsultieren, bevor die Maschine bedient wird.

Sicherheitshinweise für Rührgeräte

- a) **Halten Sie das Elektrowerkzeug mit beiden Händen an den dafür vorgesehenen Handgriffen.** Ein Verlust der Kontrolle kann zu Verletzungen führen.
- b) **Sorgen Sie zur Vermeidung einer gefährlichen Atmosphäre für ausreichende Belüftung beim Verrühren von brennbaren Stoffen.** Sich bildende Dämpfe können eingeatmet oder durch die vom Elektrowerkzeug erzeugten Funken entzündet werden.
- c) **Verrühren Sie keine Lebensmittel.** Elektrowerkzeuge und deren Einsatzwerkzeuge sind nicht zum Verarbeiten von Lebensmitteln konstruiert.
- d) **Halten Sie die Netzanschlussleitung vom Arbeitsbereich fern.** Die Netzleitung kann sich an der Mischstange verfangen.

- e) **Sorgen Sie für einen festen und sicheren Stand des Rührbehälters.** Ein nicht ordnungsgemäß gesicherter Behälter kann sich unverhofft bewegen.
- f) **Achten Sie darauf, dass keine Flüssigkeit gegen das Gehäuse des Elektrowerkzeuges spritzt.** In das Elektrowerkzeug eingedrungene Flüssigkeit kann zu Beschädigung und elektrischem Schlag führen.
- g) **Befolgen Sie die Anweisungen und Sicherheitshinweise für das zu verrührende Material.** Das zu verrührende Material kann gesundheitsschädlich sein.
- h) **Falls das Elektrowerkzeug in das zu verrührende Material fällt, ziehen Sie sofort den Netzstecker und lassen Sie das Elektrowerkzeug durch qualifiziertes Fachpersonal prüfen.** Hineingreifen in den Behälter, mit dem noch an der Steckdose hängenden Elektrowerkzeug darin, kann zu einem elektrischen Schlag führen.
- i) **Greifen Sie während des Rührvorgangs nicht mit den Händen in den Rührbehälter oder führen Sie keine anderen Gegenstände hinein.** Ein Kontakt mit der Mischstange kann zu ernsthaften Verletzungen führen.
- j) **Lassen Sie das Elektrowerkzeug nur im Rührbehälter an- und auslaufen.** Die Mischstange kann in unkontrollierter Weise herumschleudern oder sich verbiegen

Restrisiken

⚠ Die Maschine ist nach dem Stand der Technik und den anerkannten sicherheitstechnischen Regeln gebaut. Dennoch können beim Arbeiten einzelne Restrisiken auftreten.

- Verletzungsgefahr für Finger und Hände durch die rotierende Mischstange.
- Gefährdung durch Strom bei Verwendung nicht ordnungsgemäßer Elektroanschlussleitungen.
- Des Weiteren können trotz aller getroffener Vorkehrungen nicht offensichtliche Restrisiken bestehen.
- Restrisiken können minimiert werden, wenn die Sicherheitshinweise und die Bestimmungsgemäße Verwendung, sowie die Bedienungsanweisung insgesamt beachtet werden.

6. Technische Daten

Nennspannung	230 V~, 50 Hz
Leistungsaufnahme	1400 W
Leerlauf-Drehzahl	0-570 min ⁻¹ / 0-760 min ⁻¹
Rühreraufnahme	M14
Schutzklasse	II
Gewicht	4,9 kg

Technische Änderungen vorbehalten!

Geräusch und Vibration

Die Geräusch- und Vibrationswerte wurden entsprechend EN 60745 ermittelt.

Schalldruckpegel L_{pA}	89 dB
Unsicherheit K_{pA}	3 dB
Schalleistungspegel L_{WA}	100 dB
Unsicherheit K_{WA}	3 dB

Tragen Sie einen Gehörschutz.

Die Einwirkung von Lärm kann Gehörverlust bewirken.

Schwingungsgesamtwerte (Vektorsumme dreier Richtungen) ermittelt entsprechend EN 60745.

Schwingungsemissionswert a_h = 5,673 m/s²
 Unsicherheit K = 1,5 m/s²

Zusätzliche Informationen für Elektrowerkzeuge **Warnung!**

Der angegebene Schwingungsemissionswert ist nach einem genormten Prüfverfahren gemessen worden und kann sich, abhängig von der Art und Weise, in der das Elektrowerkzeug verwendet wird, ändern und in Ausnahmefällen über dem angegebenen Wert liegen. Der angegebene Schwingungsemissionswert kann zum Vergleich eines Elektrowerkzeuges mit einem anderen verwendet werden.

Der angegebene Schwingungsemissionswert kann auch zu einer einleitenden Einschätzung der Beeinträchtigung verwendet werden.

Beschränken Sie die Geräuschentwicklung und Vibration auf ein Minimum!

- Verwenden Sie nur einwandfreie Geräte.
- Warten und reinigen Sie das Gerät regelmäßig.
- Passen Sie Ihre Arbeitsweise dem Gerät an.
- Überlasten Sie das Gerät nicht.
- Lassen Sie das Gerät gegebenenfalls überprüfen.
- Schalten Sie das Gerät aus, wenn es nicht benutzt wird.
- Tragen Sie Handschuhe.

7. Auspacken

- Öffnen Sie die Verpackung und nehmen Sie das Produkt vorsichtig heraus.
- Entfernen Sie das Verpackungsmaterial sowie Verpackungs- und Transportsicherungen (falls vorhanden).
- Überprüfen Sie, ob der Lieferumfang vollständig ist.
- Kontrollieren Sie das Produkt und die Zubehörteile auf Transportschäden. Bei Beanstandungen muss sofort der Zubringer verständigt werden. Spätere Reklamationen werden nicht anerkannt.
- Bewahren Sie die Verpackung nach Möglichkeit bis zum Ablauf der Garantiezeit auf.
- Machen Sie sich vor dem Einsatz anhand der Bedienungsanleitung mit dem Produkt vertraut.
- Verwenden Sie bei Zubehör sowie Verschleiß- und Ersatzteilen nur Originalteile. Ersatzteile erhalten Sie bei Ihrem Fachhändler.
- Geben Sie bei Bestellungen unsere Artikelnummern sowie Typ und Baujahr des Produkts an.

⚠ WARNUNG!

Produkt und Verpackungsmaterial sind kein Kinderspielzeug! Kinder dürfen nicht mit Kunststoffbeuteln, Folien und Kleinteilen spielen! Es besteht Verschluckungs- und Erstickungsgefahr!

8. Zusammenbau (Abb. 2-4)

⚠ Achtung!

Vor der Inbetriebnahme das Produkt unbedingt komplett montieren!

- 1) Die Mischstange (1) im Uhrzeigersinn in das Mischelement (2) drehen. (Abb. 2)
- 2) Dann die zusammengesetzte Mischstange in die Antriebswelle (3) schrauben. (Abb. 3).

GEFAHR!

Nur eine Mischstange verwenden, die für das zu mischende Material geeignet und ausgelegt ist. Eine falsche Mischstange kann durch Überlastung das Gerät beschädigen und Unfälle verursachen! Zum Abnehmen die Mischstange gegen den Uhrzeigersinn aus der Antriebswelle drehen. Die Stange kann sehr fest in dieser Aufnahme sitzen. In diesem Fall muss die Aufnahme mit einem Schlüssel gegen Mitdrehen gesichert werden. (Abb. 4)

9. Inbetriebnahme

Einschalten - Ausschalten

Einschalten (Abb. 1)

Drücken Sie die Sicherung für den Ein-/ Aus-Schalter (8) ein, und halten Sie sie gedrückt; nun können Sie den Ein-/Aus-Schalter (7) eindrücken, um das Hand-Rührgerät zu starten. Sobald das Gerät arbeitet, können Sie die Sicherung für den Ein-/ Ausschalter (8) loslassen.

Ausschalten (Abb. 1)

Lassen Sie den Ein- / Aus-Schalter (7) los. Die Sicherung für den Ein- / Aus-Schalter (8) schaltet sich automatisch mit aus.

Geschwindigkeitsregler (Abb. 1)

Mit dem Geschwindigkeitsregler (9) kann die Drehzahl des Geräts stufenweise eingestellt werden. Die Art des zu mischenden Materials bestimmt, welche Geschwindigkeit erforderlich ist. Die jeweilige optimale Geschwindigkeit erlernen Sie am besten durch die Praxis.

2-Gang-Getriebe (Abb. 1)

Das Gerät ist mit einem 2-Gang-Getriebe ausgestattet. Sollte sich der Gangwahlschalter nicht arretieren lassen, drehen Sie etwas am Rührstab.

- Für die Gang-Wahl drehen Sie den Schalter (4) um 180°.
 1. Gang: 0 min⁻¹ bis 570 min⁻¹
 2. Gang: 0 min⁻¹ bis 760 min⁻¹

Betätigen Sie den Schalter nur im Stillstand.

Arbeiten mit dem Farb- und Mörtelrührer

- Beim Rührerwechsel muss der Netzstecker gezogen werden.
- Beim Eintauchen in das Mischgut, bzw. Herausnehmen aus dem Mischgut mit reduzierter Drehzahl arbeiten.

Nach dem vollständigen Eintauchen Drehzahl bis zum Maximum steigern, damit ist eine ausreichende Motorkühlung gewährleistet.

- Während des Mischvorgangs die Maschine durch das Mischgefäß führen. So lange mischen, bis das ganze Mischgut vollständig durchgearbeitet ist.
- Nach Beendigung der Mischarbeiten den Rührer reinigen.

Anwendungsbereich der Rührwerkzeuge (Abb. 1)

- Das linksgewendelte Rührwerkzeug (2a) wird für dünnflüssigen Stoffen verwendet wie: Farben verschiedener Art, Lacke, Lasuren, Kleister, Vergussmassen, Bitumen, Chemikalien, Bleimennige, Zementschlämme.
- Das rechtsgewendelte Rührwerkzeug (2b) wird für zähflüssige Stoffe verwendet wie: Klebe- und Fertigmörtel, Ansetzbinder, Gips, Kalk, Zementputz, Estrich, Beton, Fliesenkleber, Leim, Spachtelmasse, Pasten, Granulate.

10. Wartung und Pflege

Vor jeder Wartungs- und Reinigungsarbeit:

- **Gerät ausschalten**
- **Stillstand des Gerätes abwarten**
- **Netzstecker ziehen**

Nur Originalteile verwenden. Andere Teile können zu unvorhersehbaren Schäden und Verletzungen führen. Darüber hinausgehende Instandsetzungsarbeiten dürfen nur vom Hersteller oder dem Kundendienst durchgeführt werden.

Bewahren Sie Geräte außerhalb der Reichweite von Kindern auf.

Beachten Sie Folgendes, um die Funktionsfähigkeit des Gerätes zu erhalten:

- Lüftungsschlitze frei und sauber halten.
- Entfernen Sie Staub und Verschmutzungen mit einem Lappen oder einer weichen Bürste.
- Die Maschine nicht mit fließendem Wasser oder Hochdruckreinigern reinigen.
- Verwenden Sie für die Kunststoffteile keine Lösungsmittel (Benzin, Alkohol, usw.), da diese die Kunststoffteile beschädigen können.
- Reinigen Sie die Rührquirle.
- Das Rührgerät ist mit Kohlebürsten ausgestattet. Bei Abnutzung lassen Sie die Kohlebürsten vom Kundendienst austauschen.

Überprüfen Sie zu Ihrer eigenen Sicherheit den Rührquirl regelmäßig auf Beschädigungen. Tauschen Sie einen beschädigten Rührquirl unverzüglich aus. Überprüfen Sie die Rührwelle regelmäßig. Ein Rührgerät mit einer defekten Rührwelle darf nicht mehr benutzt werden. Lassen Sie das Gerät vom Kundendienst reparieren.

Service-Informationen

Es ist zu beachten, dass bei diesem Produkt folgende Teile einem gebrauchsgemäßen oder natürlichen Verschleiß unterliegen bzw. folgende Teile als Verbrauchsmaterialien benötigt werden.

Verschleißteile*: Rührstab, Kohlebürsten

* nicht zwingend im Lieferumfang enthalten!

Ersatzteile und Zubehör erhalten Sie in unserem Service-Center. Scannen Sie hierzu den QR-Code auf der Titelseite.

Ersatzteile / Zubehör

	Artikel-Nr.:
Kohlebürsten	3907801002
Mixerstab rechtsgewendelt	5907800702
Mixerstab linksgewendelt	5907800701
Mixeraufsatz	3907801009

11. Elektrischer Anschluss

Der installierte Elektromotor ist betriebsfertig angeschlossen. Der Anschluss entspricht den einschlägigen VDE- und DIN-Bestimmungen. Der kundenseitige Netzanschluss sowie die verwendete Verlängerungsleitung müssen diesen Vorschriften entsprechen.

- Das Produkt erfüllt die Anforderungen der EN 61000-3-11 und unterliegt Sonderanschlussbedingungen. Das heißt, dass eine Verwendung an beliebigen frei wählbaren Anschlusspunkten nicht zulässig ist.
- Das Produkt kann bei ungünstigen Netzverhältnissen zu vorübergehenden Spannungsschwankungen führen.
- Das Produkt ist ausschließlich zur Verwendung an Anschlusspunkten vorgesehen, die
 - a) eine maximale zulässige Netzimpedanz „Z“ ($Z_{max.} = 0,25 \Omega$) nicht überschreiten, oder
 - b) die eine Dauerstrombelastbarkeit des Netzes von mindestens 100 A je Phase haben.

- Sie müssen als Benutzer sicherstellen, wenn nötig in Rücksprache mit Ihrem Energieversorgungsunternehmen, dass Ihr Anschlusspunkt, an dem Sie das Produkt betreiben möchten, eine der beiden genannten Anforderungen a) oder b) erfüllt.

Schadhafte Elektro-Anschlussleitung

An elektrischen Anschlussleitungen entstehen oft Isolationsschäden.

Ursachen hierfür können sein:

- Druckstellen, wenn Anschlussleitungen durch Fenster oder Türspalten geführt werden.
- Knickstellen durch unsachgemäße Befestigung oder Führung der Anschlussleitung.
- Schnittstellen durch Überfahren der Anschlussleitung.
- Isolationsschäden durch Herausreißen aus der Wandsteckdose.
- Risse durch Alterung der Isolation.

Solch schadhafte Elektro-Anschlussleitungen dürfen nicht verwendet werden und sind aufgrund der Isolationsschäden lebensgefährlich.

Elektrische Anschlussleitungen regelmäßig auf Schäden überprüfen. Achten Sie darauf, dass beim Überprüfen die Anschlussleitung nicht am Stromnetz hängt. Elektrische Anschlussleitungen müssen den einschlägigen VDE- und DIN-Bestimmungen entsprechen. Verwenden Sie nur Anschlussleitungen mit Kennzeichnung H05VV-F.

Ein Aufdruck der Typenbezeichnung auf dem Anschlusskabel ist Vorschrift.

Wechselstrommotor

- Die Netzspannung muss 220 - 240 V~ betragen.
- Verlängerungsleitungen bis 25 m Länge müssen einen Querschnitt von 1,5 Quadratmillimeter aufweisen.

Anschlüsse und Reparaturen der elektrischen Ausrüstung dürfen nur von einer Elektro-Fachkraft durchgeführt werden.

Bei Rückfragen bitte folgende Daten angeben:

- Stromart des Motors
- Daten des Maschinen-Typenschildes
- Daten des Motor-Typenschildes

Anschlussart X

Wenn die Netzanschlussleitung dieses Produkts beschädigt wird, muss sie durch eine speziell vorgerichtete Netzanschlussleitung ersetzt werden, die vom Hersteller oder seinem Kundendienst erhältlich ist.

12. Lagerung

- Die gesamte Maschine und das Zubehör müssen gründlich gereinigt werden.
- Die Maschine immer außerhalb der Reichweite von Kindern einlagern. In stabiler Position an einem trockenen und sicheren Ort aufstellen, an dem extrem hohe oder extrem niedrige Temperaturen nicht auftreten können.
- Die eingelagerte Maschine vor Sonneneinstrahlung schützen, nach Möglichkeit in abgedunkelten Bereichen aufstellen.
- Die Maschine nicht in Säcke bzw. Planen aus Nylon oder Kunststoff einschlagen, weil sich dort Feuchtigkeit ausbilden kann.

13. Entsorgung und Wiederverwertung

Hinweise zur Verpackung



Die Verpackungsmaterialien sind recycelbar. Bitte Verpackungen umweltgerecht entsorgen.

Hinweise zum Elektro- und Elektronikgerätegesetz (ElektroG)



Elektro- und Elektronik-Altgeräte gehören nicht in den Hausmüll, sondern sind einer getrennten Erfassung bzw. Entsorgung zuzuführen!

- Altbatterien oder -akkus, welche nicht fest im Altgerät verbaut sind, müssen vor Abgabe zerstörungsfrei entnommen werden! Deren Entsorgung wird über das Batteriegesetz geregelt.
- Besitzer bzw. Nutzer von Elektro- und Elektronikgeräten sind nach deren Gebrauch gesetzlich zur Rückgabe verpflichtet.
- Der Endnutzer trägt die Eigenverantwortung für das Löschen seiner personenbezogenen Daten auf dem zu entsorgenden Altgerät!
- Das Symbol der durchgestrichenen Mülltonne bedeutet, dass Elektro- und Elektronikaltgeräte nicht über den Hausmüll entsorgt werden dürfen.

- Elektro- und Elektronikaltgeräte können bei folgenden Stellen unentgeltlich abgegeben werden:
 - Öffentlich-rechtliche Entsorgungs- bzw. Sammelstellen (z. B. kommunale Bauhöfe).
 - Verkaufsstellen von Elektrogeräten (stationär und online), sofern Händler zur Rücknahme verpflichtet sind oder diese freiwillig anbieten.
 - Bis zu drei Elektroaltgeräte pro Geräteart, mit einer Kantenlänge von maximal 25 Zentimetern, können Sie ohne vorherigen Erwerb eines Neugerätes vom Hersteller kostenfrei bei diesem abgeben oder einer anderen autorisierten Sammelstelle in Ihrer Nähe zuführen.
 - Weitere ergänzende Rücknahmebedingungen der Hersteller und Vertrieber erfahren Sie beim jeweiligen Kundenservice.
- Im Falle der Anlieferung eines neuen Elektrogerätes durch den Hersteller an einen privaten Haushalt, kann dieser die unentgeltliche Abholung des Elektroaltgerätes, auf Nachfrage vom Endnutzer, veranlassen. Setzen Sie sich hierzu mit dem Kundenservice des Herstellers in Verbindung.
- Diese Aussagen gelten nur für Geräte, die in den Ländern der Europäischen Union installiert und verkauft werden und die der Europäischen Richtlinie 2012/19/EU unterliegen. In Ländern außerhalb der Europäischen Union können davon abweichende Bestimmungen für die Entsorgung von Elektro- und Elektronik-Altgeräten gelten.

14. Störungsabhilfe

Störung	Mögliche Ursache	Abhilfe
Motor läuft nicht an	Netzspannung fehlt (Stromausfall)	Absicherung überprüfen
	Anschlusskabel defekt	Kabel austauschen bzw. Kabel überprüfen lassen (Elektrofachmann) defekte Kabel nicht mehr benutzen
	Motor oder Schalter defekt	zur Problembeseitigung wenden Sie sich an den Hersteller oder an eine von ihm benannte Firma
Ungewöhnliche Vibrationen	Rührquirl defekt	Rührquirl austauschen
	Rührwelle defekt	zur Problembeseitigung wenden Sie sich an den Hersteller oder an eine von ihm benannte Firma
	Falsches Mischgut	Falsche Verarbeitung. Beachten Sie die Verarbeitungsvorschriften des Herstellers
Gerät läuft an blockiert jedoch bei geringer Belastung und schaltet evtl. automatisch ab	Verlängerungskabel zu lang oder zu kleiner Querschnitt	Verlängerungskabel mindestens 1,5 mm ² bei maximal 25 m Länge
	Steckdose zu weit vom Hauptanschluss und zu kleiner Querschnitt der Anschlussleitung	Bei längerem Kabel-Querschnitt mindestens 2,5 mm ²

Garantiebedingungen

Revisionsdatum 26.11.2021

Sehr geehrte Kundin, sehr geehrter Kunde,

unsere Produkte unterliegen einer strengen Qualitätskontrolle. Sollte ein Gerät dennoch nicht einwandfrei funktionieren, bedauern wir dies sehr und bitten Sie, sich an unseren Servicedienst unter der unten angegebenen Adresse zu wenden. Gerne stehen wir Ihnen auch telefonisch über die Service-Nummer zur Verfügung. Die nachfolgenden Hinweise sollen Ihnen für eine problemlose Bearbeitung und Regulierung im Schadensfall dienen.

Für die Geltendmachung von Garantieansprüchen - innerhalb Deutschland - gilt folgendes:

1. Diese Garantiebedingungen regeln unsere zusätzlichen Hersteller-Garantieleistungen für Käufer (private Endverbraucher) von Neugeräten. Die gesetzlichen Gewährleistungsansprüche werden von dieser Garantie nicht berührt. Für diese ist der Händler zuständig, bei dem Sie das Produkt erworben haben.

2. Die Garantieleistung erstreckt sich ausschließlich auf Mängel an einem von Ihnen erworbenen neuen Gerät, die auf einem Material- oder Herstellungsfehler beruhen und ist - nach unserer Wahl - auf die unentgeltliche Reparatur solcher Mängel oder den Austausch des Gerätes beschränkt (ggf. auch Austausch mit einem Nachfolgemodell). Ersetzte Geräte oder Teile gehen in unser Eigentum über. Bitte beachten Sie, dass unsere Geräte bestimmungsgemäß nicht für den gewerblichen, handwerklichen oder beruflichen Einsatz konstruiert wurden. Ein Garantiefall kommt daher nicht zustande, wenn das Gerät innerhalb der Garantiezeit in Gewerbe-, Handwerks- oder Industriebetrieben verwendet wurde oder einer gleichzusetzenden Beanspruchung ausgesetzt war.

3. Von unseren Garantieleistungen ausgenommen sind:

- Schäden am Gerät, die durch Nichtbeachtung der Montageanleitung, nicht fachgerechte Installation, Nichtbeachtung der Bedienungsanleitung (z.B. Anschluss an eine falsche Netzspannung oder Stromart) bzw. der Wartungs- und Sicherheitsbestimmungen oder durch Einsatz des Gerätes unter ungeeigneten Umweltbedingungen sowie durch mangelnde Pflege und Wartung entstanden sind.
 - Schäden am Gerät, die durch missbräuchliche oder unsachgemäße Anwendungen (wie z.B. Überlastung des Gerätes oder Verwendung von nicht zugelassenen Werkzeugen bzw. Zubehör), Eindringen von Fremdkörpern in das Gerät (wie z.B. Sand, Steine oder Staub), Transportschäden, Gewaltanwendung oder Fremdeinwirkungen (wie z. B. Schäden durch Herunterfallen) entstanden sind.
 - Schäden am Gerät oder an Teilen des Gerätes, die auf einen bestimmungsgemäßen, üblichen (betriebsbedingten) oder sonstigen natürlichen Verschleiß zurückzuführen sind sowie Schäden und/oder Abnutzung von Verschleißteilen.
 - Mängel am Gerät, die durch Verwendung von Zubehör-, Ergänzungs- oder Ersatzteilen verursacht wurden, die keine Originalteile sind oder nicht bestimmungsgemäß verwendet werden.
 - Geräte, an denen Veränderungen oder Modifikationen vorgenommen wurden.
 - Geringfügige Abweichungen von der Soll-Beschaffenheit, die für Wert und Gebrauchstauglichkeit des Gerätes unerheblich sind.
 - Geräte an denen eigenmächtig Reparaturen oder Reparaturen, insbesondere durch einen nicht autorisierten Dritten, vorgenommen wurden.
 - Wenn die Kennzeichnung am Gerät bzw. die Identifikationsinformationen des Produktes (Maschinenaufkleber) fehlen oder unlesbar sind.
 - Geräte die eine starke Verschmutzung aufweisen und daher vom Servicepersonal abgelehnt werden.
- Schadensersatzansprüche sowie Folgeschäden sind von dieser Garantieleistung generell ausgeschlossen.

4. Die Garantiezeit beträgt regulär **24 Monate*** (12 Monate bei Batterien / Akkus) und beginnt mit dem Kaufdatum des Gerätes. Maßgeblich ist das Datum auf dem Original-Kaufbeleg. Garantieansprüche müssen jeweils nach Kenntniserlangung unverzüglich erhoben werden. Die Geltendmachung von Garantieansprüchen nach Ablauf der Garantiezeit ist ausgeschlossen. Die Reparatur oder der Austausch des Gerätes führt weder zu einer Verlängerung der Garantiezeit noch wird eine neue Garantiezeit durch diese Leistung für das Gerät oder für etwaige eingebaute Ersatzteile in Gang gesetzt. Dies gilt auch bei Einsatz eines Vor-Ort-Services. Das betroffene Gerät ist in gesäubertem Zustand zusammen mit einer Kopie des Kaufbelegs, - hierin enthalten die Angaben zum Kaufdatum und der Produktbezeichnung - der Kundendienststelle vorzulegen bzw. einzusenden. Wird ein Gerät unvollständig, ohne den kompletten Lieferumfang eingeschendet, wird das fehlende Zubehör wertmäßig in Anrechnung / Abzug gebracht, falls das Gerät ausgetauscht wird oder eine Rückerstattung erfolgt. Teilweise oder komplett zerlegte Geräte können nicht als Garantiefall akzeptiert werden. Bei nicht berechtigter Reklamation bzw. außerhalb der Garantiezeit trägt der Käufer generell die Transportkosten und das Transportrisiko. **Einen Garantiefall melden Sie bitte vorab bei der Servicestelle (s.u.) an.** In der Regel wird vereinbart, dass das defekte Gerät mit einer kurzen Beschreibung der Störung per Abhol-Service (nur in Deutschland) oder - im Reparaturfall außerhalb des Garantiezeitraums - ausreichend frankiert, unter Beachtung der entsprechenden Verpackungs- und Versandrichtlinien, an die unten angegebene Serviceadresse eingeschendet wird. **Beachten Sie bitte, dass Ihr Gerät (modellabhängig) bei Rücklieferung, aus Sicherheitsgründen - frei von allen Betriebsstoffen ist.** Das an unser Service-Center eingeschickte Produkt, muss so verpackt sein, dass Beschädigungen am Reklamationsgerät auf dem Transportweg vermieden werden. Nach erfolgter Reparatur / Austausch senden wir das Gerät frei an Sie zurück. Können Produkte nicht repariert oder ausgetauscht werden, kann nach unserem eigenen freien Ermessen ein Geldbetrag bis zur Höhe des Kaufpreises des mangelhaften Produkts erstattet werden, wobei ein Abzug aufgrund von Abnutzung und Verschleiß berücksichtigt wird. Diese Garantieleistungen gelten nur zugunsten des privaten Erstkäufers und sind nicht abtret- oder übertragbar.

5. Für die Geltendmachung Ihres Garantieanspruches **kontaktieren Sie bitte unser Service-Center.**

Bitte verwenden Sie vorzugsweise unser Formular auf unserer

Homepage: <https://www.scheppach.com/de/service>

Bitte senden Sie uns keine Geräte ohne vorherige Kontaktaufnahme und Anmeldung bei unserem Service-Center.

Für die Inanspruchnahme dieser Garantiezusagen ist der Erstkontakt mit unserem Service-Center zwingende Voraussetzung.

6. **Bearbeitungszeit** - Im Regelfall erledigen wir Reklamationsendungen innerhalb 14 Tagen nach Eingang in unserem Service-Center.

Sollte in Ausnahmefällen die genannte Bearbeitungszeit überschritten werden, so informieren wir Sie rechtzeitig.

7. **Verschleißteile** - Verschleißteile sind: a) mitgelieferte, an- und/oder eingebaute Batterien / Akkus sowie b) alle modellabhängigen Verschleißteile (siehe Bedienungsanleitung). Von der Garantieleistung ausgeschlossen sind tief entladene bzw. an Gehäuse und oder Batteriepolen beschädigte Batterien / Akkus.

8. **Kostenvoranschlag** - Von der Garantieleistung nicht oder nicht mehr erfasste Geräte reparieren wir gegen Berechnung. Auf Nachfrage bei unserem Service-Center können Sie die defekten Geräte für einen Kostenvoranschlag einsenden und ggf. dem Service-Center schriftlich (per Post, eMail) die Reparaturfreigabe erteilen. Ohne Reparaturfreigabe erfolgt keine weitere Bearbeitung.

9. **Andere Ansprüche**, als die oben genannten, können nicht geltend gemacht werden.

Die **Garantiebedingungen** gelten nur in der jeweils aktuellen Fassung zum Zeitpunkt der Reklamation und können ggf. unserer Homepage (www.scheppach.com) entnommen werden.

Bei Übersetzungen ist stets die deutsche Fassung maßgeblich.

Scheppach GmbH · Günzburger Str. 69 · 89335 Ichenhausen (Deutschland) · www.scheppach.com

Telefon: +800 4002 4002 (Service-Hotline/Freecall Rufnummer dt. Festnetz**) · Telefax +49 [0] 8223 4002 20 · E-Mail: service@scheppach.com

· Internet: <http://www.scheppach.com>



**Ersatzteile
Zubehör**



Reparatur



Kontakt



Dokumente

* Produktabhängig auch über 24 Monate; länderbezogen können erweiterte Garantieleistungen gelten

** Verbindungskosten: kostenlos aus dem deutschen Festnetz

Änderungen dieser Garantiebedingungen ohne Voranmeldung behalten wir uns jederzeit vor.

Explanation of the symbols on the device

Symbols are used in this manual to draw your attention to potential hazards. The safety symbols and the accompanying explanations must be fully understood. The warnings themselves will not rectify a hazard and cannot replace proper accident prevention measures.







	<p>Read the operating and safety instructions before start-up and follow them!</p>
	<p>Wear hearing protection.</p>
	<p>Wear respiratory protection if dust is produced.</p>
	<p>Wear eye protection.</p>
	<p>Protection class II</p>
	<p>The product complies with the applicable European directives.</p>
	<p>The product complies with the applicable Serbian directives.</p>

Table of contents:	Page:
1. Introduction	20
2. Device description (fig. 1)	20
3. Scope of delivery	20
4. Proper use	20
5. General safety information	21
6. Technical data	23
7. Unpacking	23
8. Assembling (fig. 2 - 4)	24
9. Commissioning	24
10. Maintenance and care	24
11. Electrical connection	25
12. Storage	26
13. Disposal and recycling	26
14. Troubleshooting	27
15. Declaration of conformity	91

1. Introduction

Manufacturer:

Scheppach GmbH
Günzburger Straße 69
D-89335 Ichenhausen

Dear Customer

We hope your new tool brings you much enjoyment and success.

Note:

In accordance with the applicable product liability laws, the manufacturer of this device assumes no liability for damage to the device or caused by the device arising from:

- Improper handling,
- Non-compliance with the operating manual,
- Repairs carried out by third parties, unauthorised specialists.
- Installing and replacing non-original spare parts
- Application other than specified
- Failure of the electrical system in the event of the electrical regulations and VDE provisions 0100, DIN 13 / VDE0113 not being observed

Please consider:

Read through the complete text in the operating manual before installing and commissioning the device.

The operating manual is intended to help the user to become familiar with the machine and take advantage of its application possibilities in accordance with the recommendations.

The operating manual includes important instructions for safe, proper and economic operation of the device, for avoiding danger, for minimising repair costs and downtimes, and for increasing the reliability and extending the service life of the device.

In addition to the safety instructions in this operating manual, you must also observe the regulations applicable to the operation of the device in your country.

Keep the operating manual package with the machine at all times and store it in a plastic cover to protect it from dirt and moisture. They must be read and carefully observed by all operating personnel before starting the work.

The device may only be used by personnel who have been trained to use it and who have been instructed with respect to the associated hazards.

The required minimum age must be observed.

In addition to the safety instructions in this operating manual and the separate regulations of your country, the generally recognised technical rules relating to the operation of such machines must also be observed.

We accept no liability for accidents or damage that occur due to a failure to observe this manual and the safety instructions.

2. Device description (fig. 1)

1. Stirrer
2. Agitator, left-turning
3. Drive shaft
4. 2 gear switch
5. Handle
6. Motor
7. ON/OFF switch
8. Fuse for on/off switch
9. Speed control

3. Scope of delivery

Item	Quantity	Designation
1	1x	Mixing rod
2	2x	Stirring tool K3 + K4
	2x	Replacement carbon brushes
	1x	Open-ended spanner 19 mm
	1x	Open-ended spanner 22 mm
	1x	Operating manual

4. Proper use

This machine is designed to mix liquid and powdery materials such as paint, mortar, adhesive, plaster and similar substances evenly and homogeneously. Depending on the material consistency and mixing quantity, the appropriate stirrer with the appropriate mixing effect should be used.

The product may only be used in the intended manner. Any use beyond this is improper. The user/operator, not the manufacturer, is responsible for damages or injuries of any type resulting from this.

An element of the intended use is also the observance of the safety instructions, as well as the assembly instructions and operating information in the operating manual.

Persons who operate and maintain the product must be familiar with the manual and must be informed about potential dangers.

The liability of the manufacturer and resulting damages are excluded in the event of modifications of the product. The product may only be operated with original parts and original accessories from the manufacturer.

The safety, operating and maintenance specifications of the manufacturer, as well as the dimensions specified in the technical data, must be observed.

Please note that our products were not designed with the intention of use for commercial or industrial purposes. We assume no guarantee if the product is used in commercial or industrial applications, or for equivalent work.

5. General safety information

General power tool safety warnings

⚠ WARNING!

Read all safety warnings, instructions, illustrations and specifications provided with this power tool.

Failure to follow all instructions listed below may result in electric shock, fire and/or serious injury.

Save all warnings and instructions for future reference.

The term "power tool" in the warnings refers to your mains-operated (corded) power tool or battery-operated (cordless) power tool.

1. Work area safety

- a) **Keep work area clean and well lit.** Cluttered or dark areas invite accidents.
- b) **Do not operate power tools in explosive atmospheres, such as in the presence of flammable liquids, gases or dust.** Power tools create sparks which may ignite the dust or fumes.
- c) **Keep children and bystanders away while operating a power tool.** Distractions can cause you to lose control.

2. Electrical safety

- a) **Power tool plugs must match the outlet. Never modify the plug in any way. Do not use any adapter plugs with earthed (grounded) power tools.** Unmodified plugs and matching outlets will reduce risk of electric shock.
- b) **Avoid body contact with earthed or grounded surfaces, such as pipes, radiators, ranges and refrigerators.** There is an increased risk of electric shock if your body is earthed or grounded.
- c) **Do not expose power tools to rain or wet conditions.** Water entering a power tool will increase the risk of electric shock.
- d) **Do not abuse the cord. Never use the cord for carrying, pulling or unplugging the power tool. Keep cord away from heat, oil, sharp edges or moving parts.** Damaged or entangled cords increase the risk of electric shock.
- e) **When operating a power tool outdoors, use an extension cord suitable for outdoor use.** Use of a cord suitable for outdoor use reduces the risk of electric shock.
- f) **If operating a power tool in a damp location is unavoidable, use a residual current device (RCD) protected supply.** Use of an RCD reduces the risk of electric shock.

3. Personal safety

- a) **Stay alert, watch what you are doing and use common sense when operating a power tool. Do not use a power tool while you are tired or under the influence of drugs, alcohol or medication.** A moment of inattention while operating power tools may result in serious personal injury.
- b) **Use personal protective equipment. Always wear eye protection.** Protective equipment such as a dust mask, non-skid safety shoes, hard hat or hearing protection used for appropriate conditions will reduce personal injuries.
- c) **Prevent unintentional starting. Ensure the switch is in the off-position before connecting to power source and/or battery pack, picking up or carrying the tool.** Carrying power tools with your finger on the switch or energising power tools that have the switch on invites accidents.
- d) **Remove any adjusting key or wrench before turning the power tool on.** A wrench or a key left attached to a rotating part of the power tool may result in personal injury.

- e) **Do not overreach. Keep proper footing and balance at all times.** This enables better control of the power tool in unexpected situations.
- f) **Dress properly. Do not wear loose clothing or jewellery. Keep your hair and clothing away from moving parts.** Loose clothes, jewellery or long hair can be caught in moving parts.
- g) **If devices are provided for the connection of dust extraction and collection facilities, ensure these are connected and properly used.** Use of dust collection can reduce dust-related hazards.
- h) **Do not let familiarity gained from frequent use of tools allow you to become complacent and ignore tool safety principles.** A careless action can cause severe injury within a fraction of a second.

4. Power tool use and care

- a) **Do not force the power tool. Use the correct power tool for your application.** The correct power tool will do the job better and safer at the rate for which it was designed.
- b) **Do not use the power tool if the switch does not turn it on and off.** Any power tool that cannot be controlled with the switch is dangerous and must be repaired.
- c) **Disconnect the plug from the power source and/or remove the battery pack, if detachable, from the power tool before making any adjustments, changing accessories, or storing power tools.** Such preventive safety measures reduce the risk of starting the power tool accidentally.
- d) **Store idle power tools out of the reach of children and do not allow persons unfamiliar with the power tool or these instructions to operate the power tool.** Power tools are dangerous in the hands of untrained users.
- e) **Maintain power tools and accessories. Check for misalignment or binding of moving parts, breakage of parts and any other condition that may affect the power tool's operation. If damaged, have the power tool repaired before use.** Many accidents are caused by poorly maintained power tools.
- f) **Keep cutting tools sharp and clean.** Properly maintained cutting tools with sharp cutting edges are less likely to bind and are easier to control.

- g) **Use the power tool, accessories and tool bits etc. in accordance with these instructions, taking into account the working conditions and the work to be performed.** Use of the power tool for operations different from those intended could result in a hazardous situation.
- h) **Keep handles and grasping surfaces dry, clean and free from oil and grease.** Slippery handles and grasping surfaces do not allow for safe handling and control of the tool in unexpected situations.

5. Service

- a) **Have your power tool serviced by a qualified repair person using only identical replacement parts.** This will ensure that the safety of the power tool is maintained.

⚠ ATTENTION!

This power tool generates an electromagnetic field during operation. This field can impair active or passive medical implants under certain conditions. In order to prevent the risk of serious or deadly injuries, we recommend that persons with medical implants consult with their physician and the manufacturer of the medical implant prior to operating the machine.

Mixer safety instructions

- a) **Always hold the power tool with both hands on the intended handles.** Loss of control can cause personal injury.
- b) **Ensure sufficient ventilation when mixing flammable materials to avoid a hazardous atmosphere.** Developing vapour may be inhaled or be ignited by the sparks the power tool produces.
- c) **Do not mix food.** Power tools and their accessories are not designed for processing food.
- d) **Keep the cord away from the working area.** The cord may be entangled by the stirrer.
- e) **Ensure that the mixing container is placed in a firm and secure position.** A container that is not properly secured may move unexpectedly.
- f) **Ensure that no liquid splashes against the housing of the power tool.** Liquid that has penetrated the power tool can cause damage and lead to electric shock.
- g) **Follow the instructions and warnings for the material to be mixed.** Material to be mixed may be harmful.

- h) **If the power tool falls into the material to be mixed, unplug the power tool immediately and have the power tool checked by a qualified repair person.** Reaching into the mixing container with the power tool still plugged in can lead to electric shock.
- i) **Do not reach into the mixing container with your hands or insert any other objects into it while mixing.** Contact with the stirrer may lead to serious personal injury.
- j) **Start up and run down the power tool in the mixing container only.** The stirrer may bend or spin in an uncontrolled manner.

Residual risks

⚠ The machine has been built according to the state-of-the-art and the recognised technical safety requirements. However, individual residual risks can arise during operation.

- Danger of injury for fingers and hands due to the rotating stirrer.
- Hazard due to electrical power with the use of improper electrical connection cables.
- Furthermore, despite all precautions having been met, some non-obvious residual risks may still remain.
- Residual risks can be minimised if the "Safety instructions" and "Intended use" are observed along with the complete operating instructions.

6. Technical data

Rated voltage	230 V~ 50 Hz
Power consumption	1400 W
Idle speed	0-570 min ⁻¹ / 0-760 min ⁻¹
Stirrer receptacle	M14
Protection class	II
Weight	4.9 kg

Subject to technical modifications!

Noise and vibration

The noise and vibration levels have been determined in accordance with EN 60745.

Sound pressure level L_{pA}	89 dB
Uncertainty K_{pA}	3 dB
Sound power level L_{WA}	100 dB
Uncertainty K_{WA}	3 dB

Wear hearing protection.

Excessive noise can result in a loss of hearing.

Total vibration emission values (vector sum of three directions) determined according to EN 60745.

Vibration emissions value a_h	= 5,673 m/s ²
Uncertainty K	= 1,5 m/s ²

Additional information for electric tools

Warning!

The specified vibration emission value has been measured according to a standardised testing procedure and can be used for comparison of one power tool with another; and may change depending on the way in which the power tool is used and in exceptional cases may be higher than the specified value.

The specified vibration emission value can be used to compare one power tool with another.

The specified vibration emission value can also be used for an initial estimation of the impair.

Keep the noise level and vibration to a minimum!

- Only use devices which are free of defects.
- Maintain and clean the device at regular intervals.
- Adapt your working methods to the device.
- Do not overload the device.
- Have the device checked if necessary.
- Switch the device off if it is not in use.
- Wear gloves.

7. Unpacking

- Open the packaging and carefully remove the product.
- Remove the packaging material, as well as the packaging and transport safety devices (if present).
- Check whether the scope of delivery is complete.
- Check the product and accessory parts for transport damage. In the event of complaints the carrier must be informed immediately. Later claims will not be recognised.

- If possible, keep the packaging until the expiry of the warranty period.
- Familiarise yourself with the product by means of the operating manual before using for the first time.
- With accessories as well as wearing parts and replacement parts use only original parts. Spare parts can be obtained from your specialist dealer.
- When ordering please provide our article number as well as type and year of manufacture for the product.

⚠ WARNING!

The product and the packaging material are not children's toys! Do not let children play with plastic bags, films or small parts! There is a danger of choking or suffocating!

8. Assembling (fig. 2 - 4)

⚠ Attention!

Always make sure the product is fully assembled before commissioning!

- 1) Turn the mixing rod (1) clockwise into the mixing element (2). (Fig. 2)
- 2) Then screw the assembled mixing rod into the drive shaft (3). (Fig. 3)

DANGER!

Only use a mixing rod that is suitable and designed for the material to be mixed. An incorrect mixing rod can damage the device due to overloading and cause accidents!

To remove, turn the mixing rod counterclockwise out of the drive shaft. The rod can be very tight in this mount. In this case, the holder must be secured against turning with a key. (Fig. 4)

9. Commissioning

Switch on and off

Switching on (fig. 1)

Press and hold the on/off switch fuse (8); now you can press the on/off switch (7) to start the hand mixer. As soon as the device is working, you can release the safety device for the on/off switch (8).

Switching off (fig. 1)

Release the on/off switch (7). The fuse for the on/off switch (8) switches off automatically as well.

Speed control (fig. 1)

The speed of the device can be set in stages with the speed controller (9). The type of material being mixed will determine what speed is required. The best way to learn the optimum speed is through practice.

2-speed gearbox (fig. 1)

The device is equipped with a 2-speed gearbox. If the gear switch cannot be locked, turn the stirrer slightly.

- To select a gear, turn the switch (4) 180°.
 1. Gear: 0 min⁻¹ until 570 min⁻¹
 2. Gear: 0 min⁻¹ until 760 min⁻¹

Actuate the gear switch only when at a standstill.

Working with the paint and mortar stirrer

- When changing the stirrer, the mains plug must be pulled out.
- When dipping into the mix or removing it from the mix, work at a reduced speed. After complete immersion, increase speed to maximum to ensure adequate motor cooling.
- Guide the machine through the mixing vessel during the mixing process. Mix until the entire mixture has been completely worked through.
- After completing the mixing work, clean the stirrer

Area of application of the agitators (Fig. 1)

- The left-turning agitator (2a) is used for low-viscosity substances such as: Different types of paints, varnishes, glazes, wallpaper paste, sealing compounds, bitumen, chemicals, red lead, cement slurries
- The right-turning agitator (2b) is used for high-viscosity substances such as: Adhesive and ready-mixed mortars, adhesive binders, gypsum, lime, cement plaster, screed, concrete, tile adhesive, glue, putty, pastes, granulate

10. Maintenance and care

Before any maintenance and cleaning work:

- **Switching off the device**
- **Wait for the device to stop**
- **Pull out the mains plug**

Only use original parts. Other parts can lead to unpredictable damage and injuries.

Repair work beyond this may only be carried out by the manufacturer or customer service.

Store the device out of the reach of children.

Note the following to maintain the functionality of the device:

- Keep ventilation slots free and clean
- Remove dust and dirt with a cloth or a soft brush
- Do not clean the machine with running water or high-pressure cleaners.
- Do not use any solvents (petrol, alcohol, etc.) on the plastic parts as they can damage the plastic parts.
- Clean the stirrers.
- The mixer is equipped with carbon brushes. If they are worn, have the carbon brushes replaced by customer service.

For your own safety, check the mixer regularly for damage. Replace a damaged mixer immediately. Check the stirrer regularly. A stirrer with a defective stirrer shaft must no longer be used. Have the device serviced if necessary.

Service information

With this product, it is necessary to note that the following parts are subject to natural or usage-related wear, or that the following parts are required as consumables.

Wearing parts*: Mixing rod, carbon brushes

* may not be included in the scope of supply!

Spare parts and accessories can be obtained from our service centre. To do this, scan the QR code on the cover page.

Spare parts / accessories

Carbon brushes - Article no.:	3907801002
Mixer rod right-turning - Article no.:	5907800702
Mixer rod left-turning - Article no.:	5907800701
Mixer attachment - Article no.:	3907801009

11. Electrical connection

The electrical motor installed is connected and ready for operation. The connection complies with the applicable VDE and DIN provisions. The customer's mains connection as well as the extension cable used must also comply with these regulations.

- The product fulfils the requirements of EN 61000-3-11 and is subject to special connection requirements. This means that use at any freely selectable connection points is not permitted.

- The product can cause temporary voltage fluctuations in unfavourable mains conditions.
- The product is only intended for use at connection points that
 - a) do not exceed a maximum permissible mains impedance "Z" ($Z_{max.} = 0.25 \Omega$), or
 - b) have a mains constant current carrying capacity of at least 100 A per phase.
- As the user, you are required to ensure that the connection point at which you wish to operate the product fulfils one of the requirements mentioned, a) or b). If necessary, consult with your energy supplier in this regard.

Damaged electrical connection cable

The insulation on electrical connection cables is often damaged.

This may have the following causes:

- Pressure points, where connection cables are passed through windows or doors.
- Kinks where the connection cable has been improperly fastened or routed.
- Places where the connection cables have been cut due to being driven over.
- Insulation damage due to being ripped out of the wall outlet.
- Cracks due to the insulation ageing.

Such damaged electrical connection cables must not be used and are life-threatening due to the insulation damage.

Check the electrical connection cables for damage regularly. Ensure that the connection cables are disconnected from electrical power when checking for damage.

Electrical connection cables must comply with the applicable VDE and DIN provisions. Only use connection cables with designation H05VV-F.

The printing of the type designation on the connection cable is mandatory.

AC motor

- The mains voltage must be 220 - 240 V~.
- Extension cables up to 25 m long must have a cross-section of 1.5 square millimetres.

Connections and repair work on the electrical equipment may only be carried out by electricians.

Please provide the following information in the event of any enquiries:

- Type of current for the motor
- Data of machine type plate
- Motor data - type plate

Connection type X

If the mains connection cable of this product is damaged, it must be replaced by a specially prepared mains connection cable which can be obtained from the manufacturer or its service department.

12. Storage

- The entire device and accessories must be cleaned thoroughly.
- Always store the device out of the reach of children. Place in a stable position in a dry and safe place where extremely high or extremely low temperatures cannot occur.
- Protect the stored device from sunlight, if possible place it in darkened areas.
- Do not wrap the device in bags or tarpaulins made of nylon or plastic, as moisture can form in these.

13. Disposal and recycling

Notes for packaging



The packaging materials are recyclable. Please dispose of packaging in an environmentally friendly manner.

Notes on the electrical and electronic equipment act [ElektroG]



Waste electrical and electronic equipment does not belong in household waste, but must be collected and disposed of separately!

- Used batteries or rechargeable batteries that are not installed permanently in the old appliance must be removed non-destructively before disposal. Their disposal is regulated by the battery law.
- Owners or users of electrical and electronic devices are legally obliged to return them after use.
- The end user is responsible for deleting their personal data from the old device being disposed of!
- The symbol of the crossed-out dustbin means that waste electrical and electronic equipment must not be disposed of with household waste.

- Waste electrical and electronic equipment can be handed in free of charge at the following places:
 - Public disposal or collection points (e.g. municipal works yards)
 - Points of sale of electrical appliances (stationary and online), provided that dealers are obliged to take them back or offer to do so voluntarily.
 - Up to three waste electrical devices per type of device, with an edge length of no more than 25 centimetres, can be returned free of charge to the manufacturer without prior purchase of a new device from the manufacturer or taken to another authorised collection point in your vicinity.
 - Further supplementary take-back conditions of the manufacturers and distributors can be obtained from the respective customer service.
- If the manufacturer delivers a new electrical appliance to a private household, the manufacturer can arrange for the free collection of the old electrical appliance upon request from the end user. Please contact the manufacturer's customer service for this.
- These statements only apply to devices installed and sold in the countries of the European Union and which are subject to the European Directive 2012/19/EU. In countries outside the European Union, different regulations may apply to the disposal of waste electrical and electronic equipment.

14. Troubleshooting

Fault	Possible cause	Remedy
Motor does not start	No mains voltage (power failure)	Check fuse
	Connection cable defective	Replace cable or have cable checked (electrician) no longer use defective cables
	Motor or switch faulty	to solve the problem, contact the manufacturer or a company named by him
Unusual vibrations	Damaged mixer	Replace mixer
	Mixing shaft damaged	to solve the problem, contact the manufacturer or a company named by him
	Wrong mixing material	Wrong processing Observe the manufacturer's processing instructions
The device starts up, but blocks when the load is low and may switch off automatically.	Extension cable too long or cross-section too small.	Extension cable must be at least 1.5 mm ² with a maximum length of 25 m.
	Socket too far from the main connection and too small cross-section of the connection cable.	For longer cables, cross-section must be at least 2.5 mm ² .

Vysvětlení symbolů na přístroji

Symbole použité v této příručce vás mají upozornit na možná rizika. Bezpečnostní symboly a vysvětlivky, které je provázejí, musejí být přesně pochopeny. Samotné varování rizika neodstraní a nemohou nahradit správná opatření pro prevenci úrazů.

	<p>Před uvedením do provozu si přečtěte a dodržujte návod k obsluze a bezpečnostní pokyny!</p>
	<p>Používejte ochranu sluchu.</p>
	<p>V případě tvorby prachu noste protiprašnou masku.</p>
	<p>Používejte ochranné brýle.</p>
	<p>Třída ochrany II</p>
	<p>Výrobek odpovídá platným evropským směrnicím.</p>
	<p>Výrobek odpovídá platným srbským směrnicím.</p>

Obsah:	Strana:
1. Úvod.....	30
2. Popis přístroje (obr. 1).....	30
3. Rozsah dodávky	30
4. Použití v souladu s určením	30
5. Všeobecné bezpečnostní pokyny	31
6. Technické údaje.....	33
7. Rozbalení.....	34
8. Smontování (obr. 2-4).....	34
9. Uvedení do provozu.....	34
10. Údržba a ošetřování	35
11. Elektrické připojení	35
12. Skladování	36
13. Likvidace a recyklace	36
14. Odstraňování poruch.....	37
15. Prohlášení o shodě.....	91

1. Úvod

Výrobce:

Scheppach GmbH
Günzburger Straße 69
D-89335 Ichenhausen

Vážený zákazníku,

přejeme vám mnoho radosti a úspěchu při práci s novým zařízením.

Upozornění:

Výrobce tohoto zařízení neručí podle platného zákona o odpovědnosti za vady výrobku za škody, které vzniknou na tomto zařízení nebo jeho prostřednictvím v případě:

- neodborné manipulace,
- Nedodržování návodu k obsluze,
- Opravy třetí osobou, neoprávněnými odborníky
- Montáž a výměna neoriginálních náhradních dílů
- použití, které není v souladu s určením
- výpadků elektrického zařízení v případě nedodržení elektrických předpisů a ustanovení VDE 0100, DIN 57113 / VDE 0113

Mějte na paměti:

Před montáží a zprovozněním si přečtěte celý text návodu k obsluze.

Tento návod k obsluze vám má usnadnit seznámení se zařízením a jeho používání v souladu s určením.

Návod k obsluze obsahuje důležité pokyny, jak se zařízením pracovat bezpečně, odborně a ekonomicky, abyste se vyhnuli rizikům, ušetřili náklady za opravy, omezili dobu nečinnosti a zvýšili spolehlivost a životnost zařízení.

Kromě bezpečnostních ustanovení tohoto návodu k obsluze musíte bezpodmínečně dodržovat předpisy své země, které platí pro provoz zařízení.

Uchovávejte návod k obsluze u zařízení v plastovém obalu, který jej bude chránit před znečištěním a vlhkostí. Před započetím práce si jej musí každý pracovník obsluhy přečíst a pečlivě jej dodržovat.

Se zařízením směji pracovat jen osoby, které jsou poučeny o jeho použití a informovány o nebezpečích, která jsou s ním spojena.

Dodržujte minimální požadovaný věk obsluhy.

Kromě bezpečnostních pokynů, které jsou obsaženy v tomto návodu k obsluze, a zvláštních předpisů vaší země, je při provozu konstrukčně stejných strojů zapotřebí dodržovat všeobecně uznávaná technická pravidla.

Nepřebíráme žádnou záruku za nehody nebo škody způsobené nedodržením tohoto návodu a bezpečnostních pokynů.

2. Popis přístroje (obr. 1)

1. Míchací tyč
2. Míchadlo s levým šroubením
3. Hnací hřídel
4. 2-rychlostní spínač
5. Úchop
6. Motor
7. Zapínání I / vypínání
8. Pojistka pro zapínání/vypínání
9. Regulátor rychlosti

3. Rozsah dodávky

Poz.	Počet	Označení
1	1x	Míchací tyč
2	2x	Míchací nástroj K3 + K4
	2x	Náhradní uhlíkové kartáčky
	1x	Vidlicový klíč 19 mm
	1x	Vidlicový klíč 22 mm
	1x	Návod k obsluze

4. Použití v souladu s určením

Stroj je určen pro míchání tekutých a práškových stavebních materiálů, jako jsou barvy, malta, lepidla, omítky a podobné látky. V závislosti na konzistenci materiálu a množství směsi musí být použita vhodná míchačka s odpovídajícím míchacím účinkem.

Výrobek se smí používat pouze v souladu s určením. Jakékoliv jiné použití je v rozporu s určením. Za škody nebo zranění všeho druhu, které vzniknou na základě použití v rozporu s určením, zodpovídá uživatel/obsluhující osoba a ne výrobce.

Součástí použití k určenému účelu je dodržování bezpečnostních pokynů a také montážní návod a provozní pokyny v návodu k obsluze.

Osoby provádějící obsluhu a údržbu výrobku s ním musí být seznámeny a informovány o potenciálních nebezpečích.

Změny na výrobku zcela vylučují ručení výrobce za škody, které takto vzniknou.

Výrobek se smí provozovat jen s originálními díly a originálními příslušenstvími výrobce.

Je nutné dodržovat veškeré předpisy výrobce týkající se bezpečnosti, práce a údržby stroje, a také rozměry uvedené v technických datech.

Mějte na paměti, že naše výrobky nebyly v souladu s určením konstruovány pro komerční, řemeslné a průmyslové použití. Nepřebíráme odpovědnost v případě, kdy se výrobek použije v komerčních, řemeslných nebo průmyslových provezech, a při srovnatelných činnostech.

5. Všeobecné bezpečnostní pokyny

Obecné bezpečnostní pokyny pro elektrické nástroje

⚠ VAROVÁNÍ!

Přečtete si všechny bezpečnostní pokyny, instrukce, ilustrace a technické údaje, kterými je tento elektrický nástroj opatřen.

Pokud zanedbáte dodržování následujících instrukcí, může to způsobit zásah elektrickým proudem, požár a/ nebo těžká zranění.

Uchovejte si do budoucna veškeré bezpečnostní pokyny a instrukce.

Pojem „elektrický nástroj“, který je uveden v bezpečnostních pokynech, se vztahuje na elektrický nástroj (se síťovým kabelem), poháněný proudem ze sítě a na elektrický nástroj poháněný akumulátorem (bez síťového kabelu).

1. Bezpečnost na pracovišti

- a) **Udržujte svou pracovní oblast čistou a dobře osvětlenou.** Pracovní oblasti, ve kterých je nepořádek nebo nejsou osvětlené, mohou vést k nehodám.
- b) **Nepracujte s tímto elektrickým nástrojem v prostředí ohroženém výbuchem, ve kterém se nacházejí hořlavé kapaliny, plyny nebo prach.** Elektrické nástroje vytvářejí jiskry, které by mohly zapálit prach nebo výpary.
- c) **Udržujte děti nebo jiné osoby během používání elektrického nástroje v patřičné vzdálenosti.** Při nesoustředěnosti můžete ztratit kontrolu nad elektrickým nástrojem.

2. Elektrická bezpečnost

- a) **Přípojná zástrčka elektrického nástroje musí být vhodná pro danou zásuvku. Zástrčka se nesmí žádným způsobem měnit. V kombinaci s uzemněnými elektrickými nástroji nepoužívejte žádné zásuvkové adaptéry.** Nezměněné zástrčky a vhodné zásuvky zmenšují riziko zasažení elektrickým proudem.
- b) **Zabraňte kontaktu těla s uzemněnými povrchy jako trubkami, topení, sporáky a chladničkami.** Je-li vaše tělo uzemněné, hrozí zvýšené riziko zasažení elektrickým proudem.
- c) **Elektrické nástroje chraňte před deštěm a vlhkem.** Vniknutí vody do elektrického zařízení zvyšuje riziko úrazu elektrickým proudem.
- d) **Připojovací vedení nepoužívejte k přenášení a zavěšení elektrického nástroje, nebo k vytažení zástrčky ze zásuvky. Připojovací vedení chraňte před horkem, olejem, ostrými hranami nebo pohyblivými díly.** Poškozené nebo zamotané přípojně vedení zvyšuje riziko zasažení elektrickým proudem.
- e) **Používáte-li elektrický nástroj venku, používejte prodlužovací kabely vhodné i pro venkovní použití.** Používání vhodného prodlužovacího vedení vhodného pro venkovní použití snižuje riziko zasažení elektrickým proudem.
- f) **Pokud není možno zabránit provozu elektrického nástroje ve vlhkém prostředí, použijte proudový chránič.** Použití vložky pro proudový chránič zmírňuje riziko zasažení elektrickým proudem.

3. Bezpečnost osob

- a) **Při práci s elektrickým nástrojem buďte pozorní a neustále dávejte pozor na to, co děláte a postupujte vždy s rozvahou. Nepoužívejte elektrický nástroj, jste-li unavení nebo pod vlivem drog, alkoholu nebo léků.** Okamžik nepozornosti při používání elektrického nástroje může vést k vážným zraněním.
- b) **Používejte osobní ochranné pracovní prostředky a vždy ochranné brýle.** Použití osobních ochranných pracovních prostředků jako je protiprachová maska, protiskluzová bezpečnostní obuv, ochranná helma nebo ochrana sluchu podle druhu a způsobu použití elektrických nástrojů zmenšuje riziko zranění.

- c) **Zabraňte neúmyslnému uvedení do provozu. Než elektrický nástroj připojíte k napájení proudem a/nebo akumulátoru a než jej budete zvedat nebo nosit, ujistěte se, že je vypnutý.** Máte-li při přenášení elektrického nástroje prst na spínači nebo zapojíte-li elektrický nástroj do zásuvky zapnutý, může to vést nehodám.
- d) **Před zapnutím elektrického nástroje odstraňte veškeré seřizovací nástroje nebo klíče.** Nástroj nebo klíč, který se nachází v otáčejícím se dílu elektrického nástroje, může vést ke zraněním.
- e) **Zabraňte nestabilnímu držení těla. Zajistěte bezpečný postoj a vždy udržujte rovnováhu.** Tak můžete elektrický nástroj v nečekaných situacích lépe udržet pod kontrolou.
- f) **Noste vhodný oděv. Nenoste volný oděv nebo šperky. Udržujte vlasy a oděv v bezpečné vzdálenosti od pohybujících se dílů.** Volný oděv, šperky nebo dlouhé vlasy mohou být zachyceny rotujícími díly.
- g) **Je-li možné namontovat zařízení pro odsávání a zachycování prachu, je třeba je namontovat a správně používat.** Používání odsávání prachu může snížit ohrožení prachem.
- h) **Nenechte se ukolébat falešným pocitem bezpečí a nepřeskočte bezpečnostní pravidla pro elektrické nástroje, i když je po častém používání elektrického nástroje znáte.** Nedbalé chování může vést ve zlomku sekundy k těžkým zraněním.

4. Používání elektrického nástroje a zacházení s ním

- a) **Nepřetěžujte elektrický nástroj. Pro svou práci používejte vhodný elektrický nástroj.** S vhodným elektrickým nástrojem budete pracovat lépe a bezpečněji v udávaném rozsahu výkonu.
- b) **Nepoužívejte elektrický nástroj, jehož vypínač je vadný.** Elektrický nástroj, který již nelze zapnout nebo vypnout, je nebezpečný a musí být opraven.
- c) **Než budete provádět nastavení nástroje, měnit díly vložného nástroje nebo elektrický nástroj odložíte, vytáhněte zástrčku ze zásuvky a/nebo vyjměte vyjímatelný akumulátor.** Tato preventivní bezpečnostní opatření brání neúmyslnému spuštění elektrického nástroje.

- d) **Uchovávejte nepoužívané elektrické nástroje mimo dosah dětí. Nenechte elektrický nástroj používat osoby, které s ním nejsou seznámeny nebo si nepřečetly tento návod.** Elektrické nástroje představují nebezpečí, jsou-li používány nezkušenými osobami.
- e) **O elektrické nástroje a příslušenství pečlivě pečujte. Kontrolujte, zda pohyblivé díly fungují bezvadně a nejdou vzpříčené, zda nejsou prasklé nebo tak poškozené, že je omezena funkčnost elektrického nástroje. Poškozené díly nechte před používáním elektrického nástroje opravit.** Příčinou mnoha nehod je špatně udržovaný elektrický nástroj.
- f) **Udržujte řezné nástroje ostré a čisté.** Pečlivě udržované řezné nástroje s ostrými břity se méně přičítají a lze je snadněji vést.
- g) **Používejte elektrický nástroj, příslušenství a nástavec atd. v souladu s instrukcemi. Zohledněte přitom pracovní podmínky a prováděnou činnost.** Používání elektrických nástrojů pro jiné než určené aplikace může vést k nebezpečným situacím.
- h) **Rukojeti a úchopné plochy udržujte suché, čisté a bez oleje a tuku.** Kluzké rukojeti a úchopné plochy neumožňují bezpečnou obsluhu a kontrolu elektrického nástroje v nepředvídatelných situacích.

5. Servis

- a) **Nechte svůj elektrický nástroj opravovat pouze kvalifikovaný odborný personál a pouze za použití originálních náhradních dílů.** To zajistí, aby zůstala zachována bezpečnost elektrického nástroje.

⚠ POZOR!

Tento elektrický nástroj vytváří během provozu elektromagnetické pole. Toto pole může za určitých podmínek ovlivňovat aktivní nebo pasivní zdravotní implantáty. Pro snížení rizika vážných nebo smrtelných úrazů doporučujeme osobám se zdravotními implantáty, aby se před obsluhou tohoto stroje obrátily na svého lékaře nebo na výrobce zdravotního implantátu.

Bezpečnostní pokyny pro míchadlo

- a) **Elektrický nástroj držte oběma rukama za k tomu určené rukojeti.** Ztráta kontroly může vést ke zraněním.
- b) **Pro zabránění tvorbě nebezpečné atmosféry zajistěte dostatečné větrání při míchání hořlavých látek.** Tvořící se výpary mohou být vdechnuty nebo vznítit jiskry produkované elektrickým nástrojem.
- c) **Nepoužívejte k míchání potravin.** Elektrické nástroje a jejich nástavce nejsou konstruovány ke zpracovávání potravin.
- d) **Vedení pro připojení na síť udržujte dále od pracovního prostoru.** Napájecí kabel by mohl být zachycen míchací metlou.
- e) **Zajistěte bezpečnost a stabilitu míchací nádoby.** Nesprávně zajištěná nádoba se může neočekávaně pohnout.
- f) **Dbejte na to, aby na opláštění elektrického nástroje nestříkala žádná tekutina.** Tekutina proniká do elektrického nástroje může vést k poškození a zasažení elektrickým proudem.
- g) **Dodržujte instrukce a bezpečnostní pokyny pro zpracovávání materiál.** Zpracováváný materiál může být zdraví škodlivý.
- h) **Pokud elektrický nástroj spadne do zpracovávaného materiálu, vytáhněte ho ihned ze síťové zástrčky a nechejte elektrický nástroj zkontrolovat kvalifikovaným odborným personálem.** Sáhání do nádoby, pokud je do ní ponořen elektrický nástroj zapojený v zásuvce, může vést k zasažení elektrickým proudem.
- i) **Během míchání nesahejte rukama do míchací nádoby a nekládejte do ní ani jiné předměty.** Kontakt s míchací metlou může mít za následek vážná zranění.
- j) **Elektrický nástroj nechejte naběhnout a doběhnout pouze v míchací nádobě.** Míchací metla může nekontrolovaným způsobem odlétnout nebo se ohnout

Zbytková rizika

⚠ Stroj je zkonstruován podle aktuálního stavu techniky a podle uznávaných bezpečnostně-technických norem. Přesto se mohou během práce vyskytnout jednotlivá zbytková rizika.

- Nebezpečí zranění prstů a rukou rotující míchací tyčí.
- Ohrožení elektrickým proudem při použití nesprávných elektrických přívodních kabelů.

- Kromě toho mohou přes všechna přijatá preventivní opatření vzniknout zbytková rizika, která nebudou zjevná.
- Zbytková rizika lze minimalizovat, budete-li se řídit bezpečnostními pokyny, použitím k určenému účelu, a rovněž návodem k obsluze.

6. Technické údaje

Jmenovité napětí	230 V~ 50 Hz
Příkon	1400 W
Otáčky volnoběhu	0-570 min ⁻¹ / 0-760 min ⁻¹
Příkon mísiče	M14
Třída ochrany	II
Hmotnost	4,9 kg

Technické změny vyhrazeny!

Hluk a vibrace

Hodnoty hluku a vibrační byly stanoveny podle EN 60745.

Hladina akustického tlaku L_{pA}	89 dB
Kolisavost K_{pA}	3 dB
Hladina akustického výkonu L_{WA}	100 dB
Kolisavost K_{WA}	3 dB

Používejte ochranu sluchu.

Působení hluku může vést ke ztrátě sluchu.

Celkové hodnoty vibrací (vektorový součet tří směrů) zjištěny podle EN 60745.

Hodnota vibračních emisí a_{rh}	= 5,673 m/s ²
Kolisavost K	= 1,5 m/s ²

Dodatečné informace pro elektrické nástroje Varování!

Uvedená hodnota vibračních emisí byla měřena podle normovaného zkušebního postupu a v závislosti na druhu a způsobu použití elektrického nástroje se může změnit a ve výjimečných případech může i překračovat uvedenou hodnotu.

Uvedenou hodnotu vibračních emisí lze použít k porovnání elektrického nástroje s jiným.

Uvedenou hodnotu vibračních emisí lze také použít k prvnímu odhadu poškození.

Omezte hlučnost a vibrace na minimum!

- Používejte pouze bezvadné přístroje.
- Pravidelně provádějte údržbu a čištění přístroje.
- Přizpůsobte svůj styl práce přístroji.
- Přístroj nepřetěžujte.
- Případně nechte přístroj přezkoušet.
- Přístroj vypněte, když se nepoužívá.
- Používejte rukavice.

7. Rozbalení

- Otevřete obal a výrobek opatrně vyjměte.
- Odstraňte balicí materiál a obalové a přepravní pojistky (pokud je jimi výrobek opatřen).
- Zkontrolujte, zda je rozsah dodávky úplný.
- Zkontrolujte výrobek a díly příslušenství, zda nevykazují škody způsobené přepravou. V případě reklamací je třeba okamžitě uvědomit dodavatele. Pozdější reklamace nebudou uznány.
- Uchovejte obal dle možností až do uplynutí záruční doby.
- Před použitím se s výrobkem seznámte podle návodu k obsluze.
- Používejte u příslušenství a opotřebitelných a náhradních dílů pouze originální díly. Náhradní díly obdržíte u specializovaného prodejce.
- Uveďte při objednávání naše čísla výrobku a rovněž typ a rok výroby.

⚠ VAROVÁNÍ!

Výrobek a balicí materiál nejsou dětská hračka! S plastovými sáčky, fóliemi a drobným díly si nesmějí hrát děti! Hrozí nebezpečí spolknutí těchto věcí a udušení!

8. Smontování (obr. 2-4)

⚠ Pozor!

Před uvedením do provozu výrobek bezpodmínečně kompletně smontujte!

- 1) Míchací tyč (1) zašroubujte ve směru hodinových ručiček do míchacího prvku (2). (Obr. 2)
- 2) Pak našroubujte složenou míchací tyč do hnací hřídele (3). (obr. 3).

NEBEZPEČÍ!

Používejte pouze míchací tyč, která je vhodná a koncipována pro materiál, který je míchán. Chybná míchací tyč může díky přetížení poškodit nástroj nebo způsobit úrazy!

K odebrání míchací tyče ji otáčejte proti směru hodinových ručiček z hnací hřídele. Tyč může být v tomto upínání velmi pevně usazena. V tomto případě musí být upínání zajištěno proti otáčení pomocí klíče. (obr. 4)

9. Uvedení do provozu

Zapnutí - vypnutí

Zapnutí (obr. 1)

Stiskněte pojistku pro spínač zapínání/vypínání (8) a držte ho stlačený; nyní můžete zmáčknout spínač zapínání/vypínání (7), abyste ruční míchačku spustili. Jakkmile přístroj pracuje, můžete pojistku pro spínač pro zapnutí/vypnutí (8) uvolnit.

Vypnutí (obr. 1)

Spusťte spínač zapnutí / vypnutí (7). Pojistka pro spínač zapnutí / vypnutí (8) se automaticky vypne.

Regulátor rychlosti (obr. 1)

Pomocí regulátoru rychlosti (9) můžete postupně regulovat nastavení otáček přístroje. Druh míchaného materiálu určuje, jaká rychlost je požadována. Danou optimální rychlost zjistíte nejlépe praxí.

2-rychlostní převodovka (obr. 1)

Přístroj je vybaven 2-stupňovou převodovkou. Pokud by nebylo možné přepínač rychlostního stupně zaretovat, pootočte trochu sklíčidlem.

- Chcete-li zvolit rychlostní stupeň, otočte spínačem (4) o 180°.
- 1. Rychlostní stupeň: 0 min⁻¹ až 570 min⁻¹
- 2. Rychlostní stupeň: 0 min⁻¹ až 760 min⁻¹

Spínač aktivujte pouze v klidovém stavu.

Práce s míchačkou barev a malty

- Při výměně míchačky musí být odpojena síťová zástrčka.
- Při ponoření do směsi, resp. vyjmutí ze směsi pracujte se sníženými otáčkami. Po úplném ponoření zvyšte otáčky až na maximum, tím je zajištěno dostatečné chlazení motoru.
- Během míchání vedte stroj směšovací nádobou. Michejte tak dlouho, dokud není celá směs zcela zpracována.
- Po skončení míchacích prací vyčistěte míchačku.

Oblast použití míchadel (obr. 1)

- Míchadlo s levým šroubením (2a) se používá pro tenkostěnné látky jako: Barvy různého druhu, laky, lazury, lepidla, zalévací hmoty, živici, chemikálie, suřík, cementové směsi
- Míchadlo s pravým šroubením (2b) se používá pro husté látky jako: Lepicí a hotové malty, pojiva nástěnných desek, sádro, vápno, cementové omítky, potěry, beton, lepidlo pro obklady, kliš, tmel, pasty, granuláty

10. Údržba a ošetřování

Před každou údržbou a čištěním:

- **Vypněte přístroj**
- **Počkejte, až se přístroj zastaví**
- **Vytažení zástrčky ze sítě**

Používejte pouze originální díly. Jiné díly mohou vést k nepředvídaným škodám a úrazům.

Opravné práce přesahující tento rámec smí provádět pouze výrobce nebo zákaznický servis.

Uchovávejte přístroje mimo dosah dětí.

Pro zachování funkčnosti přístroje mějte na paměti následující:

- Větrací štěrbinu udržujte volně a čisté.
- Prach a nečistoty odstraňte hadrem nebo měkkým kartáčem.
- Stroj nečistěte tekoucí vodou nebo vysokotlakými čističi.
- Nepoužívejte pro plastové díly žádná rozpouštědla (benzín, alkohol atd.), protože by je mohla poškodit.
- Vyčistěte míchací metlu.
- Míchačka je vybavena uhlíkovými kartáčky. Při opotřebení nechte vyměnit uhlíkové kartáčky zákaznickým servisem.

Pro zajištění vlastní bezpečnosti pravidelně kontrolujte míchací metlu, zda není poškozená. Poškozenou míchací metlu ihned vyměňte.

Pravidelně kontrolujte hřídel míchačky. Míchačka s vadnou hřídelí míchačky se již nesmí používat. Nechte přístroj opravit zákaznickým servisem.

Servisní informace

Je nutno dbát na to, že v případě tohoto výrobku následující díly podléhají opotřebení, které je dáno používáním nebo se tak děje přirozeně, příp. že na následující díly je pohlíženo jako na spotřební materiál.

Opotřebitelné díly*: míchací tyč, uhlíkové kartáčky

* není nutně zahrnuto v obsahu dodávky!

Náhradní díly a příslušenství obdržíte v našem servisním středisku. Naskenujte k tomu QR kód na titulní straně.

Náhradní díly/příslušenství

Uhlíkové kartáče - č. výrobku:	3907801002
Míchací metla s pravým šroubením - č. výrobku:	5907800702
Míchací metla s levým šroubením - č. výrobku:	5907800701
Míchací nástavec - č. výrobku:	3907801009

11. Elektrické připojení

Instalovaný elektromotor je připojen v provozuschopném stavu. Připojka musí odpovídat příslušným předpisům VDE a DIN. Těmto předpisům musí odpovídat síťová připojka zákazníka i použité prodlužovací kabely.

- Výrobek splňuje požadavky normy EN 61000-3-11 a podléhá zvláštním připojovacím podmínkám. To znamená, že použití libovolných, volně vybraných připojovacích bodů není přípustné.
- Výrobek může při špatných podmínkách sítě způsobit přechodné výkyvy napětí.
- Výrobek je určen pro použití výhradně v připojovacích bodech, které
 - a) nepřekračují maximální přípustnou impedanci sítě „Z“ ($Z_{max} = 0,25 \Omega$), nepřekračovat, nebo
 - b) které mají trvalou proudovou zatížitelnost nejmeně 100 A na fázi.
- Vy jako uživatel se musíte ujistit, v případě potřeby i dotazem u svého dodavatele energie, zda váš připojovací bod, na kterém chcete výrobek provozovat, splňuje jeden ze dvou uvedených požadavků a) nebo b).

Vadný elektrický přívodní kabel

U elektrických přívodních kabelů často dochází k poškození izolace.

Jeho příčinami mohou být:

- Smáčknutá místa, je-li přívodní kabel veden oknem nebo štěrbinou ve dveřích.
- Prohnutí kvůli nevhodnému upevnění nebo vedení přívodního kabelu.
- Zlomení kvůli přeježdění přes přívodní kabel.
- Poškození izolace kvůli vytržení z elektrické zásuvky ve stěně.

- Praskliny v důsledku stárnutí izolace.

Tyto vadné elektrické přívodní kabely nesmí být používány a kvůli poškození izolace jsou životu nebezpečné. Pravidelně kontrolujte, zda elektrické přívodní kabely nejsou poškozeny. Dávejte pozor, aby nebyl přívodní kabel při kontrole připojen do elektrické sítě.

Elektrické přívodní kabely musí odpovídat příslušným předpisům VDE a DIN. Používejte pouze přívodní kabely s označením H05VV-F.

Uvedení typového označení na přívodním kabelu je povinné.

Motor na střídavý proud

- síťové napětí musí činit 220 - 240 V~.
- Prodlužovací vedení do délky 25 m musí mít průřez 1,5 čtverečního milimetru.

Připojení a opravy elektrického vybavení mohou provádět pouze odborní elektrikáři.

Při zpětných dotazech uvádějte prosím tyto údaje:

- Typ proudu napájecího motor
- Údaje z typového štítku stroje
- Údaje z typového štítku motoru

Typ připojení X

Pokud je vedení pro připojení na síť tohoto výrobku poškozené, musí se vyměnit za speciálně upravené vedení pro připojení na síť, které lze obdržet u výrobce nebo jeho zákaznického servisu.

12. Skladování

- Celý stroj a příslušenství musí být důkladně vyčištěn.
- Stroj skladujte vždy mimo dosah dětí. Umístěte ve stabilní pozici na suchém a bezpečném místě, kde nemohou nastat extrémně vysoké nebo extrémně nízké teploty.
- Uskladněný stroj chraňte před slunečním zářením, podle možnosti umístěte v temných prostorách.
- Stroj neuzavírejte v pytích, příp. plachtách z nylonu nebo plastu, protože se tam může tvořit vlhkost.

13. Likvidace a recyklace

Upozornění k obalu



Balící materiály jsou recyklovatelné. Obaly prosím likvidujte způsobem šetrným k životnímu prostředí.

Upozornění k zákonu o elektrických a elektronických zařízeních (ElektroG)



Odpadní elektrická a elektronická zařízení nepatří do domovního odpadu, ale musí se sbírat a likvidovat odděleně!

- Staré baterie nebo akumulátory, které nejsou pevně zabudované ve starém přístroji, musí být před odevzdáním bez poškození vyjmuty! Jejich likvidaci upravuje zákon o bateriích.
- Majitelé nebo uživatelé elektrických a elektronických zařízení jsou ze zákona povinni je po použití vrátit.
- Koncový uživatel je zodpovědný za vymazání svých osobních údajů ze starého zařízení určeného k likvidaci!
- Symbol přeškrtnuté popelnice znamená, že se odpadní elektrická a elektronická zařízení nesmí likvidovat společně s domovním odpadem.
- Elektrická a elektronická zařízení můžete bezplatně odevzdat na následujících místech:
 - Veřejné skládky nebo sběrná místa odpadů (např. obecní stavební dvory)
 - Prodejní místa elektrospotřebičů (stacionární a online), pokud jsou obchodníci povinni je odebírat nebo to nabízejí dobrovolně.
 - Až tři kusy elektroodpadu od jednoho typu spotřebiče s délkou hrany maximálně 25 cm lze bezplatně vrátit výrobci, aniž by bylo nutné předtím zakoupit nový spotřebič od výrobce nebo jej odevzdat na jiném autorizovaném sběrném místě ve vašem okolí.
 - Pro další doplňující podmínky zpětného odběru výrobců a distributorů se obraťte na příslušný zákaznický servis.
- V případě, že výrobce dodá nový elektrospotřebič do soukromé domácnosti, může na žádost koncového uživatele zajistit bezplatný sběr elektroodpadu. Za tímto účelem kontaktujte zákaznický servis výrobce.
- Tato prohlášení se vztahují pouze na přístroje instalované a prodávané v zemích Evropské unie a podléhající evropské směrnici 2012/19/EU. V zemích mimo Evropskou unii mohou pro likvidaci elektroodpadu platit jiné předpisy.

14. Odstraňování poruch

Porucha	Možná příčina	Řešení
Motor se nerozběhne	Chybí síťové napětí (výpadek proudu)	Zkontrolujte zajištění
	Vadný přípojovací kabel	Vyměňte kabel, resp. nechte jej zkontrolovat (odborným elektrikářem) Vadné kabely již nepoužívejte
	Motor nebo spínač je vadný	Chcete-li problém odstranit, obraťte se na výrobce nebo na firmu uvedenou výrobcem
Nezvyklé vibrace	Vadná míchací metla	Vyměňte míchací metlu
	Vadná hřídel míchačky	Chcete-li problém odstranit, obraťte se na výrobce nebo na firmu uvedenou výrobcem
	Nesprávná směs	Nesprávné zpracování. Dodržujte předpisy výrobce týkající se zpracování
Přístroj se spouští, zablokovává se však při nízkém zatížení a příp. dochází k jeho automatickému vypnutí.	Příliš dlouhý prodlužovací kabel nebo příliš malý průřez.	Prodlužovací kabel minimálně 1,5 mm ² v případě maximálně délky 25 m.
	Zásuvka příliš daleko od hlavní přípojky a příliš malý průřez přípojného vedení.	U delšího průřezu kabelu minimálně 2,5 mm ² .

Vysvetlenie symbolov na prístroji

Použitie symbolov v tejto príručke má upriamiť vašu pozornosť na možné riziká. Bezpečnostné symboly a vysvetlenia, ktoré ich sprevádzajú, musia byť presne pochopené. Výstrahy samotné neodstraňujú riziká a nemôžu nahradiť správne opatrenia na zabránenie nehodám.

	<p>Pred uvedením do prevádzky si prečítajte návod na obsluhu a bezpečnostné upozornenia a dodržiavajte ich!</p>
	<p>Noste ochranu sluchu.</p>
	<p>V prípade tvorby prachu noste ochrannú masku proti prachu.</p>
	<p>Noste ochranné okuliare.</p>
	<p>Trieda ochrany II</p>
	<p>Výrobok zodpovedá platným európskym smerniciam.</p>
	<p>Výrobok zodpovedá platným srbským smerniciam.</p>

Obsah:	Strana:
1. Úvod.....	40
2. Popis prístroja (obr. 1).....	40
3. Rozsah dodávky	40
4. Použitie v súlade s určením.....	40
5. Všeobecné bezpečnostné upozornenia.....	41
6. Technické údaje	43
7. Vybalenie	44
8. Zmontovanie (obr. 2 - 4).....	44
9. Uvedenie do prevádzky	44
10. Údržba a ošetrovanie	45
11. Elektrická prípojka	45
12. Skladovanie	46
13. Likvidácia a opätovné zhodnotenie	46
14. Odstraňovanie porúch	47
15. Vyhlásenie o zhode	91

1. Úvod

Výrobca:

Scheppach GmbH
Günzburger Straße 69
D-89335 Ichenhausen

Vážený zákazník,

Želáme Vám veľa zábavy a úspechov pri práci s Vaším novým prístrojom.

Upozornenie:

Výrobca tohto prístroja neručí podľa platného zákona o ručení za výrobok za škody, ktoré vzniknú na tomto prístroji alebo budú spôsobené týmto prístrojom pri:

- neodbornej manipulácii,
- Nedodržiavanie návodu na obsluhu
- Opravy tretími stranami, nie autorizovanými odborníkmi
- Montáž a výmena neoriginálnych náhradných dielov
- použitie v rozpore s určením
- Výpadky elektrického zariadenia pri nedodržiavaní elektrických predpisov a ustanovení VDE 0100, DIN 57113 / VDE 0113

Dodržiavajte:

Pred montážou a uvedením do prevádzky si prečítajte celý text návodu na obsluhu.

Návod na obsluhu vám má uľahčiť, aby ste sa oboznámili s prístrojom a používali ho v súlade s jeho určenými možnosťami použitia.

Návod na obsluhu obsahuje dôležité pokyny, ako s prístrojom bezpečne, odborne a hospodárne pracovať a ako zabrániť nebezpečenstvám, ušetríte náklady na opravy, znížite časy prestojov a zvýšite spoľahlivosť a životnosť príslušenstva.

Okrem bezpečnostných ustanovení tohto návodu na obsluhu musíte bezpodmienečne dodržiavať predpisy svojej krajiny platné pre prevádzku prístroja.

Návod na obsluhu uschovajte pri prístroji a v plastovom obale, aby bol chránený pred špinou a vlhkosťou. Všetci obsluhujúci pracovníci si ho musia pred začiatkom práce prečítať a starostlivo ho dodržiavať.

Na prístroji môžu pracovať len osoby, ktoré boli poučené o používaní prístroja a boli informované o nebezpečenstvách, ktoré sú s tým spojené.

Treba dodržiavať požadovaný minimálny vek.

Okrem bezpečnostných upozornení obsiahnutých v tomto návode na obsluhu a osobitných predpisov vašej krajiny treba rešpektovať všeobecne uznávané technické pravidlá pre prevádzku konštrukčne rovnakých strojov.

Nepreberáme zodpovednosť za žiadne nehody ani škody, ku ktorým dôjde v dôsledku nedodržania tohto návodu a bezpečnostných upozornení.

2. Popis prístroja (obr. 1)

1. Miešacia tyč
2. Lavotočivý miešací nástroj
3. Hnací hriadeľ
4. 2-rýchlostný spínač
5. Rukoväť
6. Motor
7. zapínač/vypínač
8. poistka pre zapínač/vypínač
9. Regulátor rýchlosti

3. Rozsah dodávky

Poz.	Počet	Označenie
1	1x	Miešacia tyč
2	2x	Miešací nástroj K3 + K4
	2x	Náhradné uhlíkové kartáče
	1x	Vidlicový kľúč 19 mm
	1x	Vidlicový kľúč 22 mm
	1x	Návod na obsluhu

4. Použitie v súlade s určením

Stroj je určený na miešanie tekutých a práškových materiálov, ako sú napr. farby, malty, lepidlá, omietky a podobne. V závislosti od konzistencie materiálu a miešaného množstva by sa malo použiť vhodné miešadlo s príslušným miešacím účinkom.

Výrobok sa smie používať iba v súlade so svojím určením. Každé iné použitie presahujúce určenie je považované za používanie v rozpore s určením. Za škody z neho vzniknuté alebo poranenia akéhokoľvek druhu ručí používateľ/obsluha, a nie výrobca.

Súčasťou používania v súlade s určením je aj dodržiavanie bezpečnostných upozornení, ako aj návodu na montáž a prevádzkových pokynov v návode na obsluhu.

Osoby, ktoré používajú a udržiavajú výrobok, musia byť oboznámené s výrobkom a poučené o možných nebezpečenstvách.

Zmeny na výrobku úplne vylučujú ručenie výrobcu za škody, ktoré tým vzniknú.

Výrobok sa smie používať iba s originálnymi dielmi a originálnym príslušenstvom od výrobcu.

Musia sa dodržiavať bezpečnostné, pracovné predpisy a predpisy týkajúce sa údržby, ako aj rozmery uvedené v technických údajoch.

Majte na pamäti, že naše výrobky neboli v súlade s určením skonštruované na komerčné, remeselné ani priemyselné použitie. Ak sa výrobok používa v komerčných, remeselných alebo priemyselných podnikoch, ako aj na podobné činnosti, nepreberáme žiadnu záruku.

5. Všeobecné bezpečnostné upozornenia

Všeobecné bezpečnostné upozornenia pre elektrické náradia

⚠ VÝSTRAHA!

Prečítajte si všetky bezpečnostné upozornenia, pokyny, ilustrácie a technické údaje, ktorými je opatrené toto elektrické náradie.

Zanedbania pri dodržiavaní nasledujúcich pokynov môžu spôsobiť zásah elektrickým prúdom, požiar a/alebo ťažké poranenia.

Všetky bezpečnostné upozornenia a pokyny uschovajte pre prípad neskoršieho použitia.

Pojem „elektrické náradie“ použitý v bezpečnostných upozorneniach sa vzťahuje na elektrické náradie napájané zo siete (so sieťovým káblom) alebo na elektrické náradie napájané z akumulátora (bez sieťového vedenia).

1. Bezpečnosť pracoviska

- Pracovný priestor udržiavajte čistý a dobre osvetlený.** Neporiadok a neosvetlené pracovné priestory môžu viesť k úrazom.
- S elektrickým náradím nepracujte v prostredí ohrozenom výbuchom, v ktorom sa nachádzajú horľavé kvapaliny, plyny alebo prach.** Elektrické prístroje vytvárajú iskry, ktoré môžu zapáliť prach alebo výpary.
- Deti a iné osoby držte v dostatočnej vzdialenosti od elektrického prístroja počas jeho používania.** Pri nepozornosti môžete stratiť kontrolu nad elektrickým náradím.

2. Elektrická bezpečnosť

- Pripojovacia zástrčka elektrického prístroja musí pasovať do zásuvky. Zástrčka sa nesmie nijako upravovať. Nepoužívajte adaptérové zástrčky spolu s uzemnenými elektrickými prístrojmi.** Neupravované zástrčky a vhodné zásuvky znižujú riziko zásahu elektrickým prúdom.
- Vyhýbajte sa telesnému kontaktu s uzemnenými plochami, ako napríklad rúry, vykurovacie zariadenia, sporáky a chladničky.** Keď je vaše telo uzemnené, hrozí zvýšené riziko zásahu elektrickým prúdom.
- Chráňte vaše elektrické náradie pred dažďom alebo vlhkosťou.** Vniknutie vody do elektrického prístroja zvyšuje riziko zásahu elektrickým prúdom.
- Nepoužívajte pripájacie vedenie na nosenie či zavesenie elektrického náradia, ani na vytiahnutie zástrčky zo zásuvky. Chráňte pripájacie vedenie pred vysokými teplotami, olejom, ostrými hranami alebo pohybujúcimi sa časťami.** Poškodené alebo zamotané pripájacie vedenia zvyšujú riziko zásahu elektrickým prúdom.
- Ak s elektrickým náradím pracujete vonku, používajte iba predĺžovacie vedenia, ktoré sú vhodné aj pre exteriér.** Používanie predĺžovacieho vedenia vhodného pre exteriér znižuje riziko zásahu elektrickým prúdom.
- Ak sa nedá vyhnúť prevádzke elektrického náradia vo vlhkom prostredí, používajte ochranný vypínač proti chybnému prúdu.** Používanie ochranného vypínača proti chybnému prúdu znižuje riziko zásahu elektrickým prúdom.

3. Bezpečnosť osôb

- Buďte pozorní, dávajte pozor na to, čo robíte, a s elektrickým náradím pracujte rozumne. Elektrické náradie nepoužívajte, ak ste unavení alebo ste pod vplyvom drog, alkoholu či liekov.** Chvilka nepozornosti pri používaní elektrického prístroja môže viesť k vážnym zraneniam.
- Noste osobné ochranné vybavenie a vždy používajte ochranné okuliare.** Nosenie ochranného vybavenia, ako napríklad protiprachová maska, protišmyková ochranná obuv, ochranná prilba alebo ochrana sluchu, v závislosti od druhu a použitia elektrického prístroja, znižuje riziko zranení.

- c) **Zabráňte neúmyselnému uvedeniu do prevádzky.** Pred zdvihnutím alebo nosením sa uistite, že je elektrické náradie vypnuté, predtým ako ho pripojíte k napájaniu prúdom a/alebo ku akumulátoru. Ak máte pri prenášaní elektrického náradia prst na vypínači, alebo ak zapnutý elektrický prístroj pripojíte k napájaniu prúdom, môže dôjsť k úrazom.
- d) **Pred zapnutím elektrického náradia odstráňte nastavovacie nástroje alebo skrutkovače.** Nástroj alebo kľúč, ktorý sa nachádza v otáčajúcej sa časti elektrického náradia, môže viesť k poraneniam.
- e) **Vyhýbajte sa abnormálnemu držaniu tela. Zaujmite bezpečný postoj a vždy udržiavajte rovnováhu.** Vďaka tomu budete môcť elektrické náradie lepšie kontrolovať pri neočakávaných situáciách.
- f) **Noste vhodný odev. Nenoste voľný odev ani šperky. Udržiavajte vlasy a odev mimo dosahu pohybujúcich sa dielov.** Voľný odev, šperky či dlhé vlasy môžu zachytiť pohybujúce sa časti.
- g) **Ak je možné namontovať zariadenia na odsávanie a zachytávanie prachu, musia sa tieto pripojiť a správne používať.** Použitie zariadenia na odsávanie prachu znižuje riziká spôsobené prachom.
- h) **Nenechajte sa ukolišať falošnou bezpečnosťou a dbajte na bezpečnostné pravidlá pre elektrické náradie, aj keď ste vďaka mnohonásobnému použitiu oboznámení s elektrickým náradím.** Lahkovážne konanie môže v okamihu viesť k ťažkým poraneniam.

4. Používanie elektrického prístroja a manipulácia s ním

- a) **Elektrické náradie nepreťažujte.** Pri práci používajte elektrické náradie určené na daný účel. Je lepšie a bezpečnejšie pracovať s vhodným elektrickým náradím v udávanom rozsahu výkonu.
- b) **Nepoužívajte elektrické náradie s chybným spínačom.** Elektrické náradie, ktoré sa nedá zapnúť alebo vypnúť, je nebezpečné a musí sa opraviť.
- c) **Skôr ako vykonáte nastavenia prístroja, vymeníte časti vloženého nástroja alebo elektrické náradia odložte, vyťahnite zástrčku zo zásuvky a/alebo odoberte odnímateľný akumulátor.** Toto bezpečnostné opatrenie zabráni neúmyselnému spusteniu elektrického prístroja.

- d) **Nepoužívané elektrické náradie uchovávajte mimo dosahu detí.** Elektrické náradie nedovoľte používať osobám, ktoré s ním nie sú oboznámené alebo si neprečítali tieto inštrukcie. Elektrické prístroje sú nebezpečné, ak ich používajú neskusené osoby.
- e) **O svoje elektrické náradie a príslušenstvo sa dôkladne starajte. Kontrolujte, či pohybujúce sa časti fungujú bezchybne a či sa nezasekávajú, či diely nie sú zlomené alebo poškodené tak, že to negatívne ovplyvňuje funkciu elektrického náradia. Pred použitím elektrického náradia dajte poškodené diely opraviť.** Príčinou mnohých úrazov je nesprávna údržba elektrických prístrojov.
- f) **Rezné nástroje udržiavajte ostré a čisté.** Starostlivo udržiavané rezné nástroje s ostrými reznými hranami sa menej zasekávajú a ľahšie sa vedú.
- g) **Používajte elektrické náradie, príslušenstvo a nasadzovací nástroj atď. podľa týchto pokynov. Zohľadnite pritom pracovné podmienky a vykonávanú činnosť.** Používanie elektrického náradia na iné ako predpísané používania môže viesť k nebezpečným situáciám.
- h) **Rukoväte a plochy rukovätí udržiavajte vždy suché, čisté a bez oleja a tuku.** Klzké rukoväte a plochy rukovätí neumožňujú bezpečnú obsluhu a kontrolu elektrického náradia v nepredvídateľných situáciách.

5. Servis

- a) **Vaše elektrické náradie nechajte opravovať len kvalifikovaným odborným personálom a len s originálnymi náhradnými dielmi.** Tým sa zabezpečí zachovanie bezpečnosti elektrického prístroja.

⚠ POZOR!

Tento elektrický prístroj vytvára počas prevádzky elektromagnetické pole. Toto pole môže za určitých okolností ovplyvniť aktívne alebo pasívne implantáty. Na zníženie nebezpečenstva závažných alebo smrteľných poranení odporúčame osobám s implantátmi prekonzultovať situáciu so svojim lekárom a výrobcom implantátu ešte predtým, ako začnú obsluhovať stroj.

Bezpečnostné upozornenia pre miešadlo

- a) **Elektrické náradie držte obidvoma rukami za rukoväte, ktoré sú na to určené.** Strata kontroly môže viesť k poraneniu.
- b) **Aby ste predišli nebezpečnej atmosfére, pri miešaní sa postarajte o dostatočné odvetrávanie horľavých látok.** Tvoriace sa pary môžu byť vdychnuté alebo sa môžu vznietiť v dôsledku iskier vytváraných elektrickým náradím.
- c) **Nemiešajte potraviny.** Elektrické náradia a ich vložené nástroje nie sú skonštruované na spracovanie potravín.
- d) **Udržiaajte sieťový prívod v dostatočnej vzdialenosti od pracovnej oblasti.** Sieťové vedenie sa môže namotať na miešaciu tyč.
- e) **Postarajte sa o bezpečné a pevné postavenie miešacej nádrže.** Neodborne zaistená nádrž sa môže nečakane pohnúť.
- f) **Dbajte na to, aby na teleso elektrického náradia nestriekala žiadna tekutina.** Tekutina, ktorá vnikne do elektrického náradia, môže viesť k jeho poškodeniu a zásahu elektrickým prúdom.
- g) **Riadte sa pokynmi a bezpečnostnými upozoreniami pre miešaný materiál.** Miešaný materiál môže byť zdraviu škodlivý.
- h) **Ak elektrické náradie spadne do miešaného materiálu, okamžite vyťahnite sieťovú zástrčku a nechajte elektrické náradie skontrolovať kvalifikovaným odborným personálom.** Ak siahnete do nádrže, keď v nej ešte elektrické náradie visí na zásuvke, môže to viesť k zásahu elektrickým prúdom.
- i) **Počas procesu miešania nesiahajte rukami do miešacej nádrže ani do nej nevnašajte žiadne iné predmety.** Kontakt s miešacou tyčou môže viesť k vážnym poraneniam.
- j) **Elektrické náradie nechajte rozbehnúť a dobehnúť len v miešacej nádrži.** Tyč miešadla sa môže nekontrolovateľne metať alebo sa môže ohnúť

Zvyškové riziká

⚠ Stroj je skonštruovaný podľa stavu techniky a prijatých bezpečnostných technických pravidiel. Napriek tomu sa môžu pri práci vyskytnúť jednotlivé zvyškové riziká.

- Nebezpečenstvo poranenia pre prsty a ruky spôsobené rotujúcou miešacou tyčou.
- Ohrozenie elektrickým prúdom pri použití nevhodných elektrických prípojných vedení.

- Napriek všetkým prijatým opatreniam môžu pretrvávajúť zvyškové riziká, ktoré nie sú očividné.
- Zostatkové riziká je možné minimalizovať, ak sa dodržiavajú bezpečnostné upozornenia, použitie v súlade s určením, ako aj návod na obsluhu.

6. Technické údaje

Menovité napätie	230 V~, 50 Hz
Príkon	1400 W
Otáčky naprázdno	0-570 min ⁻¹ /0-760 min ⁻¹
Uchytenie miešadla	M14
Trieda ochrany	II
Hmotnosť	4,9 kg

Technické zmeny vyhradené!

Hluk a vibrácie

Hodnoty hluku a vibrácií boli stanovené v súlade s normou EN 60745.

Hladina akustického tlaku L_{pA}	89 dB
Neistota K_{pA}	3 dB
Hladina akustického výkonu L_{WA}	100 dB
Neistota K_{WA}	3 dB

Noste ochranu sluchu.

Vplyv hluku môže spôsobiť stratu sluchu.

Celkové hodnoty vibrácií (vektorový súčet troch smerov) stanovené podľa normy EN 60745.

Hodnota emisií vibrácií a_h	= 5,673 m/s ²
Neistota K	= 1,5 m/s ²

Dodatočné informácie pre elektrické prístroje Varovanie!

Uvedená hodnota emisií vibrácií bola nameraná podľa normovanej skúšobnej metódy a môže sa, v závislosti spôsobu, ktorým sa elektrický prístroj použije, zmeniť a vo výnimočných prípadoch sa môže nachádzať nad uvedenou hodnotou.

Uvedená hodnota emisií vibrácií sa môže použiť na porovnanie elektrického náradia s iným elektrickým náradím.

Uvedená hodnota emisií vibrácií sa môže použiť aj na úvodné posúdenie ovplyvnenia.

Vznik hluku a vibrácií obmedzte na minimum!

- Používajte iba bezchybné stroje.
- Prístroj pravidelne čistite a vykonávajte jeho údržbu.
- Váš spôsob práce prispôbte prístroju.
- Prístroj nepreťažujte.
- Prístroj nechajte v prípade potreby prekontrolovať.
- Ak sa prístroj nepoužíva, vypnite ho.
- Noste rukavice.

7. Vybalenie

- Otvorte balenie a opatrne vyberte výrobok.
- Odstráňte baliaci materiál, ako aj obalové a prepravné poistky (ak sú použité).
- Skontrolujte, či je rozsah dodávky kompletný.
- Skontrolujte výrobok a diely príslušenstva, či nedošlo k škodám pri preprave. V prípade reklamácií ihneď informujte dodávateľa. Neskoršie reklamácie nebudú uznané.
- Obal podľa možnosti uschovajte až do uplynutia záručnej doby.
- Pred použitím sa oboznámte s výrobkom na základe návodu na obsluhu.
- Pri príslušenstve, ako aj pri dieloch podliehajúcich opotrebovaniu a náhradných dieloch používajte iba originálne diely. Náhradné diely získate u svojho špecializovaného predajcu.
- Pri objednávkach uvádzajte naše čísla výrobkov, ako aj typ a rok výroby výrobku.

⚠ VÝSTRAHA!

Výrobok a baliaci materiál nie sú hračkami pre deti! Deti sa nesmú hrať s plastovými vreckami, fóliami a malými dielmi! Hrozí nebezpečenstvo prehltnutia a zadusení!

8. Zmontovanie (obr. 2 - 4)

⚠ Pozor!

Pred uvedením do prevádzky je nevyhnutné výrobok úplne zmontovať!

- 1) Zatočte miešaciu tyč (1) do miešacieho prvku (2) v smere pohybu hodinových ručičiek. (Obr. 2)
- 2) Následne naskrutkujte zloženú montážnu tyč do hnacieho hriadeľa (3). (Obr. 3).

NEBEZPEČENSTVO!

Používajte len miešaciu tyč, ktorá je vhodná a určená pre miešaný materiál. Nesprávna miešacia tyč môže spôsobiť poškodenie náradia a úrazy v dôsledku preťaženia!

Ak chcete miešaciu tyč vybrať, vytočte ju z hnacieho hriadeľa v smere proti pohybu hodinových ručičiek. Tyč môže byť uložená v tomto uchytení veľmi pevne. V tomto prípade sa musí uchytenie zaistiť proti otáčaniu použitím kľúča. (obr. 4)

9. Uvedenie do prevádzky

Zapnutie/vypnutie

Zapnutie (obr. 1)

Zatlačte poistku pre zapínač/vypínač (8) a podržte ju stlačenú; následne môžete zatlačiť zapínač/vypínač (7) na spustenie ručného miešadla. Ihneď ako začne prístroj pracovať, môžete pustiť poistku pre zapínač/vypínač (8).

Vypnutie (obr. 1)

Pustíte zapínač/vypínač (7). Poistka pre zapínač/vypínač (8) sa vypne automaticky.

Regulátor rýchlosti (obr. 1)

Pomocou regulátora rýchlosti (9) je možné plynulo nastaviť otáčky náradia. Druh miešaného materiálu určuje, aká rýchlosť je potrebná. Príslušnú optimálnu rýchlosť zistíte najlepšie v praxi.

2-stupňová prevodovka (obr. 1)

Prístroj je vybavený 2-stupňovou prevodovkou. Ak by sa spínač voľby stupňa nedal zaaretovať, trochu otočte miešacou tyčinkou.

- Pre výber rýchlosti otočte spínač (4) o 180°.
 1. stupeň: 0 min⁻¹ až 570 min⁻¹
 2. stupeň: 0 min⁻¹ až 760 min⁻¹

Aktivujte spínač len pri zastavenom prístroji.

Práce s miešadlom farieb a malty

- Pri zmene miešadla sa musí vytiahnuť sieťová zástrčka.
- Pri ponorení do miešaného materiálu, resp. vytiahnutí z miešaného materiálu pracujte so zníženými otáčkami. Po úplnom ponorení zvýšte otáčky na maximum, aby bolo zaručené dostatočné chladenie motora.
- Počas procesu miešania vedte stroj cez miešaciu nádobu. Miešajte dovtedy, kým nebude celý miešaný materiál prepracovaný.
- Po ukončení miešacích prác miešadlo vyčistite

Oblasť použitia miešacích nástrojov (obr. 1)

- Ľavotočivý miešací nástroj (2a) sa používa na riedke hmoty, ako napr.: farby rôzneho druhu, laky, lazúry, tmely, zalievacie hmoty, bitúmen, chemikálie, mliečium, cementové zmesi
- Pravotočivý miešací nástroj (2b) sa používa na husté hmoty, ako napr.: malta na lepenie obkladov, hotová maltová zmes, materiál na spájanie nástenných dosiek, sadra, vápno, cementová omietka, poter, betón, lepidlo na dlaždice, lepidlo, pasty, granuláty

10. Údržba a ošetrovanie

Pred každou údržbou a čistením:

- **Vypnite prístroj**
- **Počkajte, kým prístroj nezastaví.**
- **Vytiahnite sieťovú zástrčku**

Používajte len originálne diely. Iné diely môžu viesť k nepredvídateľným škodám a poraneniam.

Z toho vyplývajúce opravárske práce smie vykonať len výrobca alebo zákaznícky servis.

Uchovávajte prístroj mimo dosahu detí.

Dodržiavajte nasledovné, aby ste zachovali funkčnosť prístroja:

- Vetracie štrbiny udržiavajte voľné a čisté.
- Odstráňte prach a znečistenia vhodnou handrou a mäkkou kefou.
- Stroj nečistite pod tečúcou vodou alebo vysokotlakovými čističmi.
- Na plastové diely nepoužívajte rozpúšťadlá (benzín, alkohol atď.), pretože by ich mohli poškodiť.
- Vyčistite miešacie metly.
- Miešadlo je vybavené uhlíkovými kefami. Pri opotrebovaní nechajte vymeniť uhlíkové kefy zákazníckym servisom.

Pravidelne kontrolujte miešaciu metlu ohľadom poškodení pre svoju vlastnú bezpečnosť. Poškodenú miešaciu metlu okamžite vymeňte.

Pravidelne kontrolujte hriadeľ miešadla. Miešadlo s poškodeným hriadeľom miešadla sa viac nesmie používať. Nechajte prístroj opraviť zákazníckym servisom.

Servisné informácie

Je potrebné dbať na to, že pri tomto produkte podliehajú nasledujúce diely použitiu primeranému alebo prirodzenému opotrebovaniu, resp. nasledujúce diely sú potrebné ako spotrebné materiály.

Diely podliehajúce opotrebovaniu*: miešacia tyč, uhlíkové kefy.

* nie je nutne obsiahnuté v rozsahu dodávky!

Náhradné diely a príslušenstvo sú k dispozícii v našom servisnom centre. Za týmto účelom naskenujte QR kód na titulnej strane.

Náhradné diely/príslušenstvo

Uhlíkové kefy - artikel č.:	3907801002
Pravotočivá tyč miešadla - artikel č.:	5907800702
Ľavotočivá tyč miešadla - artikel č.:	5907800701
Nadstavec miešadla - artikel č.:	3907801009

11. Elektrická prípojka

Nainštalovaný elektromotor je pripojený a pripravený na prevádzku. Pripojenie zodpovedá príslušným ustanoveniam VDE a DIN. Sieťová prípojka na strane zákazníka, ako aj predlžovacie vedenie musia zodpovedať týmto predpisom.

- Výrobok spĺňa požiadavky normy EN 61000-3-11 a podlieha špeciálnym podmienkam pripojenia. To znamená, že použitie na ľubovoľných voľne voliteľných pripojných bodoch nie je dovolené.
- Výrobok môže v prípade nepriaznivých sieťových pomerov viesť k prechodným kolísaniam napätia.
- Výrobok je určený výhradne na používanie na pripojných bodoch, ktoré
 - a) neprekračujú maximálnu prípustnú impedanciu siete „Z“ ($Z_{max} = 0,25 \Omega$) alebo
 - b) majú zaťažiteľnosť permanentným prúdom siete minimálne 100 A na fázu.
- Ako používateľ musíte zabezpečiť, v prípade potreby po konzultáciách s vaším dodávateľom elektrickej energie, aby pripojný bod, na ktorom chcete výrobok prevádzkovať, spĺňal jednu z dvoch uvedených požiadaviek a) alebo b).

Poškodené elektrické pripojné vedenie

Na elektrických pripojných vedeniach často vznikajú škody na izolácii.

Príčinami môžu byť:

- Stlačené miesta, keď sa pripojné vedenia vedú cez okno alebo medzeru medzi dverami.
- Zalomené miesta v dôsledku neodborného upevnenia alebo vedenia pripojného vedenia.
- Rozrezané miesta vzniknuté pri prejazde cez pripojné vedenie.

- Škody na izolácii pri vytrhnutí zo zásuvky v stene.
- Trhliny pri zostarnutí izolácie.

Takéto poškodené elektrické prípojné vedenia sa nesmú používať a z dôvodu poškodenia izolácie sú životnebezpečné.

Elektrické prípojné vedenia pravidelne kontrolujte ohľadne poškodení. Dávajte pozor na to, aby pri kontrole prípojného vedenia nebolo vedenie pripojené k elektrickej sieti.

Elektrické prípojné vedenia musia zodpovedať príslušným ustanoveniam VDE a DIN. Používajte iba prípojné vedenia s označením H05VV-F.

Vytlačenie označenia typu na prípojnom kábli je predpis.

Motor na striedavý prúd

- Sieťové napätie musí byť 220 – 240 V~.
- Predlžovacie vedenia do dĺžky 25 m musia vykazovať prierez 1,5 mm².

Prípojky a opravy elektrickej výbavy smie vykonávať iba vyučený elektrikár.

V prípade otázok uveďte, prosím, nasledujúce údaje:

- druh prúdu motora,
- Údaje z typového štítka stroja
- údaje o motore z typového štítka.

Druh pripojenia X

Ak sa sieťový privod tohto výrobku poškodí, musí sa vymeniť za špeciálne pripravený sieťový privod, ktorý je k dispozícii u výrobcu alebo v jeho zákazníckom servise.

12. Skladovanie

- Celé náradie a príslušenstvo sa musia dôkladne vyčistiť.
- Stroj vždy uchovávajte mimo dosahu detí. Uložte ho v stabilnej polohe na suchom a bezpečnom mieste, na ktorom nemôžu vznikáť extrémne vysoké alebo extrémne nízke teploty.
- Uskladnené náradie chráňte pred slnečným žiarením. Podľa možnosti ho odložte do zatmenenej oblasti.
- Neukladajte náradie do vriec resp. plachiet z nylonu alebo umelých hmôt, pretože sa tu môže tvoriť vlhkosť.

13. Likvidácia a opätovné zhodnotenie

Upozornenia k baleniu



Baliace materiály sa dajú recyklovať. Prosím, likvidujte balenia ekologicky.

Upozornenia k elektrickým a elektronickým zariadeniam (ElektroG)



Elektrické a elektronické staré zariadenia nepatria do domového odpadu, ale musia sa zbierať, resp. likvidovať oddelene!







- Staré batérie alebo akumulátory, ktoré nie sú pevne zabudované v starom prístroji, sa musia vybrať bez porušenia! Ich likvidácia je regulovaná zákonom o batériách.
- Vlastníci alebo používatelia elektrických a elektronických zariadení sú zo zákona povinní ich po použití vrátiť.
- Koncový užívateľ je zodpovedný za vymazanie svojich osobných údajov na starom zariadení, ktoré má byť zlikvidované!
- Symbol prečiarknutého odpadkového koša na kolieskach znamená, že staré elektrické a elektronické zariadenia sa nesmú likvidovať s domovým odpadom.
- Elektrické a elektronické zariadenia je možné bezplatne odovzdať na týchto miestach:
 - Verejná likvidácia alebo zberné miesta (napr. obecné stavebné dvory).
 - Predajné miesta elektronických zariadení (stacionárne a online), ak sú predajcovia povinní ich prevziať späť alebo ich dobrovoľne ponúknuť.
 - Až tri staré elektrické zariadenia jedného typu s maximálnou dĺžkou hrany 25 centimetrov môžete bezplatne odovzdať bez toho, aby ste si najprv zakúpili nové zariadenie od výrobcu, alebo ich odovzdajte na inom autorizovanom zbernom mieste vo vašom okolí.
 - Viac doplnujúcich podmienok spätného odberu výrobcov a distribútorov sa dozviete v príslušnom zákazníckom servise.
- V prípade dodania nového elektrického zariadenia výrobcom do domácnosti môže výrobca na požiadanie koncového užívateľa zabezpečiť bezplatný odvoz starého elektrického zariadenia. Za týmto účelom kontaktujte zákaznícky servis výrobcu.
- Tieto vyhlásenia sa vzťahujú iba na zariadenia inštalované a predávané v krajinách Európskej únie a podliehajúce európskej smernici 2012/19/EÚ. V krajinách mimo Európskej únie môžu na likvidáciu elektrických a elektronických zariadení platiť odlišné predpisy.

14. Odstraňovanie porúch

Porucha	Možná príčina	Náprava
Motor sa nerozbieha	Chýba sieťové napätie (výpadok prúdu)	Skontrolujte poistku.
	Chybný pripojovací kábel	Vymeňte kábel, resp. nechajte ho skontrolovať (elektrikárom). Poškodený kábel viac nepoužívajte.
	Chybný motor alebo spínač	Pre odstránenie problémov sa obráťte na výrobcu alebo na ním určenú firmu.
Nezvyčajné vibrácie	Miešacia metla poškodená	Vymeňte miešaciu metlu.
	Hriadel miešadla poškodený	Pre odstránenie problémov sa obráťte na výrobcu alebo na ním určenú firmu.
	Nesprávny miešaný materiál	Nesprávne spracovanie. Dodržiavajte predpisy na spracovanie od výrobcu.
Prístroj sa spustí, ale pri nízkom zaťažení sa zablokuje a môže sa automaticky vypnúť.	Predlžovací kábel je príliš dlhý alebo má príliš malý prierez.	Predlžovací kábel min. 1,5 mm ² pri max. dĺžke 25 m.
	Zásuvka je príliš ďaleko od hlavnej prípojky a príliš malý prierez prípojného vedenia.	Pri dlhšom priereze kábla min. 2,5 mm ² .

A készüléken található szimbólumok magyarázata

A jelen kézikönyvben használt szimbólumok célja, hogy felhívják a figyelmet a lehetséges kockázatokra. A biztonsági szimbólumokat, valamint az ezeket kísérő magyarázatokat pontosan értelmezni kell. Maguk a figyelmeztetések nem hártják el a kockázatokat, és nem helyettesítik a balesetek megelőzése érdekében hozott megfelelő intézkedéseket.

	Üzembe helyezés előtt olvassa el és vegye figyelembe a kezelési útmutatót és a biztonsági utasításokat!
	Viseljen hallásvédőt.
	Porképződés esetén viseljen porvédő maszkot.
	Viseljen védőszemüveget.
	II. védelmi osztály
	A termék megfelel a hatályos európai irányelveknek.
	A termék megfelel a vonatkozó szerbiai irányelveknek.

Tartalomjegyzék:	Oldal:
1. Bevezetés	50
2. A készülék leírása (1. ábra)	50
3. Szállított elemek	50
4. Rendeltetésszerű használat	50
5. Általános biztonsági utasítások	51
6. Műszaki adatok	53
7. Kicsomagolás	54
8. Összeszerelés (2-4. ábra)	54
9. Üzembe helyezés	54
10. Karbantartás és ápolás	55
11. Elektromos csatlakoztatás	56
12. Tárolás	56
13. Ártalmatlanítás és újrahasznosítás	56
14. Hibaelhárítás	57
15. Megfelelőségi nyilatkozat	91

1. Bevezetés

Gyártó:

Schepbach GmbH
Günzburger Straße 69
D-89335 Ichenhausen

Kedves Ügyfelünk!

Sok örömet és sikert kívánunk új készüléke használatához.

Megjegyzés:

E gép gyártója a hatályos termékfelelősségi törvény szerint nem felelős a gépen esett vagy a gép által okozott károkért a következő esetekben:

- szakszerűtlen kezelés,
- A kezelési útmutató be nem tartása,
- Illetéktelen javítás.
- Nem eredeti pótalkatrészek beépítése és cseréje
- nem rendeltetésszerű használat
- A villamos berendezés működésképtelensége a villamos előírások és a VDE 0100, valamint a DIN 57113 / VDE 0113 előírásainak be nem tartása esetén

Vegye figyelembe a következőket:

A szerelés és üzembe helyezés előtt olvassa el a kezelési útmutató teljes szövegét.

Kezelési útmutatónkból megismerheti készülékét, és elsajátíthatja a rendeltetésszerű használatához szükséges ismereteket.

A kezelési útmutató fontos információkat tartalmaz arról, hogyan dolgozhat a géppel biztonságosan, szakszerűen és gazdaságosan, hogyan előzheti meg a baleseteket, csökkentheti a javítási költségeket és az időkieséseket, és növelheti a gép megbízhatóságát és élettartamát.

A jelen kezelési útmutató biztonsági rendelkezésein túl feltétlenül tartsa be az országában a készülék üzemeltetésével kapcsolatosan érvényes előírásokat is.

A szennyeződés és nedvesség ellen műanyag tokba csomagolt kezelési útmutatót tartsa a készülék közelében. Munkába állás előtt minden kezelő olvassa el, és gondosan tartsa be előírásait.

A gépen csak olyan személyek dolgozhatnak, akiket betanítottak a készülék használatára, és megismertettek az előforduló veszélyforrásokkal.

Tartsa be a kezelők minimális életkorára vonatkozó rendelkezést.

A jelen kezelési útmutató biztonsági rendelkezésein és országában a készülék üzemeltetésére vonatkozó előírásokon túl feltétlenül tartsa be az azonos kialakítású gépek üzemeltetésére vonatkozó általánosan elismert műszaki szabályokat is.

Nem vállalunk felelősséget az olyan balesetekért vagy károkért, amelyek azért keletkeznek, mert nem vették figyelembe a jelen útmutatót és a biztonsági utasításokat.

2. A készülék leírása (1. ábra)

1. Keverőőrüd
2. Keverőszár, bal spirális
3. Hajtótengely
4. 2 fokozatú kapcsoló
5. Fogantyú
6. Motor
7. Be-/kikapcsoló
8. Be-/kikapcsoló biztosító
9. Sebességszabályozó

3. Szállított elemek

Poz.	Darabszám	Megnevezés
1	1x	Keverőőrüd
2	2x	Keverőszerszám K3 + K4
	2x	Pótszénkefék
	1x	Villáskulcs 19 mm
	1x	Villáskulcs 22 mm
	1x	Kezelési útmutató

4. Rendeltetésszerű használat

A gép folyékony és por formájú alapanyagok, például festékek, habarcok, ragasztók, vakolatok és hasonlók keverésére szolgál. Megfelelő keverési hatékonyságú, a mindenkori anyagkonzisztenciához és kevert mennyiséghez illő keverőt használjon.

Csak a rendeltetésének megfelelően használja a terméket. Minden ettől eltérő használat nem rendeltetésszerűnek minősül. Az ebből fakadó minden kárért és sérülésért nem a gyártó, hanem a felhasználó/kezelő viseli a felelősséget.

A rendeltetészerű használat része a biztonsági utasítások betartása, valamint a kezelési útmutatóban foglalt szerelési és üzemeltetési utasítások betartása is.

A terméket használó és karbantartó személyeknek ismerniük kell a terméket, és tájékozottnak kell lenniük a lehetséges veszélyekről.

Ha a terméken módosítást végez, az ebből eredő károkkért a gyártó nem vállal felelősséget.

A terméket kizárólag a gyártó eredeti alkatrészeivel és eredeti tartozékaival szabad üzemeltetni.

Tartsa be a gyártó biztonsági, munkavégzési és karbantartási előírásait, valamint a műszaki adatokban meghatározott méreteket.

Kérjük, vegye figyelembe, hogy termékeinket rendeltetésük szerint nem kisipari, kéziipari vagy ipari használatra tervezték. A termékekre semmilyen garanciát nem vállalunk, ha kisipari, kéziipari vagy ipari, valamint ezekkel egyenértékű tevékenységekhez használja.

5. Általános biztonsági utasítások

Az elektromos szerszámokra vonatkozó általános biztonsági utasítások

⚠ FIGYELMEZTETÉS!

Olvassa el az összes biztonsági utasítást, egyéb utasítást, ábrát és műszaki adatot, melyet az elektromos szerszámhoz mellékeltek.

A következő útmutatások betartásának elmulasztása áramütést, tüzet és/vagy súlyos sérüléseket okozhat.

Az összes biztonsági utasítást és útmutatót őrizze meg későbbi használat céljából.

A biztonsági utasításokban használt „elektromos szerszám” fogalom a hálózatról üzemeltetett elektromos szerszámokra (hálózati vezetékkel) és az akkumulátorról üzemeltetett elektromos szerszámokra (hálózati vezeték nélkül) vonatkozik.

1. A munkahely biztonsága

a) Gondoskodjon a munkahely tisztaságáról és megfelelő megvilágításáról. A rendtelenség, illetve a megvilágítatlan munkaterületek balesetekhez vezethetnek.

- b) Ne dolgozzon az elektromos szerszámmal olyan robbanásveszélyes környezetben, ahol éghető folyadékok, gázok vagy porok találhatóak.** Az elektromos szerszámok szikráznak, és a szikrák meggyújthatják a port és a gőzöket.
- c) Az elektromos szerszám használata során tartsa távol a gyermekeket és más személyeket.** A figyelem elterelése miatt elveszítheti uralmát az elektromos szerszám felett.

2. Elektromos biztonság

- a) Az elektromos szerszám csatlakozódugója illeszkedjen a csatlakozóaljzatba. A csatlakozódugót semmilyen módon nem szabad módosítani. A védőföldeléssel ellátott elektromos szerszámokkal együtt ne használjon adaptéres csatlakozót.** A változatlan csatlakozódugók és a hozzájuk illő csatlakozóaljzatok csökkentik az áramütés kockázatát.
- b) Kerülje el a teste földelt felületekkel, például csövekkel, fűtésekkel, tűzhelyekkel és hűtőszekrényekkel való érintkezését.** Megnöveli az áramütés kockázata, ha a teste földelve van.
- c) Az elektromos szerszámokat tartsa távol esőtől és nedvességtől.** Az elektromos készülékbe hatoló víz növeli az áramütés kockázatát.
- d) Ne használja a csatlakozó vezetékét a rendeltetésétől eltérő módon, például az elektromos szerszám szállításához, felakasztásához vagy a csatlakozóaljzatból való kihúzásához. Tartsa távol a csatlakozó vezetékét hőtől, olajtól, éles élektől és a mozgó alkatrészeitől.** A sérült vagy összegubancolódott csatlakozó vezeték növeli az áramütés kockázatát.
- e) Ha a szabadban dolgozik az elektromos szerszámmal, akkor csak olyan hosszabbító vezetékeket alkalmazzon, amelyek kültéri használatra is alkalmasak.** A kültéri használatra alkalmas hosszabbító vezeték használata csökkenti az áramütés kockázatát.
- f) Ha elkerülhetetlen, hogy nedves környezetben használja az elektromos szerszámot, akkor használjon hibaáram-védőkapcsolót.** A hibaáram-védőkapcsoló használata csökkenti az áramütés kockázatát.

3. Személyi biztonság

- a) **Legyen figyelmes, ügyeljen arra, amit csinál, és az elektromos szerszám használata során józan ésszel cselekedjen. Ne használja az elektromos szerszámot, ha fáradt, vagy ha drogok, alkohol vagy gyógyszerek hatása alatt áll.** Az elektromos szerszám használata során egy pillanatnyi figyelmetlenség is súlyos sérüléseket okozhat.
- b) **Viseljen személyi védőfelszerelést, és mindig használjon védőszemüveget.** Az elektromos szerszám típusától és használatától függően alkalmazott személyi védőfelszerelések, például pormaszk, csúszásmentes munkavédelmi cipő, munkavédelmi sisak vagy hallásvédő viselése csökkenti a sérülések kockázatát.
- c) **Kerülje el az akaratlan üzembe helyezést. A szerszám áramellátásra és/vagy akkumulátorra való csatlakoztatása, felvétele vagy szállítása előtt győződjön meg arról, hogy ki van-e kapcsolva az elektromos szerszám.** Ha az elektromos szerszám szállítása közben a kapcsolón tartja az ujját, vagy a készüléket bekapcsolva csatlakoztatja az áramellátásra, akkor balesetek történhetnek.
- d) **Az elektromos szerszám bekapcsolása előtt távolítsa el a beállító szerszámokat vagy a csavarkulcsokat.** Az elektromos szerszám forgó részében maradt szerszám vagy kulcs sérüléseket okozhat.
- e) **Kerülje a rendellenes testtartást. Álljon stabilan a lábán, és mindig őrizze meg egyensúlyát.** Így váratlan helyzetekben is jobban irányíthatja az elektromos szerszámot.
- f) **Megfelelő ruházatot viseljen. Ne viseljen túl bő ruházatot vagy ékszereket. Haját és ruházatát tartsa távol a maguktól mozgó alkatrészektől.** A mozgó alkatrészek elkaphatják a laza ruházatot, az ékszereket vagy a hosszú haját.
- g) **Ha lehetséges a porszívó és -gyűjtő berendezések felszerelése, azokat csatlakoztatni és megfelelően használni kell.** Por elszívásának alkalmazásával csökkenthető a por által okozott veszélyek.
- h) **Ne keltsen hamis biztonságérzetet és ne szegje meg az elektromos szerszámmra vonatkozó biztonsági előírásokat még abban az esetben sem, ha az elektromos szerszámot többszöri használat után ismerni véli.** A másodperc törtrésze alatt bekövetkező súlyos sérülések lehetnek a következményei annak, ha a szerszámot gondatlanul kezeli.

4. Az elektromos szerszám használata és kezelése

- a) **Ne terhelje túl az elektromos szerszámot. A munkájához mindig az arra megfelelő elektromos szerszámot használja.** A megfelelő elektromos szerszámmal jobban és biztonságosabban dolgozhat a megadott teljesítménytartományban.
- b) **Ne használjon olyan elektromos szerszámot, amelynek hibás a kapcsolója.** Az az elektromos szerszám, amelyet nem lehet be- vagy kikapcsolni, veszélyesnek számít, és meg kell javítani.
- c) **Húzza ki a csatlakozódugót a csatlakozóaljzataból, és/vagy vegye ki a kivehető akkumulátort, mielőtt beállításokat végez a készüléken, cserélhető szerszámokat cserél ki vagy félreteszi az elektromos szerszámot.** Ezen elővigyázatossági intézkedések megakadályozzák az elektromos szerszám akaratlan elindulását.
- d) **Tartsa gyermekektől távol a nem használt elektromos szerszámokat. Ne hagyja, hogy az elektromos szerszámot olyan személyek használják, akik nem ismerik azt vagy nem olvasták el a jelen utasításokat.** Az elektromos szerszámok veszélyesek, ha tapasztalatlan személyek használják őket.
- e) **Gondosan ápolja az elektromos szerszámokat és a tartozékokat. Ellenőrizze, hogy a mozgó alkatrészek kifogástalanul működnek-e, nem szorulnak, nincsenek-e törött vagy sérült alkatrészek, amelyek negatív hatással lennének az elektromos szerszám működésére. Az elektromos szerszám használata előtt javíttassa meg a sérült alkatrészeket.** Sok balesetet a rosszul karbantartott elektromos szerszámok okoznak.
- f) **Tartsa élesen és tisztán a vágószerszámokat.** A gondosan ápoltt, éles vágóélekkel rendelkező vágószerszámok kevésbé szorulnak be, és könnyebben vezethetők.
- g) **Az elektromos szerszámot, tartozékokat, cserélhető szerszámokat stb. a jelen utasításoknak megfelelően használja. Közben vegye figyelembe a munkafeltételeket és a végrehajtandó feladatot is.** Az elektromos szerszámoknak a tervezett alkalmazásoktól eltérő használata veszélyes helyzetekhez vezethet.
- h) **A fogantyúkat és a fogantyúfelületeket mindig száraz, tiszta, valamint olajtól és zsírtól mentes állapotban kell tartani.** A csúszós fogantyú és fogantyúfelületek nem teszik lehetővé az elektromos szerszám biztonságos üzemeltetését és afölötti uralmának megőrzését előre nem látható helyzetekben.

5. Szerviz

- a) **Csak képzett szakszemélyzettel és csak eredeti pótalkatrészek használatával javíttassa meg elektromos szerszámát.** Ezáltal biztosítható az elektromos szerszám biztonságának megőrzése.

⚠ FIGYELEM!

Ez az elektromos szerszám üzem közben elektromágneses mezőt hoz létre. Ez a mező bizonyos körülmények között negatív hatással lehet az aktív vagy passzív orvosi implantátumokra. A súlyos és halálos sérülések kockázatának elkerülése érdekében javasoljuk, hogy az orvosi implantátummal rendelkező személyek a gép használata előtt kérjék ki orvosuk és az implantátum gyártójának tanácsát.

A keverőgépre vonatkozó biztonsági utasítások

- a) **Két kézzel, az erre szolgáló fogantyúnál tartsa az elektromos szerszámot.** Ha elveszti urlalmát a készülék felett, az sérülésekhez vezethet.
- b) **Éghető anyagok keverésekor a veszélyes légkör elkerülése érdekében gondoskodjon megfelelő szellőzésről.** A képződő gőzök belégzésére vagy az elektromos szerszám által létrehozott szikrák általi meggyújtására kerülhet sor.
- c) **Ne végezze élelmiszerek keverését.** Az elektromos szerszámait és azok betétszerszámait nem élelmiszerek feldolgozásához tervezték.
- d) **A hálózati csatlakozóvezetékét tartsa távol a munkaterülettől.** A hálózati vezeték beakadhat a keverőórúdnál.
- e) **Gondoskodjon a keverőtartály stabil és biztonságos állásáról.** A nem megfelelően biztosított tartály váratlan mozgására kerülhet sor.
- f) **Ügyeljen arra, hogy semmilyen folyadék ne fröccsenjen az elektromos szerszám házára.** Az elektromos szerszámba bejutó folyadék károkat és áramütést okozhat.
- g) **Kövesse a keverni kívánt anyagra vonatkozó utasításokat és biztonsági utasításokat.** A keverni kívánt anyag egészségkárosító hatású lehet.
- h) **Ha az elektromos szerszám beesik a keverni kívánt anyagba, akkor azonnal húzza ki a hálózati csatlakozót, és képzett szakszemélyzettel ellenőriztesse az elektromos szerszámot.** Ha belenyúl a tartályba, amikor még benne van a csatlakozóaljzatra csatlakoztatott elektromos szerszám, akkor áramütésre kerülhet sor.

- i) **A keverési folyamat közben kezeivel ne nyúljon a keverőtartályba, illetve ne vezessen be más tárgyakat a keverőtartályba.** A keverőórúddal való érintkezés súlyos sérüléseket okozhat.
- j) **Csak a keverőtartályban indítsa el és állítsa le az elektromos szerszámot.** A keverőórú irányítatlan módon elsodródhat vagy meghajolhat

Fennmaradó kockázatok

⚠ A gép a technika jelenlegi állása és az elismert biztonságtechnikai előírások szerint készült. Használata közben azonban jelentkezhetnek fennmaradó kockázatok.

- Az ujjak és kezek sérülésveszélye a forgó keverőórú miatt.
- Nem előírászerű villamos csatlakozóvezetékek használatakor áramütés veszélye áll fenn.
- Ezen kívül a nem nyilvánvaló fennmaradó kockázatok minden elővigyázatosság ellenére sem szüntethetők meg.
- Minimálisra csökkenthetők azonban a biztonsági utasítások, a rendeltetés szerű használat és a kezelési útmutató együttes betartásával.

6. Műszaki adatok

Névleges feszültség	230 V~, 50 Hz
Teljesítményfelvétel	1400 W
Üresjáratú fordulatszám	0–570 perc ⁻¹ / 0–760 perc ⁻¹
A keverő befogója	M14
Védelmi osztály	II
Tömeg	4,9 kg

Technikai változtatások jogát a gyártó fenntartja!

Zaj és vibráció

A zaj és a vibráció értékeinek megállapítása az EN 60745 szabvány alapján történt.

L _{PA} hangnyomásszint	89 dB
K _{PA} bizonytalanság	3 dB
L _{WA} hangteljesítményszint	100 dB
K _{WA} bizonytalanság	3 dB

Viseljen hallásvédőt.

A zaj következtében hallásvesztésre kerülhet sor.

Teljes rezgési érték (három irány vektorösszege) meghatározása az EN 60745 szabványnak megfelelően.

A_n rezgés kibocsátási érték = 5,673 m/s²
K bizonytalanság = 1,5 m/s²

Az elektromos szerszámokra vonatkozó további információk

Figyelmeztetés!

A megadott rezgés kibocsátási értéket egy szabvány eljárással mértük, ami az elektromos szerszám használatának módjától és típusától függően változhat, illetve kivételes esetben a megadott értéket meghaladhatja. A megadott rezgés kibocsátási érték az elektromos szerszámok összehasonlítására is használható.

A megadott rezgés kibocsátási érték a károsodás bevezető becsüléséhez is használható.

Csökkentse minimális szintre a zajképződést és a vibrációt!

- Csak kifogástalan állapotban lévő eszközöket használjon.
- Rendszeresen végezze el a készülék karbantartását és tisztítását.
- Munkamódszerét igazítsa a készülékhez.
- Ne terhelje túl a készüléket.
- Szükség szerint ellenőriztesse a készüléket.
- Kapcsolja ki a készüléket, ha nem használja.
- Viseljen kesztyűt.

7. Kicsomagolás

- Nyissa ki a csomagolást, és óvatosan vegye ki a terméket.
- Távolítsa el a csomagolóanyagot, valamint a csomagolási/szállítási biztosítékokat (ha vannak).
- Ellenőrizze a szállított elemek hiánytalanságát.
- Ellenőrizze, nem szenvedett-e a termék és a tartozékok szállítási sérüléseket. Kifogások esetén azonnal értesítse a beszállítót. Utólagos reklamációt nem fogadunk el.
- Lehetőleg a jótállási idő lejártáig őrizze meg a csomagolást.
- A használatba vétel előtt ismerkedjen meg a termékkel a kezelési útmutató alapján.
- Tartozékként, valamint kopó és pótalkatrészként csak eredeti alkatrészeket használjon. Pótalkatrészeket szakkereskedőjénél vásárolhat.
- Rendelésnél adja meg a cikkszámot, valamint a termék típusát és gyártási évét.

△ FIGYELMEZTETÉS!

A termék és a csomagolóanyag nem játékszer! Ne engedje, hogy a gyermekek a műanyag zacskókkal, fóliákkal és apró részekkel játszzanak! Lenyelés és fulladás veszélye áll fenn!

8. Összeszerelés (2-4. ábra)

△ Figyelem!

Mielőtt üzembe helyezné a terméket, feltétlenül szerelje össze teljesen!

- 1) Az (1) keverőrudat az óramutató járásával megegyezően forgassa be a (2) keverőelembe. (2. ábra)
- 2) Ezután csavarozza az összeállított keverőrudat a (3) hajtótengelybe. (3. ábra)

VESZÉLY!

Csak olyan keverőrudat használjon, amely a keverni kívánt anyaghoz megfelelő, és az adott anyaghoz tervezték. A hibás keverőrúd túlterhelés miatt a készülék sérüléséhez vezethet és baleseteket okozhat!

A levételhez az óramutató járásával ellentétes irányban forgassa ki a keverőrudat a hajtótengelyből. A rúd nagyon szorosan illeszkedhet ebbe a befogóba. Ebben az esetben a befogót egy kulccsal kell az együttforgás ellen biztosítani. (4. ábra)

9. Üzembe helyezés

Bekapcsolás - kikapcsolás

Bekapcsolás (1. ábra)

Nyomja be a be-/kikapcsoló (8) biztosítékát, és tartsa benyomva. Ekkor a (7) be-/kikapcsolót is benyomhatja a kézi keverőkészülék indításához. Amint működik a készülék, elengedheti a be-/kikapcsoló (8) biztosítékát.

Kikapcsolás (1. ábra)

Engedje el a (7) be-/kikapcsolót. Vele együtt a be-/kikapcsoló (8) biztosítéka is automatikusan kikapcsol.

Sebességszabályozó (1. ábra)

A (9) sebességszabályozó segítségével fokozatosan állíthatja be a készülék fordulatszámát. A keverni kívánt anyag fajtája határozza meg, hogy milyen sebesség szükséges. A mindenkori optimális sebesség megállapítását leginkább a gyakorlat segíti.

2 fokozatú hajtómű (1. ábra)

A készülék 2 fokozatú hajtóművel rendelkezik. Ha a fokozatkapcsolót nem lehet rögzíteni, fordítsa el kisé a keverőszárat.

- A fokozat kiválasztásához fordítsa el 180°-kal a (4) kapcsolót.
 1. Fokozat: 0 perc⁻¹ és 570 perc⁻¹ között
 2. Fokozat: 0 perc⁻¹ és 760 perc⁻¹ között

Csak nyugalmi állapotban működtesse a kapcsolót.

Munkavégzés a festék- és habarcskeverővel

- Keverőcsere esetén húzza ki a hálózati csatlakozót.
- A kevert anyagba történő bemelegítés, illetve a kevert anyagból történő kivételkor csökkentett fordulatszámmal dolgozzon. A teljes bemelegítést követően növelje a maximális értékig a fordulatszámot, hogy a motor elégséges hűtését biztosítsa.
- A keverési folyamat közben a teljes keverődényen vezesse végig a gépet. Addig végezze a keverést, amíg teljesen össze nem dolgozta az összes kevert anyagot.
- A keverési munkálatok befejezése után tisztítsa meg a keverőt..

A keverőszárak alkalmazási területe (1. ábra)

- A (2a) bal spirális keverőszárat olyan folyékony anyagokhoz használják, mint például: különböző fajtájú festékek, lakkok, lazúrok, ragasztók, kiöntő anyagok, bitumen, vegyszerek, minium festék, cementiszap
- A (2b) jobb spirális keverőszárat olyan viszkózus anyagokhoz használják, mint például: ragasztó- és kész habarcs, alapozó kötőanyag, gipsz, mész, cementvakolat, esztrich, beton, csemperasztó, enyv, glettmassza, paszták, granulátumok

10. Karbantartás és ápolás

Minden egyes karbantartási és javítási munkálat előtt:

- **Kapcsolja ki a készüléket**
- **Várja meg, hogy a készülék nyugalmi állapotba kerüljön**
- **Húzza ki a hálózati csatlakozót**

Csak eredeti alkatrészeket használjon. Az egyéb alkatrészek előre nem látható károkhoz és sérülésekhez vezethetnek.

Minden további javítási munkálatot csak a gyártó vagy az ügyfélszolgálat végezhet el.

A készülékeket gyerekek által nem elérhető távolságnak kell tárolni.

A készülék működőképességének megőrzéséhez ügyeljen az alábbiakra:

- Tartsa szabadon és tisztán a szellőző nyílásokat
- Egy ronggyal vagy puha kefével távolítsa el a port és a szennyeződéseket
- Ne tisztítsa folyó vízzel vagy nagynyomású mosókkal a gépet.
- Ne használjon oldószert (benzin, alkohol stb.) a műanyag alkatrészek tisztításához, mert ezek a szerek károsíthatják a műanyag alkatrészeket.
- Tisztítsa meg a keverőszárakat.
- A keverőkészülék szénkefékkel van felszerelve. Elhasználódás esetén a szénkefék az ügyfélszolgálatlal cserélthetők ki.

Saját biztonsága érdekében rendszeresen ellenőrizze, hogy nem sérült-e a keverőszár. A sérült keverőszárat haladéktalanul cserélje ki.

Rendszeresen ellenőrizze a keverőtengelyt. A meghibásodott keverőtengellyel rendelkező keverőkészüléket nem szabad tovább használni. Az ügyfélszolgálatlaltal javíttassa meg a készüléket.

Szervizinformációk

Vegye figyelembe, hogy ennél a terméknél a következő alkatrészek használati vagy természetes kopásnak kitett elemek, illetve a következő alkatrészekre használati anyagokként van szükség.

Kopóalkatrészek*: keverőszár, szénkefék

* nem szerepel kötelezően a szállított elemek között!

Pótalkatrészeket és tartozékokat szervizközpontunktól vásárolhat. Ehhez szkennelje be a címlapon található QR-kódot.

Pótalkatrészek / Tartozékok

Szénkefék - cikksz.:	3907801002
Jobb spirális keverőszár - cikksz.:	5907800702
Bal spirális keverőszár - cikksz.:	5907800701
Keverőtoldat - cikksz.:	3907801009

11. Elektromos csatlakoztatás

A telepített villanymotor üzemkész állapotban van csatlakoztatva. A csatlakoztatás megfelel a vonatkozó VDE és DIN előírásoknak. Az ügyfél által biztosított hálózati csatlakozásnak, valamint az alkalmazott hosszabbító vezetéknek meg kell felelnie ezen előírásoknak.

- A termék megfelel az EN 61000- 3-11 követelményeinek, és különleges feltételekkel csatlakoztatható. Ez azt jelenti, hogy nem engedélyezett a tetszőleges, szabadon választható csatlakozási pontokon történő használat.
- Kedvezőtlen hálózati viszonyok esetén a termék átmeneti feszültségingadozást okozhat.
- A terméket kizárólag olyan csatlakozási helyen történő használatra tervezték, amely
 - a) a maximálisan megengedett „Z” hálózati impedanciát ($Z_{max.} = 0,25 \Omega$) nem lépi túl, vagy
 - b) a hálózat állandó áramerelhetősége fázisonként legalább 100 A.
- Felhasználóként Önnek kell gondoskodni arról, szűkség esetén az áramszolgáltatóval egyeztetve, hogy az Ön csatlakozási pontja, amelyről Ön a terméket üzemeltetni kívánja, megfeleljen a fent megadott két a) vagy b) követelmény egyikének.

Sérült elektromos csatlakozóvezetékek

Az elektromos csatlakozóvezetékeken gyakran sérült a szigetelés.

Ennek okai a következők:

- Megnyomódások, ha a csatlakozóvezetékeket ablak- vagy ajtónyílásokon vezeti át.
- Megtörések, amikor szakszerűtlenül vezetik vagy rögzítik a csatlakozóvezetéket.
- Elnyíródások, amikor áthajtanak a csatlakozóvezetéken.
- A szigetelés sérülései, amikor a vezetéket kirántják a konnektorból.
- Repedések a szigetelés elöregedése miatt.

Az ilyen sérült elektromos csatlakozóvezetékek nem használhatók, és a szigetelés sérülései miatt életveszélyesek.

Rendszeresen ellenőrizze az elektromos csatlakozóvezetékek sérüléseit. Ügyeljen arra, hogy a csatlakozóvezeték az ellenőrzéskor ne legyen az áramhálózatra csatlakoztatva.

Az elektromos csatlakozóvezetékeknek meg kell felelniük a vonatkozó VDE- és DIN-előírásoknak. Csak H05VV-F jelölésű csatlakozóvezetékeket használjon.

A csatlakozókábelben kötelező a nyomtatott típusmegnevezés megléte.

Váltóáramú motor

- A hálózati feszültség értéke 220 - 240 V~ kell legyen.
- A legfeljebb 25 m hosszú hosszabbító vezetékek legalább 1,5 négyzetmilliméter keresztmetszettel kell rendelkezzenek.

A csatlakoztatásokat és az elektromos szerelvényen végzett javításokat csak villanszerelő hajthatja végre.

Információ kérése esetén a következő adatokat adja meg:

- A motor áramneme
- A gép típus táblájának adatai
- A motor típus táblájának adatai

X csatlakoztatási mód

Ha megsérül a termék hálózati csatlakozóvezetéke, akkor speciális kialakítású hálózati csatlakozóvezeték-re kell lecserélni, amely a gyártótól vagy annak ügyfélszolgálatától szerezhető be.

12. Tárolás

- A teljes gépet és a tartozékokat is alaposan meg kell tisztítani.
- A gépet mindig gyermekek által nem elérhető távolságban raktározza. Stabil pozícióban, száraz és biztonságos helyen állítsa fel, ahol nem jelentkezhetnek szélsőségesen magas és szélsőségesen alacsony hőmérsékletek.
- Védje a tárolt gépet a napsugárzástól, és lehetőség szerint árnyékoltt területeken helyezze el.
- Ne helyezze nejlonból vagy műanyagból készült zsákokba, illetve ponyvák alá a gépet, mert ott nedvesség képződhet.

13. Ártalmatlanítás és újrahasznosítás

A csomagolásra vonatkozó megjegyzések



A csomagolóanyagok újrahasznosíthatók. Kérjük, ártalmatlanítsa a csomagolásokat környezetbarát módon.

Megjegyzések az elektromos és elektronikai berendezések ártalmatlanításáról (törvényi rendelkezések)



A leselejtezett elektromos és elektronikai berendezések nem minősülnek kommunális hulladéknak, hanem szelektíven gyűjtendőök, illetve le kell adni őket ártalmatlanításra!

- A leselejtezett akkumulátorokat és elemeket, melyek nincsenek rögzített módon telepítve a készülékbe, leadás előtt roncsolásmentesen el kell távolítani! Ezek ártalmatlanítását az akkumulátorok hulladékkezelésére vonatkozó törvény szabályozza.
- Az elektromos és elektronikai berendezések tulajdonosát, illetve használóját törvény kötelezi a berendezések leadására az élettartamuk lejártával.
- A végfelhasználó saját maga viseli a felelősséget adatainak törléséért az ártalmatlanítandó készülékekről!
- Az áthúzott kuka ikonja arra utal, hogy a leselejtezett elektromos és elektronikai berendezések nem minősülnek kommunális hulladéknak, és külön kell őket ártalmatlanítani.
- A leselejtezett elektromos és elektronikai berendezéseket az alábbi átvétőhelyeken lehet díjmentesen leadni újrahasznosításra:
 - Önkormányzati hulladékszigetek és gyűjtőhelyek (kerületi, illetve települési hulladékudvarok)







- Az elektronikai berendezés vásárlásának helyszíne (telephellyel rendelkező vagy online forgalmazó), amennyiben a kereskedő kötelezhető a visszavételre, vagy önkéntesen vállalja azt.
- Készülékfajtánként legfeljebb három darab, 25 cm-t élhosszúságot meg nem haladó leselejtezett berendezést anélkül lehet térítésmentesen visszavinni a gyártónak, hogy előtte új készüléket vásárolt volna nála, illetve ugyanígy leadhatja őket az Ön közelében található illetékes gyűjtőhelyen is.
- A gyártók és forgalmazók további, kiegészítő visszavételi rendelkezéseiről az adott szolgáltató ügyfélszolgálatán tájékozódhat.
- Ha magánháztartásába kiszállítással rendelt új elektronikai berendezést a gyártótól, akkor végfelhasználóként a gyártótól kérheti a régi berendezés díjtalan elszállítását. Ennek érdekében vegye fel a kapcsolatot a gyártó ügyfélszolgálatával.
- A fentebb közölték csak azokra a berendezésekre vonatkoznak, melyeket az Európai Unióban telepítettek és értékesítettek, és így a 2012/19/EU európai irányelv hatálya alá tartoznak. Az Európai Unió kívüli országban a fentiekől eltérő rendelkezések vonatkozhatnak a leselejtezett elektromos és elektronikai berendezések ártalmatlanítására.

14. Hibaelhárítás

Üzemzavar	Lehetséges ok	Megoldás
A motor nem indul be	Nincs hálózati feszültség (áramkimaradás)	Ellenőrizze a biztosítékot
	A csatlakozókábel hibás	Cserélje ki a kábeleket, illetve ellenőriztesse a kábeleket (villamossági szakemberrel) A hibás kábeleket ne használja tovább
	Hibás a motor vagy a kapcsoló	A probléma elhárításához forduljon a gyártóhoz vagy egy általa megnevezett vállalatához
Szokatlan rezgések	Meghibásodott a keverőszár	Cserélje ki a keverőszárat
	Meghibásodott a keverőtengely	A probléma elhárításához forduljon a gyártóhoz vagy egy általa megnevezett vállalatához
	Helytelen kevert anyag	Helytelen felhasználás. Vegye figyelembe a gyártó feldolgozási előírásait
A készülék elindul, de alacsony terhelésnél blokkol, és esetleg automatikusan kikapcsol.	Túl hosszú a hosszabbító kábel, vagy túl kicsi a keresztmetszete.	Legalább 1,5 mm ² -es és legfeljebb 25 m hosszú hosszabbító kábelt használjon.
	A csatlakozóaljzat túl messze van a fő csatlakozótól, vagy túl kicsi a csatlakozóvezeték keresztmetszete.	Hosszabb kábelknél legalább 2,5 mm ² legyen a keresztmetszet.

Objaśnienie symboli na urządzeniu

Zastosowanie symboli w niniejszym podręczniku ma za zadanie zwrócić uwagę na możliwe ryzyka. Symbole bezpieczeństwa i ich objaśnienia muszą być dokładnie zrozumiane. Same ostrzeżenia nie powodują usunięcia ryzyka i nie mogą zastąpić prawidłowych środków ochrony przed wypadkami.

	<p>Przed uruchomieniem należy przeczytać niniejszą instrukcję obsługi i przestrzegać wskazówek dotyczących bezpieczeństwa!</p>
	<p>Nosić nauszники ochronne.</p>
	<p>W razie powstania pyłu należy nosić maskę przeciwpyłową.</p>
	<p>Stosować okulary ochronne.</p>
	<p>Klasa ochronności II</p>
	<p>Produkt jest zgodny z obowiązującymi europejskimi dyrektywami.</p>
	<p>Produkt jest zgodny z obowiązującymi serbskimi dyrektywami.</p>

Spis treści:	Strona:
1. Wprowadzenie	60
2. Opis urządzenia (rys. 1).....	60
3. Zakres dostawy	60
4. Użytkowanie zgodne z przeznaczeniem	60
5. Ogólne wskazówki dotyczące bezpieczeństwa	61
6. Dane techniczne	63
7. Rozpakowanie	64
8. Montaż (rys. 2-4).....	64
9. Uruchamianie.....	65
10. Konserwacja i pielęgnacja.....	65
11. Przyłącze elektryczne	66
12. Przechowywanie.....	66
13. Utylizacja i ponowne wykorzystanie	67
14. Pomoc dotycząca usterek	68
15. Deklaracja zgodności	91

1. Wprowadzenie

Producent:

Scheppach GmbH
Günzburger Straße 69
D-89335 Ichenhausen

Szanowny Kliencie,

Życzymy dużo satysfakcji i powodzenia podczas pracy z nowym urządzeniem.

Wskazówka:

Zgodnie z obowiązującą ustawą o odpowiedzialności cywilnej za produkt, producent nie odpowiada za szkody powstałe przy tym urządzeniu lub przez to urządzenie w przypadku:

- nieprawidłowej obsługi,
- Nieprzestrzeganie instrukcji obsługi,
- Naprawy wykonywane przez osoby trzecie, nieautoryzowanych specjalistów
- Montaż i wymiana nieoryginalnych części zamiennych
- użytkowania niezgodnego z przeznaczeniem
- Awarie instalacji elektrycznej w przypadku nieprzestrzegania przepisów elektrycznych oraz postanowień VDE 0100, DIN 57113 / VDE 0113

Przestrzegać:

Przed przystąpieniem do montażu i uruchomienia przeczytać cały tekst instrukcji obsługi.

Instrukcja obsługi ma na celu ułatwienie zapoznania się z urządzeniem i wykorzystania możliwości użytkowania go zgodnie z przeznaczeniem.

Instrukcja obsługi zawiera ważne wskazówki dotyczące bezpiecznej, fachowej i ekonomicznej pracy z niniejszym urządzeniem oraz sposobu unikania zagrożeń, oszczędności kosztów napraw, redukcji czasów przestoju i zwiększenia niezawodności i trwałości urządzenia.

Dodatkowo oprócz zasad bezpieczeństwa zawartych w niniejszej instrukcji obsługi należy przestrzegać przepisów danego kraju obowiązujących dla eksploatacji urządzenia.

Instrukcję obsługi przechowywać przy urządzeniu, w torebce plastikowej chroniącej przed zanieczyszczeniem i wilgocią. Każda osoba obsługująca musi przeczytać ją przed przystąpieniem do pracy i dokładnie jej przestrzegać.

Przy urządzeniu mogą pracować wyłącznie osoby, które zostały przeszkolone w zakresie użytkowania urządzenia i poinstruowane o związanych z tym zagrożeniach.

Przestrzegać ustawowego wieku minimalnego.

Oprócz wskazówek dotyczących bezpieczeństwa zawartych w niniejszej instrukcji obsługi i specjalnych przepisów danego kraju należy przestrzegać ogólnie uznanych zasad technicznych dotyczących eksploatacji maszyn o tej samej budowie.

Nie ponosimy odpowiedzialności za wypadki ani szkody powstałe wskutek nieprzestrzegania niniejszej instrukcji oraz wskazówek dotyczących bezpieczeństwa.

2. Opis urządzenia (rys. 1)

1. Pręt mieszający
2. Urządzenie do mieszania, lewoskrętne
3. Wał napędowy
4. Przełącznik 2-biegowy
5. Uchwyt
6. Silnik
7. Włacznik I wyłącznik
8. Zabezpieczenie włącznika/wyłącznika
9. Regulator prędkości

3. Zakres dostawy

Poz.	Liczba	Oznaczenie
1	1x	Pręt mieszający
2	2x	Narzędzie mieszające K3 + K4
	2x	Wymienne szczotki węglowe
	1x	Klucz płaski 19 mm
	1x	Klucz płaski 22 mm
	1x	Instrukcja obsługi

4. Użytkowanie zgodne z przeznaczeniem

Maszyna jest przeznaczona do mieszania płynnych i sypkich materiałów budowlanych, takich jak farby, zaprawy, kleje, tynki i podobne substancje. W zależności od konsystencji materiału i mieszanej ilości należy zastosować odpowiednie mieszadło o odpowiednim działaniu mieszającym.

Produktu wolno użytkować wyłącznie zgodnie z jego przeznaczeniem. Każde użycie wykraczające poza to jest niezgodne z przeznaczeniem. Za wynikające z tego szkody i obrażenia wszelkiego rodzaju odpowiada użytkownik/operator, a nie producent.

Do zgodnego z przeznaczeniem wykorzystywania zalicza się również przestrzeganie wskazówek dotyczących bezpieczeństwa, a także instrukcji montażu i wskazówek dot. eksploatacji, zawartych w instrukcji obsługi.

Osoby, które stosują i konserwują produkt muszą dobrze znać jej działanie oraz zostać poinformowane o ewentualnych zagrożeniach.

Samowolne modyfikacje produktu wykluczają odpowiedzialność producenta za spowodowane tym szkody.

Produktu wolno użytkować wyłącznie z oryginalnymi częściami i oryginalnym wyposażeniem producenta. Przestrzegać wskazówek producenta dotyczących bezpieczeństwa, pracy i konserwacji oraz wymiarów podanych w rozdziale Dane Techniczne.

Należy pamiętać, że zgodnie z przeznaczeniem nasze produkty nie zostały skonstruowane do użytku komercyjnego, rzemieślniczego lub przemysłowego. Nie ponosimy odpowiedzialności w przypadku, gdy produkt jest stosowany w zakładach komercyjnych, rzemieślniczych i przemysłowych oraz do podobnych działalności.

5. Ogólne wskazówki dotyczące bezpieczeństwa

Ogólne wskazówki dotyczące bezpieczeństwa dla narzędzi elektrycznych

⚠ OSTRZEŻENIE!

Należy przeczytać wszystkie wskazówki dotyczące bezpieczeństwa i instrukcje oraz przestudiować wszystkie ilustracje i parametry techniczne dostarczone wraz z niniejszym narzędziem elektrycznym.

Nieprzestrzeganie poniższych wskazówek bezpieczeństwa i instrukcji może doprowadzić do porażenia prądem, pożaru i/lub poważnych obrażeń.

Przechowywać na przyszłość wszystkie wskazówki dotyczące bezpieczeństwa i instrukcje.

Używany we wskazówkach dotyczących bezpieczeństwa termin „narzędzie elektryczne” odnosi się do narzędzi elektrycznych zasilanych z sieci (z przewodem sieciowym) lub do narzędzi elektrycznych zasilanych za pomocą akumulatora (bez przewodu sieciowego).

1. Bezpieczeństwo w miejscu pracy

- a) **Utrzymywać obszar roboczy w czystości i zapewnić dobre oświetlenie.** Nieporządek lub brak oświetlenia obszaru roboczego może prowadzić do wypadków.
- b) **Nie pracować z narzędziem elektrycznym w otoczeniu zagrożonym wybuchem, w którym znajdują się palne płyny, gazy lub pyły.** Narzędzia elektryczne wytwarzają iskry, które mogą spowodować zapłon pyłu lub oparów.
- c) **Nie dopuszczać, aby dzieci i inne osoby zbliżyły się do obszaru roboczego podczas używania narzędzia elektrycznego.** W chwili nieuwagi można łatwo stracić kontrolę nad narzędziem elektrycznym.

2. Bezpieczeństwo elektryczne

- a) **Wtyczka przyłączeniowa narzędzia elektrycznego musi pasować do gniazda. Wtyczki nie wolno w żaden sposób modyfikować. Nie używać żadnych przejściówek z uziemionymi narzędziami elektrycznymi.** Niemodyfikowane wtyczki i odpowiednie gniazda zmniejszają ryzyko porażenia prądem.
- b) **Unikać kontaktu fizycznego z uziemionymi powierzchniami, takimi jak rury, grzejniki, piece i lodówki.** Ryzyko porażenia prądem zwiększa się, jeśli ciało użytkownika jest uziemione.
- c) **Nie wystawiać narzędzi elektrycznych na deszcz i wilgoć.** Przedostanie się wody do urządzenia elektrycznego zwiększa ryzyko porażenia prądem.
- d) **Nie wykorzystywać przewodu przyłączeniowego niezgodnie z przeznaczeniem w celu przenoszenia, zawieszania narzędzia elektrycznego lub w celu wyjęcia wtyczki z gniazda. Przewód przyłączeniowy przechowywać z dala od gorąca, oleju, ostrych krawędzi lub ruchomych części urządzeń.** Uszkodzone lub splecione przewody przełączeniowe zwiększają ryzyko porażenia prądem.

- e) **W przypadku pracy z narzędziem elektrycznym na wolnym powietrzu, używać wyłącznie przedłużaczy przeznaczonych również do pracy w warunkach zewnętrznych.** Zastosowanie przedłużacza przystosowanego do warunków zewnętrznych zmniejsza ryzyko porażenia prądem.
- f) **Jeżeli użycie narzędzia elektrycznego w wilgotnym otoczeniu jest nieuniknione, używać wyłącznika ochronnego różnicowo prądowego.** Zastosowanie wyłącznika ochronnego prądowego zmniejsza ryzyko porażenia prądem.

3. Bezpieczeństwo osób

- a) **Podczas pracy z narzędziem elektrycznym należy być ostrożnym, zwracać uwagę na wykonywane czynności i zachowywać zdrowy rozsądek. Nie używać narzędzia elektrycznego w stanie zmęczenia lub też będąc pod wpływem narkotyków, alkoholu lub leków.** Chwila nieuwagi podczas używania narzędzia elektrycznego może spowodować poważne obrażenia.
- b) **Stosować osobiste wyposażenie ochronne i nosić zawsze okulary ochronne.** Stosowanie środków ochrony indywidualnej, jak maska przeciwpyłowa, antypoślizgowe obuwie ochronne, kask lub nasłucharki ochronne, w zależności od rodzaju i zastosowania narzędzia elektrycznego, zmniejsza ryzyko odniesienia obrażeń.
- c) **Nie dopuszczać do niezamierzonego uruchomienia. Przed podłączeniem do zasilania i/lub akumulatora, podnoszeniem lub przenoszeniem upewnić się, że narzędzie elektryczne jest wyłączone.** Trzymanie palca na włączniku podczas przenoszenia narzędzia elektrycznego lub podłączanie włączonego narzędzia elektrycznego do zasilania może prowadzić do wypadków.
- d) **Przed włączeniem narzędzia elektrycznego usunąć narzędzia nastawcze lub klucze płaskie.** Narzędzie lub klucz znajdujące się w obracającej się części narzędzia elektrycznego może prowadzić do powstania obrażeń.
- e) **Unikać nietypowej pozycji ciała. Zadbać o stabilną pozycję i zachowanie równowagi w każdej chwili.** Pozwala to na lepszą kontrolę narzędzia elektrycznego w niespodziewanych sytuacjach.
- f) **Nosić odpowiednią odzież. Podczas pracy nie nosić luźnej odzieży i biżuterii. Włosy i odzież trzymać z dala od części ruchomych.** Luźna odzież, biżuteria lub długie włosy mogą zostać pochwycone przez części ruchome.

- g) **Jeżeli istnieje możliwość zamontowania urządzeń odsysających i odpylających, należy je podłączyć i prawidłowo używać.** Zastosowanie odsysania pyłu może zmniejszyć zagrożenia spowodowane przez pył.
- h) **Przestrzegamy przed złudnym poczuciem bezpieczeństwa i ignorowaniem zasad bezpieczeństwa dla elektronarzędzi, również gdy użytkownik w wyniku wielokrotnego użycia jest zaznajomiony z obsługą elektronarzędzia.** Brak czujności może w ułamku sekundy doprowadzić do powstania ciężkich obrażeń.

4. Zastosowanie i obsługa narzędzia elektrycznego

- a) **Nie przeciążać narzędzia elektrycznego. Używać narzędzia elektrycznego przeznaczonego do danej pracy.** Odpowiednie narzędzie elektryczne umożliwi lepszą i bezpieczniejszą pracę w podanym zakresie mocy.
- b) **Nie używać narzędzia elektrycznego, którego włącznik jest uszkodzony.** Narzędzie elektryczne, którego nie da się już włączyć lub wyłączyć, jest niebezpieczne i musi zostać naprawione.
- c) **Przed rozpoczęciem ustawień, wymianą osprzętu lub odłożeniem elektronarzędzia należy wyjąć wtyczkę z gniazda i/lub usunąć wyjmowany akumulator.** Ten środek ostrożności zapobiega niezamierzonemu uruchomieniu narzędzia elektrycznego.
- d) **Nieużywane narzędzia elektryczne przechowywać poza zasięgiem dzieci. Nie zezwalać na używanie narzędzia elektrycznego osobom, które nie są z nim obeznane lub nie przeczytały niniejszych instrukcji.** Narzędzia elektryczne stanowią zagrożenie, jeśli są używane przez nieodpowiedzialne osoby.
- e) **Należy starannie dbać o narzędzia elektryczne i osprzęt. Kontrolować, czy części ruchome działają prawidłowo i nie zacinają się, czy części nie są pęknięte lub uszkodzone w sposób wpływający negatywnie na działanie narzędzia elektrycznego. Przed zastosowaniem narzędzia elektrycznego zapewnić naprawę uszkodzonych części.** Wiele wypadków jest spowodowanych nieprawidłową konserwacją narzędzi elektrycznych.
- f) **Narzędzia tnące muszą być ostre i utrzymywane w stanie czystości.** Starannie konserwowane narzędzia tnące z krawędziami tnącymi rzadziej się zacinają i są łatwiejsze w obsłudze.

- g) **Używać narzędzi elektrycznych, akcesoriów, narzędzi roboczych itd. zgodnie z niniejszymi instrukcjami. Uwzględnić warunki pracy i wykonywane czynności.** Używanie narzędzia elektrycznego do zastosowań innych, niż przewidziane, może prowadzić do niebezpiecznych sytuacji.
- h) **Uchwyty i powierzchnie chwytowe utrzymywać w stanie suchym, czystym i wolnym od oleju i smaru.** Śliskie uchwyty i powierzchnie chwytowe nie pozwalają na bezpieczne trzymanie elektronarzędzia i kontrolę nad nim w nieoczekiwanych sytuacjach.

5. Serwis

- a) **Naprawę narzędzia elektrycznego może wykonywać wyłącznie wykwalifikowany personel i tylko przy użyciu oryginalnych części zamiennych.** Zapewnia to bezpieczeństwo dalszej pracy narzędzia elektrycznego.

⚠ UWAGA!

Niniejsze narzędzie elektryczne wytwarza podczas pracy pole elektromagnetyczne. Pole to może w pewnych okolicznościach wpływać negatywnie na aktywne lub pasywne implanty medyczne. W celu zmniejszenia ryzyka poważnych lub śmiertelnych obrażeń osobom z implantami medycznymi przed użyciem maszyny zalecamy konsultację z lekarzem i producentem.

Wskazówki dotyczące bezpieczeństwa dla urządzenia mieszającego

- a) **Nosić narzędzie elektryczne obiema rękoma na dołączonych uchwytach.** Utrata kontroli może prowadzić do obrażeń ciała.
- b) **Aby uniknąć niebezpiecznej atmosfery, należy zapewnić odpowiednią wentylację podczas mieszania materiałów łatwopalnych.** Tworzące się opary mogą być wdychane lub zapalane przez iskry generowane przez narzędzie elektryczne.
- c) **Nie mieszajcie żadnych produktów spożywczych.** Elektronarzędzia i ich narzędzia wtykowe nie są przeznaczone do przetwarzania produktów spożywczych.
- d) **Przewód przyłączeniowy do sieci należy trzymać z dala od miejsca pracy.** Przewód zasilający może zaciepić się o pręt mieszający.
- e) **Zapewnić stabilność i bezpieczeństwo misy mieszającej.** Pojemnik, który nie jest odpowiednio zabezpieczony, może poruszać się niespodziewanie.

- f) **Należy upewnić się, że żadna ciecz nie rozpryskuje się na obudowę narzędzia elektrycznego.** Ciecz, która dostała się do wnętrza narzędzia elektrycznego, może spowodować jego uszkodzenie i porażenie prądem.
- g) **Należy stosować się do instrukcji i wskazówek dotyczących bezpieczeństwa mieszanego materiału.** Mieszany materiał może być szkodliwy dla zdrowia.
- h) **Jeśli narzędzie elektryczne wpadnie w materiał, który ma być mieszany, należy natychmiast odłączyć je od wtyczki sieciowej i zlecić kontrolę narzędzia elektrycznego wykwalifikowanemu personelowi.** Dotarcie do pojemnika z narzędziem elektrycznym wciąż zwisającym z gniazdka może spowodować porażenie prądem.
- i) **Podczas mieszania nie wolno sięgać rękami do miski ani wkładać żadnych innych przedmiotów.** Kontakt z prętem mieszającym może spowodować poważne obrażenia.
- j) **Narzędzie elektryczne można włączać i wyłączać tylko w misie mieszającej.** Pręt mieszający może się obracać lub wyginać w niekontrolowany sposób.

Ryzyka szczątkowe

⚠ Maszyna jest skonstruowana zgodnie z aktualnym stanem techniki i ogólnie uznawanymi zasadami bezpieczeństwa technicznego. Jednak podczas pracy mogą się pojawić poszczególne ryzyka szczątkowe.

- Niebezpieczeństwo obrażeń palców i dłoni ze strony obracającego się pręta mieszającego.
- Zagrożenie spowodowane prądem w przypadku stosowania nieprawidłowych elektrycznych przewodów przyłączeniowych.
- Ponadto, pomimo wszelkich podjętych kroków, mogą się pojawić ukryte ryzyka szczątkowe.
- Ryzyka szczątkowe można zminimalizować przestrzegając rozdziału „Wskazówki bezpieczeństwa” oraz „Użytkowanie zgodne z przeznaczeniem”, jak i całej instrukcji obsługi.

6. Dane techniczne

Napięcie znamionowe	230 V~, 50 Hz
Pobór mocy	1400 W
Prędkość obrotowa biegu jałowego	0-570 min. ⁻¹ / 0-760 min. ⁻¹
Uchwyt mieszadła	M14

Klasa ochrony	II
Waga	4,9 kg

Zmiany techniczne zastrzeżone!

Hałas i drgania

Wartości hałasu i drgań zostały ustalone zgodnie z EN 60745.

Poziom ciśnienia akustycznego L_{pA}	89 dB
Niepewność K_{pA}	3 dB
Poziom mocy akustycznej L_{WA}	100 dB
Niepewność K_{WA}	3 dB

Nosić nauszники ochronne.

Hałas może powodować utratę słuchu.

Łączna wartość emisji drgań (suma wektorowa trzech kierunków) określona zgodnie z EN 60745.

Wartość emisji drgań a_h	= 5,673 m/s ²
Niepewność K	= 1,5 m/s ²

Dodatkowe informacje dla narzędzi elektrycznych Ostrzeżenie!

Podana wartość emisji drgań została zmierzona zgodnie ze znormalizowaną metodą badania, jednak może się ona różnić w zależności od sposobu użytkowania narzędzia elektrycznego, a w wyjątkowych przypadkach może zostać przekroczona.

Podana wartość emisji drgań może służyć do porównania niniejszego narzędzia z innym.

Podaną wartość emisji drgań można użyć również do wstępnego oszacowania negatywnego oddziaływania.

Emisję hałasu oraz wibracje należy ograniczyć do minimum!

- Stosować wyłącznie sprawne urządzenia.
- Urządzenie poddawać regularnej konserwacji i czyszczeniu.
- Dostosować metodę pracy do urządzenia.
- Nie przeciążać urządzenia.
- W razie potrzeby oddać urządzenie do przeglądu.
- Gdy urządzenie nie jest używane, powinno być wyłączone.
- Zakładać rękawice.

7. Rozpakowanie

- Otworzyć opakowanie i wyjąć ostrożnie produkt.
- Usunąć materiał opakowaniowy oraz zabezpieczenia opakowania/transportowe (jeśli występują).
- Sprawdzić, czy zakres dostawy jest kompletny.
- Sprawdzić produkt i elementy wyposażenia pod kątem uszkodzeń w trakcie transportu. W przypadku reklamacji natychmiast poinformować o tym dostawcę. Późniejsze reklamacje nie będą uznawane.
- W miarę możliwości zachować opakowanie do zakończenia okresu gwarancyjnego.
- Przed zastosowaniem produktu zapoznać się z nim na podstawie instrukcji obsługi.
- W przypadku akcesoriów i części zużywalnych i zamiennych stosować wyłącznie oryginalne części. Części zamienne można nabyć u swojego dystrybutora.
- Przy zamówieniach podawać nasze numery artykułów oraz typ i rok produkcji produktu.

⚠ OSTRZEŻENIE!

Produkt i materiały opakowaniowe nie mogą służyć jako zabawka dla dzieci! Dzieciom nie wolno bawić się workami z tworzywa sztucznego, foliami i drobnymi elementami! Istnieje niebezpieczeństwo połknięcia i uduszenia!

8. Montaż (rys. 2-4)

⚠ Uwaga!

Przed uruchomieniem produkt należy całkowicie zmontować!

- 1) Pręt mieszający (1) wkręcić w końcówkę mieszającą (2) zgodnie z ruchem wskazówek zegara. (Rys. 2)
- 2) Następnie złożony pręt mieszający wkręcić do wału napędowego (3). (Rys. 3).

ZAGROŻENIE!

Stosować wyłącznie pręt mieszający nadający się i przeznaczony do mieszanego materiału. Niewłaściwy pręt mieszający może uszkodzić urządzenie z powodu przeciążenia i spowodować wypadek!

W celu wyjęcia pręta mieszającego należy go wykręcić z wału napędowego przeciwnie do ruchu wskazówek zegara. Pręt może być bardzo mocno osadzony w tym uchwycie. W takim przypadku uchwyt należy zabezpieczyć kluczem, aby uniemożliwić jego obracanie się. (Rys. 4)

9. Uruchamianie

Włączanie i wyłączanie

Włączanie (rys. 1)

Wcisnąć zabezpieczenie włącznika/wyłącznika (8) i przytrzymać w takiej pozycji; wtedy można wcisnąć włącznik/wyłącznik (7), aby uruchomić ręczne urządzenie mieszające. Gdy tylko urządzenie zacznie działać, zabezpieczenie włącznika/wyłącznika (8) można puścić.

Wyłączanie (rys. 1)

Puścić włącznik/wyłącznik (7). Zabezpieczenie włącznika/wyłącznika (8) automatycznie wyłącza się razem z nim.

Regulator prędkości (rys. 1)

Regulator prędkości (9) służy do stopniowego przestawiania prędkości obrotowej urządzenia. Wymagana prędkość obrotowa zależy od rodzaju mieszanego materiału. Optymalną prędkość obrotową najlepiej ustalić w praktyce.

Przekładnia 2-biegowa (rys. 1)

Urządzenie jest wyposażone w przekładnię 2-biegową. Jeżeli przełącznik wyboru biegu nie da się zablokować, obrócić lekko pręt mieszadła.

- W celu wyboru biegu obrócić przełącznik (4) o 180°.
 1. Bieg: 0 min.⁻¹ do 570 min.⁻¹
 2. Bieg: 0 min.⁻¹ do 760 min.⁻¹

Naciskać przełącznik tylko w stanie spoczynku.

Praca z mieszadłem do farb i zapraw

- Przed wymianą mieszadła należy wyciągnąć wtyczkę sieciową.
- Po zanurzeniu w mieszanym materiale lub wyjęciu z mieszanego materiału pracować ze zredukowaną prędkością obrotową. Po całkowitym zanurzeniu zwiększyć prędkość obrotową do maksimum, aby zapewnić wystarczające chłodzenie silnika.
- Podczas procesu mieszania poruszać maszyną w pojemniku do mieszania. Kontynuować mieszanie do momentu, aż cały mieszany materiał zostanie całkowicie rozrobiony.
- Po zakończeniu mieszania umyć mieszadło.

Zakres zastosowania urządzeń do mieszania (rys. 1)

- Lewoskrętne urządzenie do mieszania (2a) jest używane do materiałów rzadkich, takich jak: różnego rodzaju farby, lakiery, szkliwa, kłajstry, masy zalewowe, bitumy, chemikalia, minia ołowiana, zawiesziny cementowe

- Prawoskrętne urządzenie do mieszania (2b) jest używane do materiałów lepkich, takich jak: zaprawa klejowa i gotowa do użycia, klej gipsowy, gips, wapno, tynk cementowy, jastrych, beton, kleje do płytek, klej, masa wyrównująca, pasty, granulaty

10. Konserwacja i pielęgnacja

Przed każdą czynnością związaną z konserwacją i czyszczeniem:

- **Wyłączyć urządzenie**
- **Odczekać, aż urządzenie się zatrzyma**
- **Wyjąć wtyczkę sieciową**

Stosować wyłącznie oryginalne części. Inne części mogą spowodować nieprzewidziane szkody i obrażenia.

Prace naprawcze wykraczające poza ten zakres mogą być wykonywane wyłącznie przez producenta lub dział obsługi klienta.

Przechowywać urządzenia poza zasięgiem dzieci.

W celu zapewnienia funkcjonalności urządzenia przestrzegać następujących wytycznych:

- Utrzymywać szczeliny wentylacyjne wolne i czyste.
- Usunąć pył i zabrudzenia za pomocą ściereczki lub miękkiej szczotki.
- Nie czyścić maszyny bieżącą wodą lub myjkami wysokociśnieniowymi.
- Nie używać do elementów z tworzywa sztucznego rozpuszczalników (benzyna, alkohol itp.), ponieważ mogą one uszkodzić te elementy.
- Wyczyścić mieszadło.
- Urządzenie do mieszania jest wyposażone w szczotki węglowe. W razie zużycia zlecić wymianę szczotek węglowych przez serwis obsługi klienta.

Dla własnego bezpieczeństwa regularnie sprawdzać mieszadło pod względem uszkodzeń. Niezwłocznie wymieniać uszkodzone mieszadło.

Regularnie sprawdzać wałek mieszający. Nie wolno używać urządzenia mieszającego z uszkodzonym wałkiem mieszającym. Zlecić naprawę urządzenia przez serwis obsługi klienta.

Informacje serwisowe

Należy pamiętać, że w przypadku tego produktu poniższe części podlegają naturalnemu zużyciu lub zużyciu uwarunkowanemu użytkowaniem, bądź są potrzebne jako materiały zużywalne.

Części zużywalne*: Pręt mieszający, szczotki węglowe

* opcjonalnie w zakresie dostawy!

Części zamienne i wyposażenie można zamówić w naszym punkcie serwisowym. W tym celu zeskanować kod QR znajdujący się na stronie tytułowej.

Części zamienne / akcesoria

Szczotki węglowe - nr artykułu.:	3907801002
Drażek mieszadła prawoskrętny - nr artykułu.:	5907800702
Drażek mieszadła lewoskrętny - nr artykułu.:	5907800701
Przystawka mieszająca - nr artykułu.:	3907801009

11. Przyłącze elektryczne

Zainstalowany silnik elektryczny jest gotowy do eksploatacji. Przyłącze odpowiada właściwym przepisom VDE (Związek Elektryków Niemieckich) oraz normom DIN. Przyłącze sieciowe udostępniane przez klienta oraz przedłużacz muszą być zgodne z powyższymi przepisami.

- Produkt spełnia wymagania dyrektyw EN 61000-3-11 i podlega szczególnym warunkom przyłączenia. Oznacza to, że zabronione jest jego podłączanie do dowolnie wybieranych punktów przyłączeniowych.
- W przypadku niekorzystnych warunków sieciowych produkt może powodować przejściowe wahania napięcia.
- Produkt jest przewidziany wyłącznie do zastosowania w punktach przyłączeniowych, które
 - a) nie przekraczają maksymalnej dopuszczalnej impedancji sieci „Z” (Zmaks. = 0,25 Ω) nie przekraczają lub
 - b) posiadają obciążalność sieci prądem ciągłym wynoszącą co najmniej 100 A na fazę.
- Użytkownik musi zapewnić, jeżeli to konieczne, w porozumieniu z zakładem energetycznym, by punkt przyłączeniowy, w którym ma być eksploatowane narzędzie, spełniał jedno z dwóch wyżej wymienionych wymagań a) lub b).

Uszkodzony elektryczny przewód przyłączeniowy

Na przewodach elektrycznych powstają często uszkodzenia izolacji.

Przyczyną może być:

- Ściskanie, w przypadku gdy przewody są prowadzone przez okna lub szczeliny w drzwiach.

- Zagięcia, w przypadku nieprawidłowego zamocowania lub prowadzenia przewodów.
 - Przecięcia, w przypadku najeżdżania na przewody.
 - Uszkodzenia izolacji, w przypadku wrywania z gniazdka naściennego.
 - Pęknięcia, spowodowane starzeniem się izolacji.
- Uszkodzonych przewodów elektrycznych nie wolno używać - ze względu na uszkodzenie izolacji zagrażając życiu. Przewody elektryczne należy regularnie kontrolować pod kątem uszkodzeń. Pamiętać, by podczas sprawdzania przewodu nie był on podłączony do sieci elektrycznej. Przewody elektryczne muszą odpowiadać właściwym przepisom VDE (Związek Elektryków Niemieckich) oraz normom DIN. Stosować wyłącznie przewody elektryczne z oznaczeniem H05VV-F. Przestrzegać informacji znajdującej się na oznaczeniu typu umieszczonego na przewodzie.

Silnik prądu przemiennego

- Napięcie sieciowe musi wynosić 220 - 240 V~.
- Przedłużacze o długości 25 m muszą posiadać przekrój wynoszący 1,5 milimetra kwadratowego.

Podłączanie oraz naprawy wyposażenia elektrycznego mogą być przeprowadzane przez wykwalifikowanego elektryka.

W przypadku pytań proszę o podanie następujących danych:

- Rodzaj prądu silnika
- Dane z tabliczki identyfikacyjnej maszyny
- Dane z tabliczki identyfikacyjnej silnika

Rodzaj przyłącza X

Jeżeli przewód przyłączeniowy do sieci tego produktu ulegnie uszkodzeniu, należy go wymienić na specjalnie przygotowany przewód przyłączeniowy, który jest dostępny u producenta lub za pośrednictwem serwisu klienta.

12. Przechowywanie

- Całą maszynę i jej osprzęt należy dokładnie wytrzeć.
- Przechowywać maszynę zawsze poza zasięgiem dzieci. Ustawić w stabilnej pozycji w suchym i bezpiecznym miejscu, w którym nie występują skrajnie wysokie ani skrajnie niskie temperatury.
- Przechowywaną maszynę chronić przed działaniem promieni słonecznych, w miarę możliwości ustawiać w zacienionych obszarach.

- Nie owijać maszyny w worki ani plandeki z nylonu lub tworzywa sztucznego, ponieważ może się w nich zgromadzić wilgoć.

13. Utylizacja i ponowne wykorzystanie

Wskazówki dotyczące opakowania



Materiały opakowaniowe nadają się do recyklingu. Opakowania należy utylizować w sposób przyjazny dla środowiska.

Wskazówki dotyczące ustawy o urządzeniach elektrycznych i elektronicznych (ElektroG)



Zużyte urządzenia elektryczne i elektroniczne nie wchodzą w skład odpadów domowych, lecz muszą być zbierane i usuwane oddzielnie!

- Zużyty sprzęt może mieć szkodliwy wpływ na środowisko i zdrowie ludzi z uwagi na potencjalną zawartość niebezpiecznych substancji, mieszanin oraz części składowych. Gospodarstwo domowe spełnia ważną rolę w przyczynianiu się do ponownego użycia i odzysku surowców wtórnych, w tym recyklingu zużytego sprzętu. Na tym etapie kształtuje się postawy, które wpływają na zachowanie wspólnego dobra jakim jest czyste środowisko naturalne.
- Stare baterie lub akumulatory, które nie są na stałe zainstalowane w starym urządzeniu, należy usunąć przed oddaniem go do serwisu nie powodując zniszczenia! Ich utylizacja jest regulowana ustawą o bateriach.
- Właściciele lub użytkownicy urządzeń elektrycznych i elektronicznych są prawnie zobowiązani do ich zwrotu po zakończeniu użytkowania.
- Użytkownik końcowy jest odpowiedzialny za usunięcie swoich danych osobowych ze starego urządzenia przeznaczonego do utylizacji!
- Symbol przekreślonego kosza na śmieci oznacza, że zużyte urządzenia elektrycznego i elektronicznego nie wolno wyrzucać razem z odpadami domowymi.
- Zużyte urządzenia elektryczne i elektroniczne można bezpłatnie oddawać w następujących miejscach:
 - Publiczne punkty utylizacji lub zbiórki (np. podwórza budynków komunalnych)
 - Punkty sprzedaży urządzeń elektrycznych (stacjonarne i internetowe), o ile sprzedawcy są zobowiązani do ich odbioru lub oferują je dobrowolnie.







- Do trzech sztuk urządzeń elektrycznych i elektronicznych każdego typu, o długości krawędzi nie większej niż 25 centymetrów, można bezpłatnie zwrócić do producenta bez konieczności wcześniejszego zakupu nowego urządzenia od producenta lub można je oddać do innego autoryzowanego punktu zbiórki w swojej okolicy.
- W celu uzyskania informacji na temat dodatkowych warunków przyjmowania zwrotów przez producentów i dystrybutorów należy skontaktować się z odpowiednim działem obsługi klienta.
- W przypadku dostarczenia przez producenta nowego urządzenia elektrycznego do prywatnego gospodarstwa domowego, może ono zorganizować bezpłatną zbiórkę zużytych urządzeń elektrycznych i elektronicznych na wniosek użytkownika końcowego. W tym celu należy skontaktować się z działem obsługi klienta producenta.
- Niniejsze oświadczenia dotyczą wyłącznie urządzeń zainstalowanych i sprzedawanych w krajach Unii Europejskiej i podlegają Dyrektywie Europejskiej 2012/19/UE. W krajach spoza Unii Europejskiej mogą obowiązywać inne przepisy dotyczące utylizacji zużytych urządzeń elektrycznych i elektronicznych.

14. Pomoc dotycząca usterek

Usterka	Możliwa przyczyna	Środek zaradczy
Silnik nie włącza się	Brak napięcia sieciowego (awaria prądu)	Sprawdzić zabezpieczenie
	Urządzony kabel przyłączeniowy	Wymienić kabel lub zlecić jego kontrolę (specjalista elektryk) Nie używać uszkodzonych kabli
	Uszkodzony silnik lub wyłącznik	W celu usunięcia problemów zwrócić się do producenta lub wyznaczonej przez niego firmy
Nietypowe wibracje	Uszkodzone mieszadło	Wymienić mieszadło
	Uszkodzony wałek mieszający	W celu usunięcia problemów zwrócić się do producenta lub wyznaczonej przez niego firmy
	Nieprawidłowy materiał poddawany mieszaniu	Nieprawidłowe przetwarzanie. Przestrzeżać przepisów producenta dotyczących przetwarzania
Urządzenie uruchamia się, jednak blokuje się przy małym obciążeniu i ewentualnie wyłącza się automatycznie.	Przedłużacz za długi lub ma za mały przekrój poprzeczny.	Przedłużacz musi mieć przynajmniej 1,5 mm ² przy długości 25 m.
	Gniazdko za daleko od głównego przyłącza i zbyt mały przekrój poprzeczny przewodu przyłączeniowego.	Przy dłuższym przekroju poprzecznym kabla przynajmniej 2,5 mm ² .

Objašnjenje simbola na uređaju

Svrha je simbola u ovom priručniku skrenuti vašu pozornost na moguće rizike. Sigurnosne simbole i objašnjenja uz njih valja pomno proučiti. Sama upozorenja neće otkloniti rizike i ne mogu zamijeniti ispravne mjere za sprječavanje nezgoda.

	<p>Prije stavljanja u pogon pročitajte i poštujujte priručnik za rukovanje i sigurnosne napomene!</p>
	<p>Nosite štitić sluha.</p>
	<p>U slučaju nastanka prašine nosite masku protiv prašine.</p>
	<p>Nosite zaštitne naočale.</p>
	<p>Razred zaštite II</p>
	<p>Proizvod udovoljava važećim europskim direktivama.</p>
	<p>Proizvod je u skladu sa važećim srpskim smernicama.</p>

Sadržaj:	Stranica:
1. Uvod.....	71
2. Opis uređaja (sl. 1).....	71
3. Opseg isporuke.....	71
4. Namjenska uporaba.....	71
5. Opće sigurnosne napomene	72
6. Tehnički podatci	74
7. Raspakiravanje	74
8. Sastavljanje (sl. 2-4)	75
9. Stavljanje u pogon	75
10. Održavanje i njegovanje.....	75
11. Priključivanje na električnu mrežu.....	76
12. Skladištenje	77
13. Zbrinjavanje i recikliranje.....	77
14. Otklanjanje neispravnosti	78
15. Izjava o sukladnosti	91

1. Uvod

Proizvođač:

Scheppach GmbH
Günzburger Straße 69
D-89335 Ichenhausen

Poštovani kupci,

Želimo vam mnogo zadovoljstva i uspjeha pri radu s novim uređajem.

Napomena:

Prema važećem njemačkom Zakonu o odgovornosti za proizvode, proizvođač ovog uređaja ne odgovara za štete koje nastanu na ovom uređaju ili koje ovaj uređaj uzrokuje u slučaju:

- nestručnim rukovanjem
- Nepridržavanje priručnika za uporabu,
- Popravicima koje obave neovlašteni stručnjaci
- Montiranje i zamjena neoriginalnih rezervnih dijelova
- nenamjenskom uporabom
- kvarom električnog sustava zbog nepoštivanja električnih propisa i propisa VDE 0100, DIN 57113 / VDE 0113

Vodite računa o sljedećem:

Prije montaže i stavljanja u pogon pročitajte cjelokupan tekst priručnika za uporabu.

Ovaj priručnik za uporabu pomoći će vam da upoznate uređaj i upotrebljavate ga na propisan način.

Priručnik za uporabu sadržava važne napomene za siguran, ispravan i učinkovit rad s uređajem te za izbjegavanje opasnosti, smanjivanje troškova popravka i prekida rada te povećavanje pouzdanosti i vijeka trajanja uređaja.

Osim sigurnosnih propisa iz ovog priručnika za uporabu svakako se pridržavajte i nacionalnih propisa koji se odnose na rad ovog uređaja.

Čuvajte priručnik za uporabu u blizini uređaja, zaštićenog od prljavštine i vlage u plastičnoj vrećici. Prije početka rada svi rukovatelji moraju pročitati i pozorno se pridržavati ovog priručnika.

Na uređaju smiju raditi samo osobe koje su podučene u uporabi uređaja i upućene u opasnosti koje su povezane s njegovom uporabom.

Strojem smiju rukovati samo osobe odgovarajuće minimalne dobi.

Osim sigurnosnih napomena sadržanih u ovom priručniku za uporabu i posebnih nacionalnih propisa valja se pridržavati i općeprihvaćenih tehničkih pravila za rad konstrukcijski identičnih naprava.

Ne preuzimamo odgovornost za nezgode ili štete koje nastanu zbog nepridržavanja ovog priručnika i sigurnosnih napomena.

2. Opis uređaja (sl. 1)

1. Šipka za miješanje
2. Alat za miješanje spiralno zavijen ulijevo
3. Pogonsko vratilo
4. Sklopka sa 2 stupnja prijenosa
5. Ručka
6. Motor
7. Sklopka za uključivanje i isključivanje
8. Zaštita sklopke za uključivanje i isključivanje
9. Regulator brzine

3. Opseg isporuke

Poz.	Količina	Naziv
1	1x	Šipka za miješanje
2	2x	Alat za miješanje K3 + K4
	2x	Rezervne ugljene četkice
	1x	Račvasti ključ veličine 19 mm
	1x	Račvasti ključ veličine 22 mm
	1x	Priručniku za uporabu

4. Namjenska uporaba

Stroj je namijenjen za miješanje tekućih i praškastih građevnih materijala kao što su lakovi, mort, ljepilo, žbuka i slični materijali. Ovisno o konzistenciji materijala i miješanoj količini valja uporabiti prikladnu miješalicu s odgovarajućim učinkom miješanja.

Proizvod je dopušteno rabiti samo namjenski. Svaka druga uporaba smatra se nenamjenskom. Za štete ili ozljede uzrokovane takvom uporabom odgovoran je korisnik/rukovatelj, a ne proizvođač.

Sastavni je dio namjenske uporabe i pridržavanje sigurnosnih napomena te uputa za montažu i rad u priručniku za uporabu.

Osobe koje rabe i održavaju proizvod moraju biti upoznate s njim i podučene o mogućim opasnostima.

Proizvođač ne odgovara za izmjene na proizvodu i time uzrokovane štete.

Proizvod je dopušteno rabiti samo s originalnim dijelovima i originalnim priborom proizvođača.

Valja se pridržavati proizvođačkih propisa o sigurnosti, radu i održavanju te dimenzija navedenih u tehničkim podatcima.

Molimo imajte na umu da naši proizvodi namjenski nisu konstruirani za komercijalnu, obrtničku ili industrijsku uporabu. Ne preuzimamo odgovornost ako se proizvod rabi u komercijalnim, obrtničkim ili industrijskim pogonima te za srodne postupke.

5. Opće sigurnosne napomene

Opće sigurnosne napomene za električne alate

⚠ UPOZORENJE!

Pročitajte sve sigurnosne napomene, upute, crteže i tehničke podatke isporučene s ovim električnim alatom.

Nepridržavanje sljedećih uputa može uzrokovati električni udar, požar i/ili teške ozljede.

Sačuvajte sve sigurnosne napomene i upute za buduće potrebe.

Pojam "električni alat" koji se rabi u sigurnosnim napomenama odnosi se na električne alate s napajanjem iz električne mreže (s mrežnim kabelom) i na električne alate s akumulatorskim napajanjem (bez električnog kabela).

1. Sigurnost na radnom mjestu

- a) **Radno mjesto mora biti čisto i dobro osvijetljeno.** Nered ili neosvijetljeni radni prostori mogu uzrokovati nezgode.
- b) **Ne radite s električnim alatom u potencijalno eksplozivnoj atmosferi u kojoj su prisutne zapaljive tekućine, plinovi ili prašina.** Električni alati proizvode iskre koje mogu zapaliti prašinu ili pare.
- c) **Udaljite djecu i druge osobe tijekom uporabe električnog alata.** U slučaju odvratanja pozornosti možete izgubiti kontrolu nad električnim alatom.

2. Električna sigurnost

- a) **Utikač električnog alata mora odgovarati utičnici. Utikač nije dopušteno ni na koji način izmijeniti. Ne rabite adapterske utikače zajedno s uzemljenim električnim alatom.** Originalni utikači i odgovarajuće utičnice smanjuju rizik od električnog udara.
- b) **Izbjegavajte dodir tijela s uzemljenim površinama kao što su cijevi, radijatori, štednjaci i hladnjaci.** Postoji povećan rizik od električnog udara ako je vaše tijelo uzemljeno.
- c) **Ne izlažite svoje električne alate kiši ili vlazi.** Prodiranje vode u električni uređaj povećava rizik od električnog udara.
- d) **Ne rabite električni kabel za nošenje ili vješanje električnog alata ili za izvlačenje utikača iz utičnice. Držite električni kabel dalje od izvora topline, ulja, oštih rubova ili pokretnih dijelova.** Oštećeni ili zapleteni električni kabeli povećavaju rizik od električnog udara.
- e) **Prilikom rada s električnim alatom na otvorenom rabite samo produžne kabele koji su prikladni i za vanjsku uporabu.** Uporaba produžnog kabela koji je prikladan za vanjski prostor smanjuje rizik od električnog udara.
- f) **Ako ne možete izbjeći rad električnog alata u vlažnoj okolini, uporabite zaštitnu strujnu sklopku.** Uporaba zaštitne strujne sklopke smanjuje rizik od električnog udara.

3. Sigurnost ljudi

- a) **Budite pozorni, pazite na ono što radite i postupajte razumno prilikom rada s električnim alatom. Ne rabite električni alat ako ste umorni ili pod utjecajem droge, alkohola ili lijekova.** Trenutak nepozornosti prilikom uporabe električnog alata može uzrokovati najteže ozljede.
- b) **Nosite osobnu zaštitnu opremu i uvijek nosite zaštitne naočale.** Nošenje osobne zaštitne opreme kao što je maska protiv prašine, neklizajuće zaštitne cipele, zaštitna kaciga ili štitnik sluha, ovisno o vrsti i uporabi električnog alata, smanjuje rizik od ozljeda.
- c) **Izbjegavajte nenamjerno stavljanje u pogon. Provjerite je li električni alat isključen prije nego što ga priključite na električnu mrežu i/ili bateriju, prije podizanja ili nošenja.** Nošenje električnog alata s prstom na sklopki ili priključivanje uključenog električnog alata na električnu mrežu može uzrokovati nezgode.

- d) **Prije uključivanja električnog alata uklonite alate za namještanje ili ključ za vijke.** Alat ili ključ koji se nalazi na okretnom dijelu električnog alata može uzrokovati ozljede.
- e) **Izbjegavajte neobičan položaj tijela. Zauzmite siguran položaj tijela i uvijek održavajte ravnotežu.** Na taj način moći ćete električni alat bolje kontrolirati u nepredvidljivim situacijama.
- f) **Nosite odgovarajuću odjeću. Ne nosite široku odjeću ili nakit. Maknite kosu i odjeću dalje od pokretnih dijelova.** Pokretni dijelovi mogu zahvatiti labavu odjeću, nakit ili dugu kosu.
- g) **Ako je moguće montiranje naprava za usisavanje i prikupljanje prašine, njih valja priključiti i ispravno rabiti.** Uporaba sustava za usisavanje prašine može smanjiti opasnosti uzrokovane prašinom.
- h) **Ne uljuljajte se u lažni osjećaj sigurnosti i ne kršite sigurnosna pravila za električne alate, čak i ako ste nakon dugotrajne uporabe upoznati s električnim alatom.** Nemarno postupanje može u djeliću sekunde uzrokovati teške ozljede.

4. Uporaba i održavanje električnog alata

- a) **Ne preopterećujte električni alat. Rabite prikladan električni alat za vaš zadatak.** Prikladnim električnim alatom radit ćete bolje i sigurnije u specifikiranom rasponu snage.
- b) **Ne rabite električni alat ako je sklopka oštećena.** Električni alat koji se ne može više uključiti ili isključiti opasan je i mora se popraviti.
- c) **Izvučite utikač iz utičnice i/ili izvadite prenosivi akumulator prije obavljanja namještanja uređaja, mijenjanja radnih alata ili polaganja električnog alata.** Tom mjerom opreza sprječava se nenamjerno pokretanje električnog alata.
- d) **Spremite električne alate koje ne rabite izvan dosega djece. Ne dopustite da električni alat rabe osobe koje nisu upoznate s njim ili koje nisu pročitale ove upute.** Električni alati su opasni ako ih rabe neiskusne osobe.
- e) **Pozorno nježite električne alate i pribor. Provjerite funkcioniraju li pokretni dijelovi ispravno i da ne zapinju, jesu li dijelovi slomljeni ili toliko oštećeni toliko da onemogućavaju funkcioniranje električnog alata. Prije uporabe električnog alata zatražite popravak oštećenih dijelova.** Mnoge nezgode uzrokovane su upravo lošim održavanjem električnih alata.

- f) **Održavajte rezne alate oštroma i čistima.** Pozorno održavani alati za rezanje s oštrim reznim rubovima manje će zapinjati i lakše ih je kontrolirati.
- g) **Rabite električni alat, pribor i radni alat itd. u skladu s ovim uputama. Pritom vodite računa o radnim uvjetima i zadatku koji valja obaviti.** Uporaba električnih alata za primjene za koje on nije predviđen može uzrokovati opasne situacije.
- h) **Ručke i prihvatne površine moraju biti suhe, čiste i očišćene od ulja i masnoće.** Skliske ručke i prihvatne površine ne omogućavaju sigurno rukovanje i nadzor nad električnim alatom u nepredviđenim situacijama.

5. Servisiranje

- a) **Električni alat smije popravljati samo kvalificirani stručnjak i to samo s originalnim rezervnim dijelovima.** Tako ćete biti sigurni da je električni alat i dalje siguran.

⚠ POZOR!

Ovaj električni alat tijekom rada proizvodi elektromagnetsko polje. To polje može u određenim okolnostima ometati aktivne ili pasivne medicinske implantate. Kako bi se smanjila opasnost od teških ili smrtonosnih ozljeda, osobama s medicinskim implantatima preporučujemo da se prije rukovanja strojem savjetuju sa svojim liječnikom i proizvođačem medicinskog implantata.

Sigurnosne napomene za miješalicu

- a) **Držite električni alat objema rukama na za to predviđenim ručkama.** Gubitak kontrole može uzrokovati ozljede.
- b) **Radi izbjegavanja opasne atmosfere osigurajte dovoljno provjetranje prilikom miješanja zapaljivih tvari.** Nastale pare mogu se udahnuti ili ih mogu zapaliti iskre koje stvara električni alat.
- c) **Ne miješajte živežne namirnice.** Električni alati i njihovi radni alati nisu konstruirani za prerađivanje živežnih namirnica.
- d) **Držite mrežni priključni kabel dalje od radnog područja.** Mrežni kabel može se zapetljati o šipku za miješanje.
- e) **Osigurajte čvrst i stabilan položaj spremnika za miješanje.** Neispravno osiguran spremnik može se neočekivano pomaknuti.
- f) **Pobrinite se za to da tekućina ne prska na kućište električnog alata.** Tekućina koja prodrne u električni alat može uzrokovati oštećenja i električni udar.

- g) **Pridrżavajte se uputa i sigurnosnih napomena za miješani materijal.** Miješani materijal može biti štetan za zdravlje.
- h) **Ako električni alat padne u miješani materijal, odmah izvucite mreţni utikač i zatraţite od kvalificiranog struţnog osoblja da provjeri električni alat.** Posezanje u spremnik s električnim alatom koji je spoj priključen u utičnicu može uzrokovati električni udar.
- i) **Tijekom postupka miješanja ne poseţite rukama u spremnik za miješanje i ne stavljajte druge predmete u njega.** Kontakt sa šipkom za miješanje može uzrokovati najteţe ozljede.
- j) **Pustite električni alat da se pokreće i zaustavlja samo u spremniku za miješanje.** Šipka za miješanje može se nekontrolirano zavrtlati ili saviti

Potencijalni rizici

△ Stroj je konstruiran prema aktualnom stanju tehnologije i prihvaćenim pravilima o tehničkoj sigurnosti. Unatoč tome, prilikom rada mogu se pojaviti neke potencijalni rizici.

- Opasnost od ozljeda prsti i šaka zbog rotirajuće šipke za miješanje.
- Opasnost od električne energije u slučaju upotrebe neispravnih električnih kabela.
- Osim toga, unatoč svim poduzetim mjerama opreza, mogu postojati skriveni potencijalni rizici.
- Preostali rizici mogu se smanjiti na minimum poštivanjem Sigurnosnih napomena i Namjenske upotrebe te cijelog priručnika za rukovanje.

6. Tehnički podatci

Nazivni napon	230 V~, 50 Hz
Primljena snaga	1400 W
Brzina vrtnje u praznom hodu	0-570 min ⁻¹ / 0-760 min ⁻¹
Drţač miješalice	M14
Razred zaštite	II
Masa	4,9 kg

Pridrżavamo pravo na tehničke izmjene!

Buka i vibracije

Vrijednosti zvuka i vibracija utvrđene su u skladu s normom EN 60745.

Razina zvučnog tlaka L_{pA}	89 dB
Nesigurnost K_{pA}	3 dB
Razina zvučne snage L_{WA}	100 dB
Nesigurnost K_{WA}	3 dB

Nosite štitnik sluha.

Djelovanje buke može uzrokovati gubitak sluha.

Ukupne vrijednosti vibracija (vektorski zbroj triju smjero- rova) utvrđene su u skladu s normom EN 60745.

Vrijednost emisije vibracija a_h = 5,673 m/s²
Nesigurnost K = 1,5 m/s²

Dodatne informacije za električne alate

Upozorenje!

Specificirana vrijednost emisije vibracija izmjerena je normiranim postupkom ispitivanja i može se, ovisno o načinu uporabe električnog alata, mijenjati, a u iznimnim slučajevima biti i veća od specificirane vrijednosti.

Specificiranu vrijednost emisije vibracija moguće je rabiti i za uspoređivanje električnog alata s nekim drugim alatom.

Specificiranu vrijednost emisije vibracija moguće je rabiti i za preliminarnu procjenu izloţenosti vibracijama.

Ograničite razinu buke i vibracije na minimum!

- Rabite samo ispravne uređaje.
- Redovito odrţavajte i čistite uređaj.
- Prilagodite način rada uređaju.
- Ne preopterećujte uređaj.
- Po potrebi zatraţite provjeru uređaja.
- Isključite uređaj kada nije u uporabi.
- Nosite rukavice.

7. Raspakiranje

- Otvorite pakiranje i oprezno izvadite proizvod.
- Uklonite ambalaţni materijal te ambalaţne i transportne osigurače (ako postoje).
- Provjerite je li opseg isporuke potpun.
- Provjerite postoje li na proizvodu i priboru štete kod transporta. U slučaju reklamacija potrebno je odmah obavijestiti otpremnika. Naknadne reklamacije neće se uvaţiti.
- Sačuvajte pakiranje po mogućnosti do isteka jamstvenog razdoblja.

- Prije uporabe upoznaj se s proizvodom na temelju priručnika za uporabu.
- Kao pribor te potrošne i rezervne dijelove rabite samo originalne dijelove. Rezervne dijelove možete nabaviti od ovlaštenog distributera.
- Prilikom naručivanja navedite naše brojeve artikala te tip i godinu proizvodnje proizvoda.

⚠ UPOZORENJE!

Proizvod i ambalažni materijali nisu dječja igračka! Djeca se ne smiju igrati plastičnim vrećicama, folijama i malim dijelovima! Postoji opasnost od gutanja i gušenja!

8. Sastavljanje (sl. 2-4)

⚠ Pozor!

Prije stavljanja u pogon svakako kompletno montirajte proizvod!

- 1) Okrenite šipku za miješanje (1) nadesno u element za miješanje (2). (Slika 2)
- 2) Zatim navrnite sastavljenu šipku za miješanje u pogonsko vratilo (3). (sl. 3).

OPASNOST!

Uporabite samo šipku za miješanje koja je prikladna i konstruirana za miješani materijal. Pogrešna šipka za miješanje može zbog preopterećenja oštetiti uređaj i uzrokovati nezgode!

Pri vađenju okrenite šipku za mjerenje nalijevo iz pogonskog vratila. Šipka može jako čvrsto stajati u tom prihvat. U tom slučaju ključem treba osigurati da se prihvat ne vrti istodobno. (Sl. 4)

9. Stavljanje u pogon

Uključivanje i isključivanje

Uključivanje (sl. 1)

Pritisnite zaštitu sklopke za uključivanje i isključivanje (8) i držite je pritisnutom; sad možete pritisnuti sklopku za uključivanje i isključivanje (7) kako biste pokrenuli ručnu miješalicu. Kad se uređaj pokrene, možete pustiti zaštitu sklopke za uključivanje i isključivanje (8).

Isključivanje (sl. 1)

Pustite sklopku za uključivanje i isključivanje (7). Zaštita sklopke za uključivanje i isključivanje (8) automatski će se isključiti.

Regulator brzine (sl. 1)

Regulatorom brzine (9) može se kontinuirano namjestiti brzina vrtnje uređaja. Vrsta miješanog materijala određuje potrebnu brzinu. Optimalnu brzinu najbolje se odrediti u praksi.

Prijenosnik s 2 stupnja prijenosa (sl. 1)

Uređaj je opremljen prijenosnikom sa 2 stupnja prijenosa. Ako izbornu sklopku stupnja prijenosa nije moguće blokirati, malo okrenite štap za miješanje.

- Radi biranja stupnja prijenosa okrenite sklopku (4) za 180°.
 1. Stupanj prijenosa: 0 min⁻¹ do 570 min⁻¹
 2. Stupanj prijenosa: 0 min⁻¹ do 760 min⁻¹

Pritišćite sklopku samo tijekom mirovanja.

Rad s miješalicom za boje i žbuku

- Prilikom mijenjanja miješalice valja izvući električni utikač.
- Prilikom uranjanja u miješanu masu i vađenja iz miješane mase radite sa smanjenom brzinom vrtnje. Nakon potpunog uranjanja povećajte brzinu vrtnje do maksimuma kako bi se zajamčilo dovoljno hlađenje motora.
- Tijekom postupka miješanja vodite stroj po posudi za miješanje. Miješajte dok se cjelokupna miješana masa potpuno ne razradi.
- Nakon završetka postupka miješanja očistite miješalicu.

Područje primjene alata za miješanje (sl. 1)

- Alat za miješanje spiralno zavijen ulijevo (2a) upotrebljava se za žitke tvari kao što su: različite vrste boja, lakovi, lazure, škrobna ljepila, zaljevne mase, bitumen, kemikalije, olovni minij, cementna suspenzija
- Alat za miješanje spiralno zavijen udesno (2b) upotrebljava se za viskozne tvari kao što su: mort za lijepjenje i gotovi mort, adhezijsko vezivo, gips, vapno, cementna žbuka, estrih, beton, ljepilo za pločice, tutkalo, masa za izravnavanje, paste, granulati

10. Održavanje i njegovanje

Prije svih radova održavanja i čišćenja:

- **Isključite uređaj**
- **Pričekajte da se uređaj potpuno zaustavi**
- **Izvučite mrežni utikač**

Rabite samo originalne dijelove. Drugi dijelovi mogu uzrokovati nepredvidive štete i ozljede.

Radove servisiranja izvan tog okvira smiju provoditi samo proizvođač ili servisna služba.

Čuvajte uređaje izvan doseg a djece.

Da biste održali funkcionalnost uređaja pridržavajte se sljedećeg:

- Ventilacijske proreze održavajte slobodnima i čistima
- Uklonite prašinu i onečišćenje krpom ili mekanom četkom
- Stroj ne čistite pod mlazom vode ili visokotlačnim čistačem.
- Za plastične dijelove ne rabite otapala (benzin, al-kohol itd.) jer oni mogu oštetiti plastične dijelove.
- Očistite spirale za miješanje.
- Miješalica ima ugljene četkice. U slučaju istrošenosti zatražite od servisne službe da zamijeni ugljene četkice.

Radi vlastite sigurnosti redovito provjeravajte je li spirala za miješanje oštećena. Odmah zamijenite oštećenu spiralu za miješanje.

Redovito provjeravajte vratilo za miješanje. Miješalica s neispravnim vratilom za miješanje ne smije se više rabiti. Popravak uređaja prepustite servisnoj službi.

Servisne informacije

Valja voditi računa o tome da kod ovog proizvoda sljedeći dijelovi podliježu trošenju zbog uporabe ili prirodnom trošenju, odnosno da su sljedeći dijelovi potrebni kao potrošni materijali.

Potrošni dijelovi*: štap za miješanje, ugljene četkice

* Nisu nužno uključeni u opseg isporuke!

Rezervne dijelove i pribor možete nabaviti preko našeg servisnog centra. Za to skenirajte QR kod na naslovnicu.

Rezervni dijelovi / pribor

Ugljene četkice - br. artikla:	3907801002
Šipka miješalice okrenuta nadesno - br. artikla:	5907800702
Šipka miješalice okrenuta nalijevo - br. artikla:	5907800701
Nastavak miješalice - br. artikla:	3907801009

11. Priključivanje na električnu mrežu

Montirani elektromotor priključen je pripravan za rad. Priključak ispunjava važeće propise VDE i DIN. Postojeći električni priključak i korišteni produžni kabel moraju udovoljavati tim propisima.

- Proizvod ispunjava zahtjeve norme EN 61000-3-11 i podliježe posebnim uvjetima priključivanja. To znači da nije dopuštena uporaba na proizvoljnim, slobodno odabranim spojnim točkama.
- Proizvod može uzrokovati privremena kolebanja napona u nepovoljnim uvjetima električne mreže.
- Proizvod je predviđen isključivo za uporabu na spojnim točkama koje
 - a) ne prekoračuju maksimalno dopuštenu mrežnu impedanciju „Z” ($Z_{max} = 0,25 \Omega$) ili
 - b) imaju opterećenje električne mreže trajnom strujom od najmanje 100 A po fazi.
- Vi kao korisnik morate osigurati, po potrebi i u dogovoru s elektrodistribucijskom tvrtkom, da spojna točka preko koje želite napajati proizvod ispunjava jednu od gore navedenih zahtjeva a) ili b).

Oštećen električni priključni vod

Na električnim kabelima često nastaju oštećenja izolacije.

Uzroci toga mogu biti sljedeći:

- Pritisnuta mjesta, ako se kabeli provode kroz procjepe u prozorima ili vratima.
- Pregibi zbog neispravnog učvršćivanja ili provođenja električnog kabela.
- Posjekotine zbog gaženja električnog kabela.
- Oštećenja izolacije zbog čupanja iz zidne utičnice.
- Pukotine zbog starenja izolacije.

Takvi oštećeni električni kabeli ne smiju se rabiti i zbog oštećenja izolacije opasni su za život.

Redovito provjeravajte jesu li električni kabeli oštećeni. Prilikom provjere pobrinite se za to da kabel nije priključen na električnu mrežu.

Električni kabeli moraju udovoljavati važećim propisima VDE i DIN. Rabite samo priključne vodove s oznakom H05VV-F.

Na električnom kabelu mora obvezno biti otisnut tip kabela.

Izmjenični motor

- Mrežni napon mora biti 220 – 240 V~.
- Produžni kabeli moraju imati duljinu do 25 m i poprečni presjek od 1,5 mm².

Priključivanja i popravke električne opreme smije obaviti samo ovlašteni električar.

Imate li pitanja, navedite sljedeće podatke:

- Vrsta struje motora
- Podatci s označne pločice stroja
- Podatci s označne pločice motora

Način priključivanja X

Ako se mrežni priključni kabel ovog proizvoda ošteti, potrebno ga je zamijeniti posebnim mrežnim priključnim kabelom koji se može nabaviti od proizvođača ili njegove servisne službe.

12. Skladištenje

- Cijeli stroj i pribor valja temeljito očistiti.
- Stroj uvijek uskladištite izvan dosega djece. Spremite ga u stabilnom položaju, na suho i sigurno mjesto na kojem ne može biti izložen ekstremno visokim ili ekstremno niskim temperaturama.
- Uskladišten stroj zaštitite od sunčanog zračenja, po mogućnosti ga spremite na zatamnjen prostor.
- Stroj ne stavljajte u vreće ili cerade od najlona ili plastike jer se u njima može kondenzirati vlaga.

13. Zbrinjavanje i recikliranje

Napomene o ambalaži



Ambalažni materijali mogu se reciklirati. Molimo zbrinite ambalažu na ekološki način.

Napomene o Zakonu o električnim i elektroničkim uređajima



Otpadni električni i elektronički uređaji ne spadaju u kućni otpad, nego ih valja odnijeti na odvojeno mjesto prikupljanja i zbrinjavanja!

- Stare baterije ili akumulatore koji nisu fiksno ugrađeni u otpadni uređaj potrebno je prije predaje izvaditi tako da se ne unište! Njihovo zbrinjavanje regulirano je zakonom o baterijama.
- Vlasnici i korisnici električnih i elektroničkih uređaja zakonom su obvezni vratiti ih nakon uporabe.
- Krajnji korisnik isključivo je odgovoran za brisanje osobnih podataka na otpadnom uređaju koji treba zbrinuti!







- Simbol prekrížene kante za otpad znači da otpadne električne i elektroničke uređaje nije dopušteno zbrinjavati u kućni otpad.
- Otpadne električne i elektroničke uređaje moguće je besplatno predati na sljedeća mjesta:
 - Javno-pravna mjesta za zbrinjavanje i prikupljanje (npr. komunalna dvorišta)
 - Mjesta prodaje električnih uređaja (stacionarna i internetska), ako su trgovci obvezni preuzeti ih ili ako besplatno nude tu uslugu.
 - Do tri otpadna električna uređaja po svakoj vrsti uređaja, s duljinom rubova od maksimalno 25 centimetara, možete bez prethodne nabave novog uređaja besplatno predati proizvođaču ili nekom drugom obližnjem ovlaštenom sabiralištu.
 - Dodatne dopunske uvjete povrata od proizvođača i distributera možete saznati od servisne službe.
- U slučaju isporuke novog električnog uređaja od proizvođača privatnom kućanstvu on može omogućiti besplatno preuzimanje otpadnog električnog uređaja na zahtjev krajnjeg korisnika. U vezi s tim obratite se servisnoj službi proizvođača.
- Ove izjave vrijede samo za uređaje koji se montiraju i prodaju u državama Europske unije i koji podliježu Europskoj direktivi 2012/19/EU. U državama izvan Europske unije mogu vrijediti drukčiji propisi za zbrinjavanje otpadnih električnih i elektroničkih uređaja.

14. Otklanjanje neispravnosti

Neispravnost	Mogući uzrok	Rješenje
Motor se ne pokreće	Ne postoji mrežni napon (prekid opskrbe elektroenergijom)	Provjerite osigurač
	Priključni kabel je neispravan	Zamijenite kabel ili zatražite njegovu provjeru (elektrotehnički stručnjak) Ne rabite dalje neispravne kabele
	Motor ili sklopka su neispravni	Radi otklanjanja problema obratite se proizvođaču ili ovlaštenoj tvrtki
Neobične vibracije	Miješalica je neispravna	Zamijenite miješalicu
	Vratilo za miješanje je neispravno	Radi otklanjanja problema obratite se proizvođaču ili ovlaštenoj tvrtki
	Pogreška miješana masa	Pogrešna obrada. Pridržavajte se propisa za obradu proizvođača
Uređaj se pokreće, ali se blokira pri malom opterećenju i automatski se isključuje.	Produžni kabel je predug ili je presjek premalen.	Produžni kabel najmanje 1,5 mm ² pri maksimalnoj duljini od 25 m.
	Utičnica je previše daleko od glavnog priključka i presjek priključnog voda je premalen.	Kod duljih kabela presjek mora biti najmanje 2,5 mm ² .

Razlaga simbolov na napravi

Z uporabo simbolov v tem priročniku želimo vašo pozornost usmeriti na mogoča tveganja. Varnostni simboli in razlage, ki jih spremljajo, je treba natančno razumeti. Sama opozorila ne odpravijo tveganj in ne morejo nadomestiti ustreznih ukrepov za preprečevanje nesreč.

	<p>Pred zagonom preberite navodila za uporabo in varnostne napotke ter jih upoštevajte!</p>
	<p>Nosite zaščito za sluh.</p>
	<p>Če se med delom praši, nosite masko za zaščito pred prahom.</p>
	<p>Nosite zaščitna očala.</p>
	<p>Razred zaščite II</p>
	<p>Izdelek ustreza veljavnim evropskim direktivam.</p>
	<p>Izdelek ustreza veljavnim srbskim direktivam.</p>

Kazalo:	Stran:
1. Uvod.....	81
2. Opis naprave (sl. 1).....	81
3. Obseg dostave.....	81
4. Namenska uporaba	81
5. Splošni varnostni napotki	82
6. Tehnični podatki.....	84
7. Razpakiranje.....	84
8. Montaža (sl. 2 - 4).....	85
9. Zagon.....	85
10. Vzdrževanje in nega	85
11. Električni priključek.....	86
12. Skladiščenje.....	87
13. Odlaganje med odpadke in reciklaža	87
14. Pomoč pri motnjah.....	88
15. Izjava o skladnosti	91

1. Uvod

Proizvajalec:

Scheppach GmbH
Günzburger Straße 69
D-89335 Ichenhausen

Spoštovani kupec,

želimo vam veliko veselja in uspeha pri delu z vašo novo napravo.

Napotek:

Proizvajalec te naprave skladno z veljavnim zakonom o odgovornosti za izdelke ne jamči za poškodbe na tej napravi ali poškodbe s to napravo, do katerih pride pri:

- nepravilnem ravnanju,
- Neupoštevanje navodil za uporabo,
- popravilih, ki jih izvedejo tretje osebe, nepooblaščenih strokovnjaki,
- vgradnji neoriginalnih nadomestnih delov in zamenjavi z njimi,
- nenamenski uporabi
- Izpadi električne naprave zaradi neupoštevanja električnih predpisov in določil VDE 0100, DIN 57113/ VDE 0113

Upoštevajte naslednje:

Pred montažo in zagonom preberite celotno besedilo navodil za uporabo.

Ta navodila za uporabo vam olajšajo spoznati napravo in izkoristiti njene možnosti uporabe, ki so v skladu z določili.

Navodila za uporabo vsebujejo pomembne napotke o varnem, strokovnem in ekonomičnem delu z napravo, o izogibanju nevarnostim, prihranku stroškov za popravila, zmanjšanju časov izpada in povečanju zanesljivosti ter življenjske dobe naprave.

Poleg varnostnih določil v teh navodilih za uporabo morate nujno upoštevati predpise svoje države, ki veljajo za uporabo naprave.

Navodila za uporabo shranite poleg naprave, ovita v plastični ovitek, tako da bodo zaščitena pred umazanijo in vlago. Pred sprejemom dela mora vsaka upravljalna oseba prebrati in skrbno upoštevati omenjena navodila.

Na napravi lahko delajo samo osebe, ki so poučene o uporabi naprave in o nevarnostih, ki so povezane s tem.

Upoštevajte zahtevano najnižjo starost.

Poleg varnostnih napotkov iz teh navodil in posebnih predpisov vaše države morate pri uporabi identičnih strojev upoštevati tudi splošno veljavna tehnična pravila.

Ne prevzemamo nikakršne odgovornosti za nezgode in poškodbe, nastale zaradi neupoštevanja teh navodil in varnostnih napotkov.

2. Opis naprave (sl. 1)

1. Mešalna palica
2. Mešalno orodje, zavito v levo stran
3. Pogonska gred
4. 2-prestavno stikalo
5. Ročaj
6. Motor
7. Stikalo za vklop I izklop
8. Varovalo stikala za vklop I izklop
9. Regulator hitrosti

3. Obseg dostave

Poz.	Število	Opis
1	1x	Mešalna palica
2	2x	Mešalno orodje K3 + K4
	2x	Nadomestne oglene ščetke
	1x	Viličasti ključ 19 mm
	1x	Viličasti ključ 22 mm
	1x	Navodil za uporabo

4. Namenska uporaba

Stroj je namenjen za umešanje tekočih in praškastih materialov, kot so barve, malta, lepila, ometi in podobne snovi. Glede na strukturo materiala in količino mešanice je treba uporabiti mešalnik z ustrezno intenzivnostjo mešanja.

Izdelek je dovoljeno uporabljati samo v skladu s predvidenim namenom. Vsaka druga uporaba, ki presega to, ni v skladu z namenom. Za škodo ali telesne poškodbe vseh vrst, ki izhajajo iz tega, je odgovoren uporabnik/upravljalavec in ne proizvajalec.

Obvezno upoštevajte varnostne napotke in navodila za montažo ter navodila za uporabo v priložniku za uporabo, saj lahko le tako omogočite ustrezno uporabo.

Osebe, ki izdelek uporabljajo in vzdržujejo, morajo biti z njim seznanjene in poučene o morebitnih nevarnostih.

Spremembe na izdelku v celoti izključujejo garancijo proizvajalca za poškodbe, do katerih pride kot posledica.

Izdelek je dovoljeno uporabljati samo z originalnimi deli in originalnim priborom proizvajalca.

Upoštevati morate proizvajalčeve predpise glede varnosti, dela in vzdrževanja ter meritve iz tehničnih podatkov.

Prosimo, upoštevajte, da naši izdelki namensko niso konstruirani za gospodarsko, obrtno ali industrijsko uporabo. Ne prevzemamo nobene odgovornosti, če izdelek uporabljate v gospodarskih, obrtnih ali industrijskih obratih ter podobnih dejavnostih.

5. Splošni varnostni napotki

Splošni varnostni napotki za električna orodja

⚠ OPOZORILO!

Preberite vse varnostne napotke, navodila, slike in tehnične podatke, ki so priloženi temu električnemu orodju.

Zaradi neupoštevanja sledečih navodil lahko pride do električnega udara, požara in/ali hudih telesnih poškodb.

Hranite vse varnostne napotke in navodila za prihodnjo rabo.

V varnostnih napotkih uporabljen pojem »električno orodje« se nanaša na omrežno gnana električna orodja (z električnim kablom) in na akumulatorsko gnana električna orodja (brez električnega kabla).

1. Varnost na delovnem mestu

- a) **Vaše delovno mesto mora biti vedno čisto in dobro osvetljeno.** Nered ali neosvetljena delovna območja lahko vodijo do nesreč.
- b) **Z električnim orodjem ne delajte v eksplozijsko ogroženem okolju, v katerem se nahajajo gorljive tekočine, plini ali prah.** Električna orodja ustvarjajo iskre, ki lahko vnamejo prah ali hlape.
- c) **Otroci in druge osebe se vam ne smejo približevati, medtem ko uporabljate električno orodje.** Če vas zamotijo, lahko izgubite nadzor nad električnim orodjem.

2. Električna varnost

- a) **Priključni vtič električnega orodja se mora prilegati v vtičnico. Vtiča ni dovoljeno na noben način spreminjati. Adapterskih vtičev ne uporabljajte z električnimi orodji, ki so zaščitno ozemljena.** Nespremenjeni vtiči in prilegajoče se vtičnice zmanjšajo tveganje električnega udara.
- b) **Izogibajte se telesnemu stiku z ozemljenimi površinami cevi, gretij, štedilnikov in hladilnikov.** Če je vaše telo ozemljeno, obstaja večje tveganje električnega udara.
- c) **Električna orodja zaščitite pred dežjem ali vlagom.** Vdor vode v električno napravo poveča tveganje električnega udara.
- d) **Priključnega voda ne uporabljajte za nošenje ali obešanje električnega orodja ali za vlečenje vtiča iz vtičnice. Priključnega voda ne približujte vročini, olju, ostrim robovom ali premikajočim se delom.** Poškodovani ali zamotani priključni vodi povečujejo tveganje električnega udara.
- e) **Če z električnim orodjem delate na prostem, uporabljajte samo takšne podaljševalne vode, ki so primerni za zunanje območje.** Uporaba podaljševalnega voda, ki je primeren za zunanje območje, zmanjša tveganje električnega udara.
- f) **Če se ni mogoče izogniti uporabi električnega orodja v vlažnem okolju, uporabite zaščitno stikalo na okvarni tok.** Uporaba zaščitnega stikala na okvarni tok zmanjša tveganje električnega udara.

3. Varnost oseb

- a) **Bodite pozorni, pazite, kaj delate, in k delu z električnim orodjem pristopite z razumom. Ne uporabljajte električnega orodja, če ste utrujeni ali pod vplivom drog, alkohola ali zdravil.** Trenutek nepozornosti pri uporabi električnega orodja lahko vodi do resnih telesnih poškodb.
- b) **Nosite osebno zaščitno opremo in vedno zaščitna očala.** Nošenje osebne zaščitne opreme, kot je maska za prah, nedrešči varnostni čevlji, zaščitna čelada ali zaščita sluha, odvisno od vrste in uporabe električnega orodja, zmanjša tveganje telesnih poškodb.
- c) **Preprečite nenameren zagon. Prepričajte se, da je električno orodje izklopljeno, preden ga boste priključili na tokovno napajanje in/ali priključili akumulatorsko baterijo, ga pobrali ali nosili.**

Če imate pri nošenju električnega orodja prst na stikalo ali električno orodje vklopljeno priključite na tokovno napajanje, lahko to privede do nesreč.

- d) **Preden boste vklopili električno orodje, odstranite orodja za nastavitve ali vijaki ključ.** Orodje ali ključ, ki se nahaja v vrtečem se delu električnega orodja, lahko privede do telesnih poškodb.
- e) **Izogibajte se nenaravni telesni drži. Pazite, da stojite varno in da vedno ohranjate ravnotežje.** Tako lahko električno orodje v nepričakovanih situacijah bolje kontrolirate.
- f) **Nosite primerna oblačila. Ne nosite širokih oblačil ali nakita. Las in oblačil ne približujte premikajočim se delom.** Premikajoči se deli lahko zagrabijo ohlapna oblačila, nakit ali dolge lase.
- g) **Če je mogoče namestiti naprave za odsesavanje in lovljenje prahu, jih morate priključiti in pravilno uporabiti.** Uporaba odsesavanja prahu lahko zmanjša nevarnosti, ki nastanejo zaradi prahu.
- h) **Ne bodite prepričani, da se vam nič ne more zgoditi in nikar ne prezrite varnostnih pravil za električna orodja, tudi če ste po večkratni uporabi električnega orodja popolnoma samozavestni pri njegovi uporabi.** Nepazljiva uporaba lahko v delčku sekunde privede do hudih poškodb.

4. Uporaba in ravnanje z električnim orodjem

- a) **Ne preobremenjujte električnega orodja. Za svoje delo uporabite temu namenjeno električno orodje.** Z ustreznim električnim orodjem lahko v podanem območju moči delate boljše in varneje.
- b) **Ne uporabljajte električnega orodja, ki ima okvarjeno stikalo.** Električno orodje, ki ga ni več mogoče vklopiti ali izklopiti, je nevarno in ga je treba popraviti.
- c) **Izvlcite vtič iz vtičnice in/ali odstranite snemljivo akumulatorsko baterijo, preden boste nastavili napravo, zamenjali dodatno opremo ali shranili električno orodje.** S tem previdnostnim ukrepom preprečite nenamerni zagon električnega orodja.
- d) **Nerabljena električna orodja hranite izven dosega otrok. Osebam, ki niso seznanjene z napravo ali niso prebrali teh navodil, ne pustite uporabljati električnega orodja.** Električna orodja so nevarna, če jih uporabljajo neizkušene osebe.
- e) **Električna orodja in pribor negujte s krbnostjo. Preverite, če gibljivi deli brezhibno delujejo in se ne zatikajo, če so deli zlomljeni ali tako poškodovani, da je delovanje električnega orodja omejeno.**

Pred uporabo električnega orodja je treba popraviti poškodovane dele. Veliko nesreč se zgodi zaradi slabo vzdrževanih električnih orodij.

- f) **Rezalna orodja morajo biti ostra in čista.** Skrbno negovana rezalna orodja z ostrimi rezalnimi robovi se manj zatikajo in jih je mogoče lažje voditi.
- g) **Električno orodje, pribor, vstavitveno orodje itd. uporabljajte v skladu s temi navodili. Pri tem upoštevajte delovne pogoje in opravilo, ki ga je treba izvršiti.** Uporaba električnega orodja v namene, za katere ni predvideno, lahko vodi do nevarnih situacij.
- h) **Ročaji in prijemalne površine morajo biti suhe, čiste in brez olja in masti.** Spolzki ročaji in spolzke prijemalne površine ne omogočajo varnega upravljanja in nadzor električnega orodja v nepredvidljivih situacijah.

5. Servis

- a) **Vaše električno orodje sme popravljati samo kvalificirano strokovno osebje in samo z originalnimi nadomestnimi deli.** Tako je zagotovljeno, da električno orodje ostane varno.

⚠ POZOR!

To električno orodje med delovanjem ustvarja elektromagnetno polje. To polje lahko v določenih okoliščinah vpliva na aktivne ali pasivne medicinske vsadke. Osebam z medicinskimi vsadki zaradi zmanjšanja nevarnosti resnih ali smrtnih poškodb priporočamo, da se pred uporabo stroja posvetujejo s svojim zdravnikom ali proizvajalcem medicinskega vsadka.

Varnostni napotki za mešalnik

- a) **Električno orodje držite z obema rokama na predvidenih ročajih.** Če izgubite nadzor, se lahko poškodujete.
- b) **Pri mešanju gorljivih snovi poskrbite za zadostno prezračevanje, da ne more nastati nevarno ozračje.** Hlape, ki nastajajo, lahko vdihnete ali pa jih vžgejo iskre, ki jih ustvarja električno orodje.
- c) **Ne mešajte živil.** Električna orodja in pripadajoča vstavitvena orodja niso primerna za obdelavo živil.
- d) **Omrežni priključni vod se ne sme nahajati v delovnem območju.** Električni kabel se lahko zaplete v mešalno palico.
- e) **Pazite, da posoda, v kateri mešate, stoji trdno in stabilno.** Neustrezno fiksirana posoda se lahko nepričakovano premakne.

- f) **Pazite, da tekočina ne brizga na ohišje električnega orodja.** Tekočina, ki vdre v električno orodje, lahko povzroči poškodbe in električni udar.
- g) **Sledite navodilom in varnostnim napotkom za material, ki ga mešate.** Material, ki ga mešate, je lahko zdravju škodljiv.
- h) **Če električno orodje pade v material, ki ga mešate, takoj odklopite omrežni vtič in električno orodje predajte v pregled usposobljenim strokovnjakom.** Poseganje v posodo, v kateri je električno orodje, ki je še priključeno v vtičnico, lahko privede do električnega udara.
- i) **Med mešanjem ne segajte z rokami v posodo, v kateri mešate, in vanjo ne vstavljajte nobenih predmetov.** Če se dotaknete mešalne palice, se lahko resno poškodujete.
- j) **Električno orodje naj se zažene in zaustavi samo v posodi, v kateri mešate.** Mešalno palico lahko nenadzorovano zanaša naokoli ali pa se lahko upogne.

Preostala tveganja

⚠ Stroj je izdelan skladno s stanjem tehnike in priznanimi varnostno tehničnimi pravili. Kljub temu lahko pride pri delu do pojava ostalih tveganj.

- Nevarnost poškodb prstov in rok zaradi vrteče mešalne palice.
- Ogroženost zaradi toka, če ne uporabljate ustreznih električnih priključnih vodov.
- Kljub vsem ukrepom lahko še vedno obstajajo neočitna preostala tveganja.
- Preostala tveganja lahko minimizirate, če skupaj upoštevate varnostne napotke in namensko uporabo, ter navodila za uporabo v celoti.

6. Tehnični podatki

Nazivna napetost	230 V~, 50 Hz
Poraba moči	1400 W
Število vrtljajev v prostem teku	0–570 min ⁻¹ / 0–760 min ⁻¹
Nastavek mešalnika	M14
Razred zaščite	II
Teža	4,9 kg

Tehnične spremembe so pridržane!

Hrup in vibracije

Vrednosti hrupa in vibracij so bile ugotovljene v skladu s standardom EN 60745.

Raven hrupa L_{pA}	89 dB
Nezanesljivost K_{pA}	3 dB
Nivo moči zvoka L_{WA}	100 dB
Negotovost K_{WA}	3 dB

Nosite zaščito za sluh.

Zaradi vpliva hrupa lahko oglušite.

Ugotovljene skupne vrednosti nihanja (vektorska vsota treh smeri) ustrezajo standardu EN 60745.

Vrednost emisij vibracij a_h	= 5,673 m/s ²
Negotovost K	= 1,5 m/s ²

Dodatne informacije za električna orodja Opozorilo!

Navedena vrednost emisij vibracij je bila izmerjena z normiranim preizkusnim postopkom in se glede na način uporabe električnega orodja lahko spremeni in izjemoma preseže navedeno vrednost.

Navedeno vrednost emisij vibracij je mogoče uporabiti za primerjavo električnega orodja z drugim.

Navedeno vrednost emisij vibracij je mogoče uporabiti tudi za začetno oceno negativnega vpliva.

Nastajanje hrupa in vibracij omejite na minimum!

- Uporabljajte samo brezhibne naprave.
- Redno vzdržujte in čistite napravo.
- Svoj način dela prilagodite napravi.
- Ne preobremenite naprave.
- Po potrebi predajte napravo v pregled.
- Izklopite napravo, ko je ne uporabljate.
- Nosite rokavice.

7. Razpakiranje

- Odprite embalažo in previdno vzemite ven izdelek.
- Odstranite embalažni material ter ovojna in transportna varovala (če obstajajo).
- Preverite, ali je obseg dostave celovit.
- Preverite, ali so se izdelek in deli pribora poškodovali med transportom. V primeru reklamacij morate takoj obvestiti prevoznika. Kasnejših reklamacij ne bomo priznali.
- Po možnosti embalažo shranite do preteka garancijskega časa.
- Pred uporabo morate s pomočjo navodil za uporabo spoznati izdelek.

- Kot pribor, obrabne in nadomestne dele uporabljajte samo originalne dele. Nadomestne dele dobite pri svojem specializiranem trgovcu.
- Pri naročanju navedite našo številko artikla in tip ter leto izdelave izdelka.

⚠ OPOZORILO!

Izdelek in embalažni material nista otroški igrači! Otroci se ne smejo igrati s plastičnimi vrečkami, folijami in majhnimi deli! Obstaja nevarnost, da jih pogoltnejo in se z njimi zadušijo!

8. Montaža (sl. 2 - 4)

⚠ Pozor!

Pred zagonom morate izdelek obvezno montirati v celoti!

- 1) Mešalno palico (1) privijte v smeri urnega kazalca v mešalni element (2). (Slika 2)
- 2) Nato sestavljeno mešalno palico privijte v pogonsko gred (3). (sl. 3).

NEVARNOST!

Uporabite samo mešalno palico, ki je primerna in izdelana za material, ki se meša. Napačna mešalna palica lahko zaradi preobremenitve poškoduje naprave in povzroči nesreče!

Če želite mešalno palico sneti, jo iz pogonske grede odvijte v nasprotni smeri urinega kazalca. Palica je lahko nameščena zelo trdno v tem nastavku. V tem primeru je treba preprečiti vrtenje nastavka s ključem. (sl. 4)

9. Zagon

Vklop/izklop

Vklop (sl. 1)

Varovalo za stikalo za vklop/izklop (8) pritisnite not in jo držite pritisnjeno. Zdaj lahko stikalo za vklop/izklop (7) pritisnete not, da tako zaženete ročno mešalno napravo. Takoj ko lahko naprava začne delovati, lahko izpustite varovalo stikala za vklop/izklop (8).

Izklop (sl. 1)

Izpustite stikalo za vklop/izklop (7). Varovalo stikala za vklop/izklop (8) se istočasno samodejno izklopi.

Regulator hitrosti (sl. 1)

Z regulatorjem hitrosti (9) lahko nastavljate število vrtljajev naprave v stopnjah. Vrsta materiala za mešanje določa potrebno hitrost. Zadevne optimalne hitrosti boste najhitreje spoznali s prakso.

2-stopenjski menjalnik (sl. 1)

Naprava je opremljena z 2-stopenjskim menjalnikom. Če stikala za izbiro prestave ne morete blokirati, malo zavrtite mešalno palico.

- Prestavo izberete tako, da stikalo (4) zavrtite za 180°.
 1. Prestava: 0 min⁻¹ do 570 min⁻¹
 2. Prestava: 0 min⁻¹ do 760 min⁻¹

Stikalo pritisnite samo, ko naprava miruje.

Delo z mešalnikom za barve in malto

- Pri zamenjavi mešalnika mora biti omrežni vtič izklopljen.
- Ko mešalnik potopite ali vzamete iz snovi za mešanje, delajte z nižjim številom vrtljajev. Ko je mešalnik v celoti potopljen, maksimalno povečajte število vrtljajev, da boste zagotovili zadostno hlajenje motorja.
- Med postopkom mešanja stroj vodite skozi mešalno posodo. Mešajte, dokler snov za mešanje ni popolnoma obdelana.
- Ko zaključite z mešanjem, mešalnik očistite.

Področje uporabe mešalnega orodja (sl. 1)

- V levo stran zavito mešalno orodje (2a) se uporablja za redko tekoče snovi, kot npr.: barve različnih vrst, laki, lazure, paste, mase za zalivanje, bitumni, kemikalije, rdeči svinčev oksid (minij), cementna malta
- V desno stran zavito mešalno orodje (2b) se uporablja za gosto tekoče snovi, kot npr.: lepilna malta in pripravljena mešanica za malto, mavce, apno, cementni omet, estrih, beton, cement za ploščice, klej, kit, polnila, granulati

10. Vzdrževanje in nega

Pred vsakim vzdrževalnim in čistilnim delom:

- **Izključite napravo**
- **počakajte, da se naprava zaustavi**
- **Izvlčite omrežni vtič**

Uporabljajte samo originalne dele. Drugi deli lahko povzročijo nepredvidljivo materialno škodo in telesne poškodbe.

Servisna dela, ki so potrebna, sme opravljati samo proizvajalec ali oddelek storitev za stranke.

Naprave shranjujte izven dosega otrok.

Če želite ohraniti funkcionalnost naprave, upoštevajte naslednje:

- prezračevalne reže morajo biti čiste in neovirane

- Prah in umazanijo odstranite s krpami ali mehko ščetko
- Stroj ne čistite s tekočo vodo ali visokotlačnimi čistilniki.
- Za plastične dele ne uporabljajte nobenih topil (bencin, alkohol itd.), ker ti lahko poškodujejo plastične dele.
- Očistite mešalne lopatice.
- Mešalni aparat je opremljen z ogljenimi ščetkami. V primeru obrabe naj ogljene ščetke zamenja oddelek storitev za stranke.

Zaradi lastne varnosti redno preverjajte, ali so mešalne lopatice poškodovane. Poškodovano mešalno lopatico obvezno zamenjajte.

Redno preverjajte mešalno gred. Mešalne naprave z okvarjeno mešalno gredo ne smete več uporabljati. Napravo dajte popraviti oddelku storitev za stranke.

Informacije o servisu

Upošteвайте, da so pri tem izdelku sledeči deli podvrženi obrabi, ki izhaja iz uporabe, ali naravni obrabi oz. so sledeči deli potrebni kot potrošni material. Obrabni deli*: mešalna palica, oglene ščetke

* Ni nujno v obsegu dostave!

Nadomestne dele in pribor dobite v našem servisnem centru. V ta namen odčitajte QR-kodo na naslovni strani.

Nadomestni deli/oprema

Oglene ščetke - št. izdelka: 3907801002
 Mešalna palica, desnosučna - št. izdelka: 5907800702
 Mešalna palica, levosučna - št. izdelka: 5907800701
 Nastavek mešalnika - št. izdelka: 3907801009

11. Električni priključek

Namešчени elektromotor je priključen, tako da je pripravljen za uporabo. Priključek ustreza zadevnim standardom VDE in DIN. Omrežni priključek in uporabljen podaljšek na strani kupca morata ustrezati predpisom.

- Izdelek izpolnjuje zahteve standarda EN 61000-3-11 in je zavezan posebnim pogojem za priključek. To pomeni, da uporaba na poljubnih, prosto izbirnih priključnih točkah ni dovoljena.
- Izdelek lahko ob neugodnih pogojih električnega omrežja povzroči prehodno napetostno nihanje.
- Izdelek je predviden izključno za uporabo na priključnih točkah, ki

- a) ne prekoračiti največje dovoljene omrežne impedance »Z« (Zmax. = 0,25 Ω) ne presežite ali
- b) omogočajo neprekinjene tokovne obremenitve omrežja vsaj 100 A na fazo.
- Kot uporabnik morate zagotoviti, po potrebi s posvetovanjem z vašim podjetjem za oskrbo z električno energijo, da vaša priključna točka, na katero želite priključiti proizvod in ga uporabljati, izpolnjuje obe od zgoraj navedeni zahtevi, a) in b).

Poškodovan električni priključni vodnik

Na električnih priključnih vodih pogosto nastanejo poškodbe izolacije.

Vzroki za to so lahko:

- Otiščanci, če priključne vode speljete skozi okna ali reže vrat.
- Pregibi zaradi nepravilne pritrditve ali vodenja priključnih vodov.
- Rezi zaradi vožnje preko priključnih vodov.
- Poškodbe izolacije zaradi iztrganja iz stenske vtičnice.
- Pretrgana mesta zaradi staranja izolacije.

Takih poškodovanih električnih priključnih vodov ne smete uporabljati, ker so zaradi poškodb izolacije smrtno nevarni.

Redno preverjajte, če so električni priključni vodi poškodovani. Pri tem pazite, da priključni vod pri preverjanju ne bo visel na električnemu omrežju.

Električni priključni vodi morajo ustrezati zadevnim določilom VDE in DIN. Uporabljajte samo priključne vode z oznako H05VV-F.

Po predpisih mora biti oznaka tipa priključnega voda natisnjena na njem.

Motor na izmenični tok

- Omrežna napetost mora znašati 220–240 V~.
- Podaljševalni vodi do dolžine 25 m morajo imeti prečni prerez 1,5 kvadratnega milimetra.

Priključevanje in popravila električne opreme lahko izvajajo samo električarji.

V primeru povpraševanja morate navesti spodnje podatke:

- Vrsta toka, ki napaja motor
- Podatki tipske ploščice stroja
- Podatki tipske ploščice motorja

Način priključitve X

Če je omrežni priključni vod tega izdelka poškodovan, ga je treba zamenjati s posebej pripravljenim omrežnim priključnim vodom, ki ga lahko nabavite pri proizvajalcu ali pri njegovi službi za stranke.

12. Skladiščenje

- Celoten stroj in dodatke je treba temeljito očistiti.
- Stroj vedno skladiščite izven dosega otrok. Postavite ga na stabilno, suho in varno mesto, na katerem ne more priti do skrajno visokih ali nizkih temperatur.
- Uskladiščen stroj zaščitite pred sončno svetlobo in ga po možnosti postavite v hlajeno območje.
- Stroja ne pokrijte z vrečo oz. ponjavo iz najlona ali plastike, ker se lahko pod njimi zbira vlažnost.

13. Odlaganje med odpadke in reciklaža

Napotki za embalažo



Embalažne materiale je mogoče reciklirati. Embalažo zavržite okolju prijazno.

Napotki glede zakona o električnih in elektronskih napravah



Stare električne in elektronske naprave ne sodijo med gospodinjske, pač pa jih morate zavreči oz. oddati na zbirno mesto ločeno!

- Stare baterije in akumulatorje, ki niso fiksno vgrajeni v staro napravo, je treba pred oddajo na zbirno mesto odstraniti brez uničenja komponent! Navodila za njihovo odstranjevanje ureja zakon o baterijah.
- Lastnik oz. uporabnik električnih in elektronskih naprav je zakonsko zavezan, da stare naprave po njihovi uporabi odda.
- Končni uporabnik nosi odgovornost za brisanje svojih osebnih podatkov na stari napravi, ki jo želi zavreči!
- Simbol prečrtanega smetnjaka pomeni, da električnih in elektronskih naprav ne smete odlagati med gospodinjske odpadke.
- Električne in elektronske naprave lahko brezplačno oddate na naslednjih mestih:
 - Javno-pravna mesta za odstranjevanje odpadkov oz. zbirna mesta (npr. komunalna podjetja)

- Prodajna mesta električnih naprav (stacionarna in spletna), če so trgovci zavezani k prevzemanju starih naprav ali to ponujajo brezplačno.
- Do tri stare električne naprave na vrsto naprave, z dolžino stranice največ 25 centimetrov, lahko brez predhodnega nakupa nove naprave od proizvajalca oddate pri njem ali na drugem pooblaščenem zbirnem mestu v vaši bližini.
- Ostale proizvajalčeve in trgovčeve dodatne pogoje za prevzem najdete pri posamezni servisni službi.
- Če proizvajalec dostavi novo električno napravo v zasebno gospodinjstvo, lahko končni uporabnik na zahtevo naroči brezplačen prevzem stare električne naprave. Povežite se s servisno službo proizvajalca.
- Te izjave veljajo le za naprave, ki so nameščene in prodane v državah Evropske unije in so predmet evropske direktive 2012/19/EU. V državah izven območja Evropske unije lahko veljajo drugačna določila za odstranjevanje starih električnih in elektronskih naprav med odpadke.

14. Pomoč pri motnjah

Motnja	Mogoč vzrok	Ukrep
Motor se ne zažene	Ni omrežne napetosti (izpad električnega toka)	Preverite varovalke
	Okvarjen priključni kabel	Zamenjajte kabel ali ga dajte pregledati (električarju) Okvarjenega kabla ne uporabljajte več
	Okvarjen motor ali stikalo	Za odpravljanje težav se obrnite na proizvajalca ali njegovega pooblaščenega izvajalca
Nenavadne vibracije	Mešalnik je okvarjen	Zamenjajte mešalnik
	Mešalna gred je okvarjena	Za odpravljanje težav se obrnite na proizvajalca ali njegovega pooblaščenega izvajalca
	Napačna zmes	Napačna obdelava. Pazite na proizvajalčeve predpise za obdelavo
Naprava deluje blokirana tudi pri manjši obremenitvi in se eventualno samodejno izklopi.	Kabelski podaljšek je predolg ali ima premajhen presek.	Kabelski podaljšek najmanj 1,5 mm ² pri največ 25 m dolžine.
	Vtičnica je predaleč od glavnega priključka in presek priključnega voda je premajhen.	Pri daljšemu kablu je presek najmanj 2,5 mm ² .

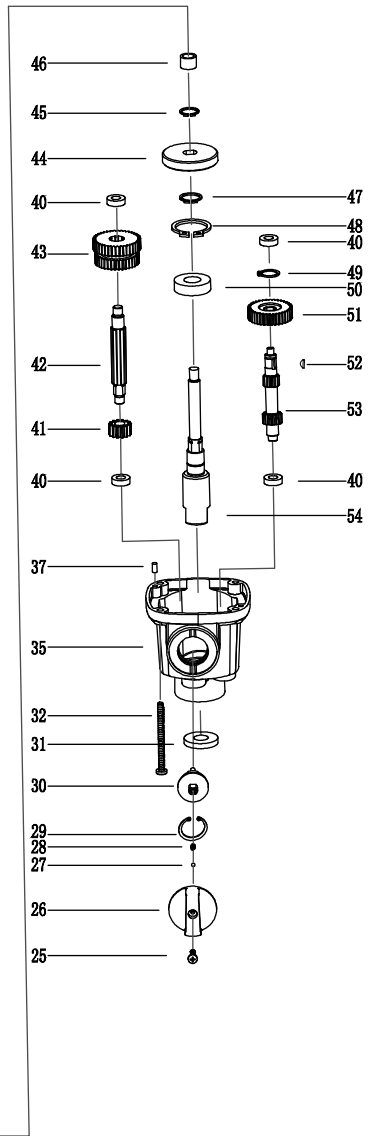
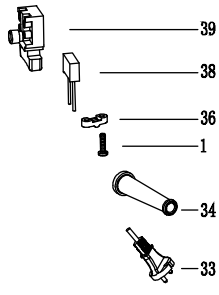
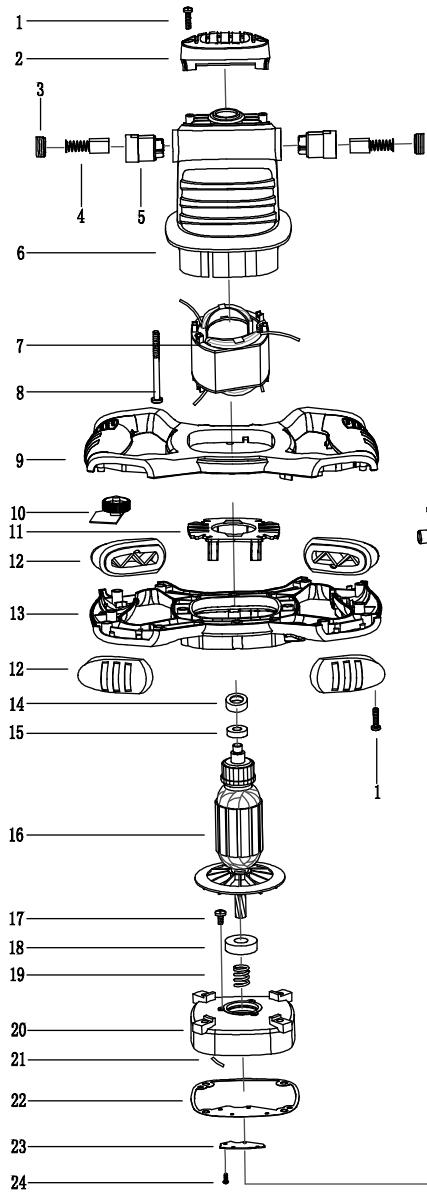

EU-Konformitätserklärung Originalkonformitätserklärung

EU Declaration of Conformity

Déclaration de conformité UE



Scheppach GmbH, Günzburger Str. 69, D-89335 Ichenhausen

DE	erklärt folgende Konformität gemäß EU-Richtlinie und Normen für den Artikel	PL	deklaruje, że produkt jest zgodny z następującymi dyrektywami UE i normami
GB	hereby declares the following conformity under the EU Directive and standards for the following article	HU	az EU-irányelv és a vonatkozó szabványok szerinti következo megfeleloségi nyilatkozatot teszi a termékre
CZ	prohlašuje následující shodu podle směrnice EU a norem pro výrobek	HR	ovime izjavljuje da postoji skladnost prema EU-smjernica i normama za sljedece artikle
SK	prehlasuje nasledujúcu zhodu podľa smernice EU a noriem pre výrobok	SI	izjavlja sledenco skladnost z EU-direktivo in normami za artikel

Marke / Brand / Marque:

SHEPPACH

Art.-Bezeichnung:

ELEKTRO-FARB- UND MÖRTELRÜHRWERK - PM1400

Article name:

ELECTRIC PAINT AND MORTAR STIRRER - PM1400

Nom d'article:

MALAXEUR ÉLECTRIQUE - PM1400

Art.-Nr. / Art. no.: / N° d'ident.:

5907805901 / 59078059969

2014/29/EU	2004/22/EG	89/686/EWG_96/58/EG	2000/14/EG_2005/88/EG
2014/35/EU	2014/68/EU	90/396/EWG	Noise: measured L_{WA} = xx dB; guaranteed L_{WA} = xx dB
<input checked="" type="checkbox"/> 2014/30/EU	<input checked="" type="checkbox"/> 2011/65/EU*		Annex V
			Annex VI
<input checked="" type="checkbox"/> 2006/42/EG			
Annex IV Notified Body: Notified Body No.: Certificate No.:			
			2016/1628/EU
			Emission. No.:

Standard references:

EN 62841-1:2015/A11:2022; EN 62841-2-10:2017; EN 55014-1:2017/A11:2020; EN IEC 55014-1:2021; EN 55014-2:2015; EN IEC 55014-2:2021; EN IEC 61000-3-2:2019; EN IEC 61000-3-2:2019/A1:2021 EN IEC 61000-3-11:2019

Die alleinige Verantwortung für die Ausstellung dieser Konformitätserklärung trägt der Hersteller.

This declaration of conformity is issued under the sole responsibility of the manufacturer.

Le fabricant assume seul la responsabilité d'établir la présente déclaration de conformité.

* Der oben beschriebene Gegenstand der Erklärung erfüllt die Vorschriften der Richtlinie 2011/65/EU des Europäischen Parlaments und des Rates vom 8. Juni 2011 zur Beschränkung der Verwendung bestimmter gefährlicher Stoffe in Elektro- und Elektronikgeräten.

The object of the declaration described above fulfils the regulations of the directive 2011/65/EU of the European Parliament and Council from 8th June 2011, on the restriction of the use of certain hazardous substances in electrical and electronic equipment.

L'appareil décrit ci-dessus dans la déclaration est conforme aux réglementations de la directive 2011/65/EU du Parlement Européen et du Conseil du 8 juin 2011 visant à limiter l'utilisation de substances dangereuses dans la fabrication des appareils électriques et électroniques.

Ichenhausen, 19.03.2025

Signature / Andreas Pecher / Head of Project Management

First CE: 2015
Subject to change without notice

Documents registrar: Niko Vraschek
Günzburger Str. 69, D-89335 Ichenhausen

Garantie DE

Offensichtliche Mängel sind innerhalb von 8 Tagen nach Erhalt der Ware anzuzeigen, andernfalls verliert der Käufer sämtliche Ansprüche wegen solcher Mängel. Wir leisten Garantie für unsere Maschinen bei richtiger Behandlung auf die Dauer der gesetzlichen Gewährleistungsfrist ab Übergabe in der Weise, dass wir jedes Maschinenteil, das innerhalb dieser Zeit nachweisbar in Folge Material- oder Fertigungsfehler unbrauchbar werden sollte, kostenlos ersetzen. Für Teile, die wir nicht selbst herstellen, leisten wir nur insoweit Gewähr, als uns Gewährleistungsansprüche gegen die Vorlieferanten zustehen. Die Kosten für das Einsetzen der neuen Teile trägt der Käufer. Wandlungs- und Minderungsansprüche und sonstige Schadensersatzansprüche sind ausgeschlossen.

Warranty GB

Apparent defects must be notified within 8 days from the receipt of the goods. Otherwise, the buyer's rights of claim due to such defects are invalidated. We guarantee for our machines in case of proper treatment for the time of the statutory warranty period from delivery in such a way that we replace any machine part free of charge which provably becomes unusable due to faulty material or defects of fabrication within such period of time. With respect to parts not manufactured by us we only warrant insofar as we are entitled to warranty claims against the upstream suppliers. The costs for the installation of the new parts shall be borne by the buyer. The cancellation of sale or the reduction of purchase price as well as any other claims for damages shall be excluded.

Záruka CZ

Viditelné vady jsou poukazatelné během 8 dní od obdržení zboží, jinak ztrácí zákazník všechny nároky týkající se takovýchto vad. Poskytujeme záruku na naše stroje, s kterými je správně zacházeno, na dobu zákonně záruční lhůty začínající od doručení tak, že bezplatně vyměníme každou část stroje, která se během této doby může stát prokazatelně nepoužitelnou následkem materiálové či výrobní vady. Na díly, které sami neopravujeme, poskytujeme záruku pouze v rozsahu, v němž nám přísluší nárok na záruční plnění vůči subdodavatelé. Náklady na instalaci nového dílu nese zákazník. Nárok na výměnu zboží, na slevu a jiné nároky na odškodnění jsou vyloučené.

Záruka SK

Zrejme vady musia byť predstavené v priebehu 8 dní po obdržaní tovaru, ináč zákazník stratí všetky nároky týkajúce sa takejto vady. Ponúkame záruku na naše aparáty, ktoré sú správne používané počas zákonného termínu záruky tak, že bezplatne vymeníme každú časť aparátu, ktorá sa v priebehu tohto času môže stať dokázateľne nefunkčnou dôsledkom materiálnej či výrobnéj vady. Na časti ktoré sami nevyrábame, poskytujeme záruku iba v rozsahu, v ktorom nám prísluší nárok na záručné plnenie k subdodávateľovi. Za trovy týkajúce sa inštalácie novej súčiastky je zodpovedný zákazník. Nárok na výmenu tovaru, na zľavu a iné nároky na nahradenie škody sú vylúčené.

Szavatosság HU

A nyilvántaló hibákat ki kell jelenteni számított 8 napon belül az áruk, különben a vevő elveszti minden igényt az ilyen hibák. Kínálunk garanciát a gépeinket a megfélelő kezelés időtartamának hallgatlagos garancia a szállítás időpontját oly módon, hogy cserélje ki minden egyes részre ezen idő alatt észlelhető a sorban anyag-vagy gyártási legyen hibávaló, ingeny. Az alkatrészeket, hogy nem termel magunkat, hogy csak olyan garanciát, hiszen jogosultak jótállási igények beszállítókkal szemben. A költség beillesztése az új részek a vevőnek. Átalakítása és csökkentése követelések és egyéb kártérítési igények ki vannak zárva.

Gwarancja PL

Wszelkie uszkodzenia musz być zgłaszane w przeciagu 8 dni od daty otrzymania towaru, w przeciwnym wypadku, prawo do reklamacji wygasa. Gwarantujemy, że w czasie trwania gwarancji wymienimy wszelkie części maszyn, które okazały się niesprawne na skutek wad materiału z jakiego zostały wykonane lub błędów w produkcji bez dodatkowych opłat pod warunkiem, że maszyna będzie obsługiwana zgodnie z zaleceniami. W odniesieniu do części nie produkowanych przez nas, gwarancja obowiązuje tylko w przypadku naszych dostawców. Koszty instalacji nowych części są ponoszone przez klienta. Odszkodowania wynikłe z uszkodzeń maszyny oraz redukcje ceny zakupu maszyny w ramach reklamacji nie będą rozpatrywane.

Garancija HR

Vidljive štete se moraju prijaviti u roku od 8 dana od primitka robe U suprotnom slučaju kupac gubi pravo na reklamaciju. Mi jamčimo za naše strojeve u slučaju ispravnog postupanja tijekom perioda zakonskog jamstva tako što zamijenujemo besplatno bilo koji dio stroja koji dokazano postane neupotrebljiv uslijed neispravnog materijala ili grešaka u proizvodnji u tom vremenskom periodu Za dijelove koje mi nismo proizveli jamčimo samo ukoliko imamo pravo na reklamaciju prema dobavljačima Troškove za ugradnju novih dijelova snosi kupac Molbe za smanjenjem cijene kao i sve druge reklamacije zbog šteta su isključene.

Garancija SI

Očitne pomanjkljivosti je potrebno naznaniti 8 dni po prejemu blaga, v nasprotnem primeru izgubi kupec vse pravice do garancije zaradi takšnih pomanjkljivosti. Za naše naprave dajemo garancijo ob pravilni uporabi za čas zakonsko določenega roka garancije od prodaje in sicer na takšen način, da vsak del naprave brezplačno nadomestimo, za katerega bi se v tem roku izkazalo, da je zaradi slabega materiala ali slabe izdelave neuporaben. Za dele, ki jih sami ne izdelujemo, jamčimo samo toliko, kolikor zahteva garancija drugih podjetij. Stroški za vstavljanje novih delov nosi kupec. Zahteve za spreminjanje in zmanjšanje ter ostale zahteve za nadomestilo škode so izključene.