

Art.Nr.
5907902901
AusgabeNr.
5907902901_0002
Rev.Nr.
10/03/2025



Made in P.R.C.

DH1300Plus

DE	Elektro-Bohrhammer Originalbetriebsanleitung	5
GB	Electric hammer drill Translation of original instruction manual	16
FR	Perforateur électrique Traduction des instructions d'origine	25
IT	Trapano a percussione elettrico La traduzione dal manuale di istruzioni originale	34
NL	Elektrische boorhamer Vertaling van de originele gebruikshandleiding	43
ES	Martillo percutor eléctrico Traducción del manual de instrucciones original	52
PT	Martelo perfurador elétrico Tradução do manual de operação original	61
CZ	Elektrické vrtací kladivo Překlad originálního návodu k obsluze	70
SK	Elektrické vrtacie kladivo Překlad originálneho návodu na obsluhu	79
HU	Elektromos fúrókalapács Eredeti használati utasítás fordítása	88
PL	Elektryczna wiertarka udarowa Tłumaczenie oryginalnej instrukcji obsługi	97
HR	Električni udarni čekić Prijevod originalnog priručnika za uporabu	107
SI	Električno vrtalno kladivo Prevod originalnih navodil za uporabo	116

EE	Elektri-puurvasar Originaalkäitusjuhendi tõlge	125
LT	Elektrinis gręzimo plaktukas Originalios naudojimo instrukcijos vertimas	134
LV	Elektriskais perforators Orģinālās lietošanas instrukcijas tulkojums	143
SE	Eldriven borrhammare Översättning av original-bruksanvisning	152
FI	Sähkökäyttöinen poravasara Käännös alkuperäisestä käyttöohjeesta	161
DK	El-borehammer Oversættelse fra den oprindelige betjeningsvejledning	170
NO	Elektrisk borehammer Oversettelse av den originale brukerveiledningen	179
BG	Електрически пробивен чук Превод на оригиналното ръководство за експлоатация	188
GR	Ηλεκτρικό κρουστικό πιστολέτο Μετάφραση του πρωτοτύπου των οδηγιών χρήσης	198
RO	Ciocan rotatorcutor electric Traducere din manualul de exploatare original	208
RS	Električna čekić-bušilica Prevod originalnog uputstva za upotrebu	217
TR	Elektrikli kırıcı kırıcı matkap Orjinal kullanım talimatı çevirisi	226

Nachdrucke, auch auszugsweise, bedürfen der Genehmigung.
Technische Änderungen vorbehalten. Abbildungen beispielhaft!

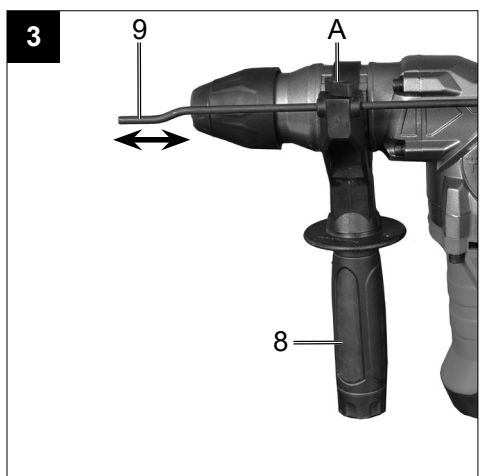
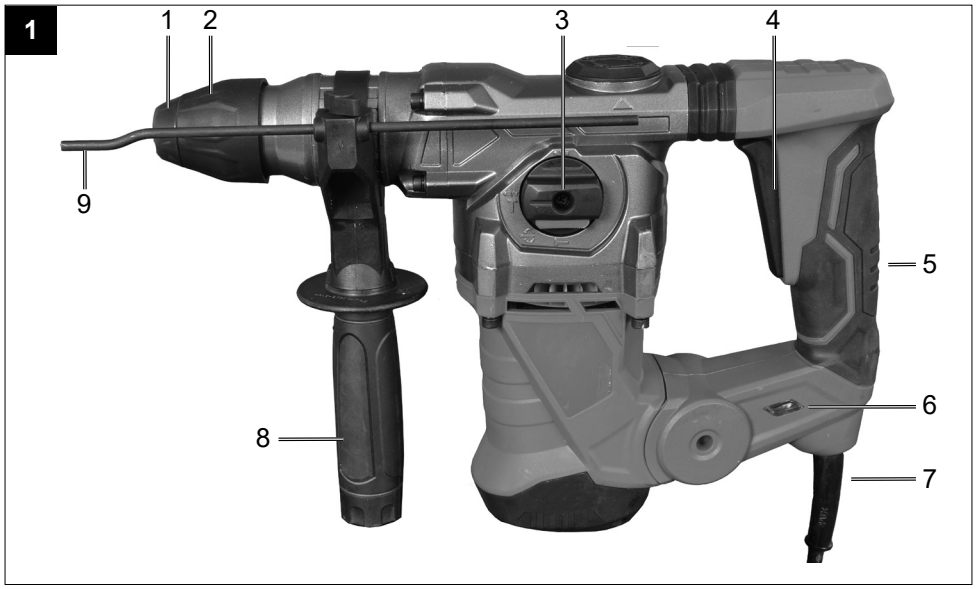

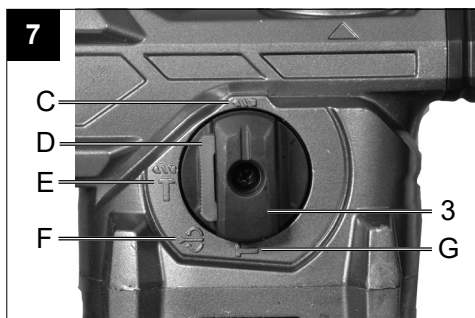
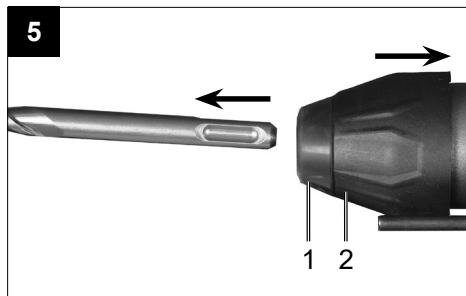
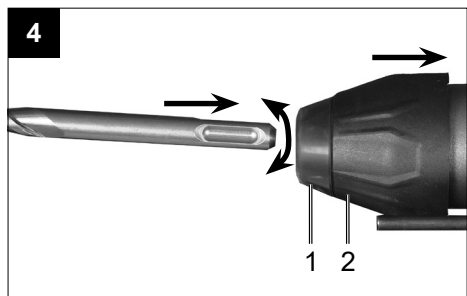

Erklärung der Symbole auf dem Gerät

	<p>Vor Inbetriebnahme Bedienungsanleitung und Sicherheitshinweise lesen und beachten!</p>
	<p>Schutzbrille tragen!</p>
	<p>Gehörschutz tragen!</p>
	<p>Bei Staubentwicklung Atemschutz tragen!</p>
	<p>Schutzklasse II</p>
	<p>Das Produkt entspricht den geltenden europäischen Richtlinien.</p>
	<p>Das Produkt entspricht den geltenden serbischen Richtlinien.</p>

Inhaltsverzeichnis:	Seite:
1. Einleitung	7
2. Gerätebeschreibung (Abb. 1)	7
3. Lieferumfang	7
4. Bestimmungsgemäße Verwendung	8
5. Sicherheitshinweise	8
6. Technische Daten	10
7. Vor Inbetriebnahme	11
8. Bedienung	11
9. Wartung	12
10. Lagerung	12
11. Elektrischer Anschluss	12
12. Entsorgung und Wiederverwertung	13
13. Störungsabhilfe	13
14. Konformitätserklärung	237

1. Einleitung

Hersteller:

Schepach GmbH
 Günzburger Straße 69
 D-89335 Ichenhausen

Verehrter Kunde

Wir wünschen Ihnen viel Freude und Erfolg beim Arbeiten mit Ihrem neuen Gerät.

Hinweis:

Der Hersteller dieses Gerätes haftet nach dem geltenden Produkthaftungsgesetz nicht für Schäden, die an diesem Gerät oder durch dieses Gerät entstehen bei:

- unsachgemäßer Behandlung
- Nichtbeachtung der Bedienungsanleitung
- Reparaturen durch Dritte, nicht autorisierte Fachkräfte
- Einbau und Austausch von nicht originalen Ersatzteilen
- nicht bestimmungsgemäßer Verwendung
- Ausfällen der elektrischen Anlage bei Nichtbeachtung der elektrischen Vorschriften und VDE-Bestimmungen 0100, DIN 57113 / VDE 0113

Beachten Sie:

Lesen Sie vor der Montage und vor Inbetriebnahme den gesamten Text der Bedienungsanleitung durch.

Diese Bedienungsanleitung soll es Ihnen erleichtern, Ihr Gerät kennenzulernen und dessen bestimmungsgemäßen Einsatzmöglichkeiten zu nutzen.

Die Bedienungsanleitung enthält wichtige Hinweise, wie Sie mit dem Gerät sicher, fachgerecht und wirtschaftlich arbeiten, und wie Sie Gefahren vermeiden, Reparaturkosten sparen, Ausfallzeiten verringern und die Zuverlässigkeit und Lebensdauer des Gerätes erhöhen.

Zusätzlich zu den Sicherheitsbestimmungen dieser Bedienungsanleitung müssen Sie unbedingt die für den Betrieb des Gerätes geltenden Vorschriften Ihres Landes beachten.

Bewahren Sie die Bedienungsanleitung, in einer Plastikhülle geschützt vor Schmutz und Feuchtigkeit, bei dem Gerät auf. Sie muss von jeder Bedienungsperson vor Aufnahme der Arbeit gelesen und sorgfältig beachtet werden. An dem Gerät dürfen nur Personen arbeiten, die im Gebrauch des Gerätes unterwiesen und über die damit verbundenen Gefahren unterrichtet sind. Das geforderte Mindestalter ist einzuhalten.

Neben den in dieser Bedienungsanleitung enthaltenen Sicherheitshinweisen und den besonderen Vorschriften Ihres Landes sind die für den Betrieb von baugleichen Maschinen allgemein anerkannten technischen Regeln zu beachten.

Wir übernehmen keine Haftung für Unfälle oder Schäden, die durch Nichtbeachten dieser Anleitung und den Sicherheitshinweisen entstehen.

2. Gerätebeschreibung (Abb. 1)

1. Staubschutz
2. Verriegelungshülse
3. Umschalter Schlagbohren/Meißeln
4. Ein-/ Ausschalter
5. Handgriff
6. Betriebsanzeige
7. Netzkabel
8. Zusatzhandgriff
9. Tiefenanschlag

Entpacken

- Öffnen Sie die Verpackung und nehmen Sie das Gerät vorsichtig heraus.
- Entfernen Sie das Verpackungsmaterial sowie Verpackungs- und Transportsicherungen (falls vorhanden).
- Überprüfen Sie, ob der Lieferumfang vollständig ist.
- Kontrollieren Sie das Gerät und die Zubehörteile auf Transportschäden.
- Bewahren Sie die Verpackung nach Möglichkeit bis zum Ablauf der Garantiezeit auf.

⚠ ACHTUNG!

Gerät und Verpackungsmaterialien sind kein Kinderspielzeug! Kinder dürfen nicht mit Kunststoffbeuteln, Folien und Kleinteilen spielen! Es besteht Verschluckungs- und Erstickungsgefahr!

3. Lieferumfang

- Bohrhammer
- Flachmeißel
- Spitzmeißel
- Bohrer Ø 8, 10 & 12
- Tiefenanschlag
- Wartungswerkzeug
- Tube mit Fett
- Staubaufnahmevorrichtung
- Betriebsanleitung

4. Bestimmungsgemäße Verwendung

Das Gerät ist bestimmt zum Hammerbohren in Beton, Gestein und Ziegel und für Meißelarbeiten unter Verwendung des entsprechenden Bohrers oder Meißels.

Die Maschine darf nur nach ihrer Bestimmung verwendet werden. Jede weitere darüber hinausgehende Verwendung ist nicht bestimmungsgemäß. Für daraus hervorgerufene Schäden oder Verletzungen aller Art haftet der Benutzer/Bediener und nicht der Hersteller. Bitte beachten Sie, dass unsere Geräte bestimmungsgemäß nicht für den gewerblichen, handwerklichen oder industriellen Einsatz konstruiert wurden. Wir übernehmen keine Gewährleistung, wenn das Gerät in Gewerbe-, Handwerks- oder Industriebetrieben sowie bei gleichzusetzenden Tätigkeiten eingesetzt wird.

5. Sicherheitshinweise

Allgemeine Sicherheitshinweise für Elektrowerkzeuge

⚠ WARNUNG Lesen Sie alle Sicherheitshinweise und Anweisungen. Versäumnisse bei der Einhaltung der Sicherheitshinweise und Anweisungen können elektrischen Schlag, Brand und/oder schwere Verletzungen verursachen.

Bewahren Sie alle Sicherheitshinweise und Anweisungen für die Zukunft auf.

Der in den Sicherheitshinweisen verwendete Begriff „Elektrowerkzeug“ bezieht sich auf netzbetriebene Elektrowerkzeuge (mit Netzkabel) und auf akkubetriebene Elektrowerkzeuge (ohne Netzkabel).

1. Arbeitsplatzsicherheit

- a. **Halten Sie Ihren Arbeitsbereich sauber und gut beleuchtet.** Unordnung oder unbeleuchtete Arbeitsbereiche können zu Unfällen führen.
- b. **Arbeiten Sie mit dem Elektrowerkzeug nicht in explosionsgefährdeter Umgebung, in der sich brennbare Flüssigkeiten, Gase oder Stäube befinden.** Elektrowerkzeuge erzeugen Funken, die den Staub oder die Dämpfe entzünden können.
- c. **Halten Sie Kinder und andere Personen während der Benutzung des Elektrowerkzeuges fern.** Bei Ablenkung können Sie die Kontrolle über das Gerät verlieren.

2. Elektrische Sicherheit

- a. **Der Anschlussstecker des Elektrowerkzeuges muss in die Steckdose passen. Der Stecker darf in keiner Weise verändert werden. Verwenden Sie keine Adapterstecker gemeinsam mit schutzgeerdeten Elektrowerkzeugen.** Unveränderte Stecker und passende Steckdosen verringern das Risiko eines elektrischen Schlages.
- b. **Vermeiden Sie Körperkontakt mit geerdeten Oberflächen, wie von Rohren, Heizungen, Herden und Kühlschränken.** Es besteht ein erhöhtes Risiko durch elektrischen Schlag, wenn Ihr Körper geerdet ist.
- c. **Halten Sie Elektrowerkzeuge von Regen oder Nässe fern.** Das Eindringen von Wasser in ein Elektrogerät erhöht das Risiko eines elektrischen Schlages.
- d. **Zweckentfremden Sie das Kabel nicht, um das Elektrowerkzeug zu tragen, aufzuhängen oder um den Stecker aus der Steckdose zu ziehen. Halten Sie das Kabel fern von Hitze, Öl, scharfen Kanten oder sich bewegenden Geräteteilen.** Beschädigte oder verwickelte Kabel erhöhen das Risiko eines elektrischen Schlages.
- e. **Wenn Sie mit einem Elektrowerkzeug im Freien arbeiten, verwenden Sie nur Verlängerungskabel, die auch für den Außenbereich geeignet sind.** Die Anwendung eines für den Außenbereich geeigneten Verlängerungskabels verringert das Risiko eines elektrischen Schlages.
- f. **Wenn der Betrieb des Elektrowerkzeuges in feuchter Umgebung nicht vermeidbar ist, verwenden Sie einen Fehlerstromschutzschalter.** Der Einsatz eines Fehlerstromschutzschalters vermindert das Risiko eines elektrischen Schlages.

3. Sicherheit von Personen

- a. **Seien Sie aufmerksam, achten Sie darauf, was Sie tun, und gehen Sie mit Vernunft an die Arbeit mit einem Elektrowerkzeug. Benutzen Sie kein Elektrowerkzeug, wenn Sie müde sind oder unter Einfluss von Drogen, Alkohol oder Medikamenten stehen.** Ein Moment der Unachtsamkeit beim Gebrauch des Elektrowerkzeuges kann zu ernsthaften Verletzungen führen.
- b. **Tragen Sie persönliche Schutzausrüstung und immer eine Schutzbrille.** Das Tragen persönlicher Schutzausrüstung, wie Staubmaske, rutschfeste Sicherheitsschuhe, Schutzhelm oder Gehörschutz, je nach Art und Einsatz des Elektrowerkzeuges, verringert das Risiko von Verletzungen.

- c. **Vermeiden Sie eine unbeabsichtigte Inbetriebnahme. Vergewissern Sie sich, dass das Elektrowerkzeug ausgeschaltet ist, bevor Sie es an die Stromversorgung und/oder den Akku anschließen, es aufnehmen oder tragen.** Wenn Sie beim Tragen des Elektrowerkzeuges den Finger am Schalter haben oder das Gerät eingeschaltet an die Stromversorgung anschließen, kann dies zu Unfällen führen.
 - d. **Entfernen Sie Einstellwerkzeuge oder Schraubenschlüssel, bevor Sie das Elektrowerkzeug einschalten.** Ein Werkzeug oder Schlüssel, der sich in einem drehenden Geräteteil befindet, kann zu Verletzungen führen.
 - e. **Vermeiden Sie eine abnormale Körperhaltung. Sorgen Sie für einen sicheren Stand und halten Sie jederzeit das Gleichgewicht.** Dadurch können Sie das Elektrowerkzeug in unerwarteten Situationen besser kontrollieren.
 - f. **Tragen Sie geeignete Kleidung. Tragen Sie keine weite Kleidung oder Schmuck. Halten Sie Haare, Kleidung und Handschuhe fern von sich bewegenden Teilen.** Lockere Kleidung, Schmuck oder lange Haare können von sich bewegenden Teilen erfasst werden.
 - g. **Wenn Staubabsaugeinrichtungen und Staubauffangeinrichtungen montiert werden können, vergewissern Sie sich, dass diese angeschlossen sind und richtig verwendet werden.** Verwendung einer Staubabsaugung kann Gefährdungen durch Staub verringern.
 - h. **Wiegen Sie sich nicht in falscher Sicherheit und setzen Sie sich nicht über die Sicherheitsregeln für Elektrowerkzeuge hinweg, auch wenn Sie nach vielfachem Gebrauch mit dem Elektrowerkzeug vertraut sind.** Achtloses Handeln kann binnen Sekundenbruchteilen zu schweren Verletzungen führen.
- 4. Verwendung und Behandlung des Elektrowerkzeuges**
- a. **Überlasten Sie das Gerät nicht. Verwenden Sie für Ihre Arbeit das dafür bestimmte Elektrowerkzeug.** Mit dem passenden Elektrowerkzeug arbeiten Sie besser und sicherer im angegebenen Leistungsbereich.
 - b. **Benutzen Sie kein Elektrowerkzeug, dessen Schalter defekt ist.** Ein Elektrowerkzeug, das sich nicht mehr ein- oder ausschalten lässt, ist gefährlich und muss repariert werden.
- c. **Ziehen Sie den Stecker aus der Steckdose und/oder entfernen Sie den Akku, bevor Sie Geräteeinstellungen vornehmen, Zubehöerteile wechseln oder das Gerät weglegen.** Diese Vorsichtsmaßnahme verhindert den unabsichtlichen Start des Elektrowerkzeuges.
 - d. **Bewahren Sie unbenutzte Elektrowerkzeuge außerhalb der Reichweite von Kindern auf. Lassen Sie Personen das Gerät nicht benutzen, die mit diesem Gerät nicht vertraut sind oder diese Anweisungen nicht gelesen haben.** Elektrowerkzeuge sind gefährlich, wenn sie von unerfahrenen Personen benutzt werden.
 - e. **Pflegen Sie Elektrowerkzeuge mit Sorgfalt. Kontrollieren Sie, ob bewegliche Teile einwandfrei funktionieren und nicht klemmen, ob Teile gebrochen oder so beschädigt sind, dass die Funktion des Elektrowerkzeuges beeinträchtigt ist. Lassen Sie beschädigte Teile vor dem Einsatz des Gerätes reparieren.** Viele Unfälle haben ihre Ursache in schlecht gewarteten Elektrowerkzeugen.
 - f. **Halten Sie Ihre Schneidwerkzeuge scharf und sauber.** Sorgfältig gepflegte Schneidwerkzeuge mit scharfen Schneidkanten verklemmen sich weniger und sind leichter zu führen.
 - g. **Verwenden Sie Elektrowerkzeug, Zubehör Einsatzwerkzeuge usw. entsprechend diesen Anweisungen. Berücksichtigen Sie dabei die Arbeitsbedingungen und die auszuführende Tätigkeit.** Der Gebrauch von Elektrowerkzeugen für andere als die vorgesehenen Anwendungen kann zu gefährlichen Situationen führen.
 - h. **Halten Sie Griffe und Griffflächen trocken, sauber und frei von Öl und Fett.** Rutschige Griffe und Griffflächen erlauben keine sichere Bedienung und Kontrolle des Elektrowerkzeuges in unvorhergesehenen Situationen.
- 5. Service**
- a. **Lassen Sie Ihr Elektrowerkzeug nur von qualifiziertem Fachpersonal und nur mit Original-Ersatzteilen reparieren.** Damit wird sichergestellt, dass die Sicherheit des Elektrowerkzeuges erhalten bleibt.
- ⚠ WARNUNG!** Dieses Elektrowerkzeug erzeugt während des Betriebs ein elektromagnetisches Feld. Dieses Feld kann unter bestimmten Umständen aktive oder passive medizinische Implantate beeinträchtigen.

Um die Gefahr von ernsthaften oder tödlichen Verletzungen zu verringern, empfehlen wir Personen mit medizinischen Implantaten ihren Arzt und den Hersteller vom medizinischen Implantat zu konsultieren, bevor das Elektrowerkzeug bedient wird.

Sicherheitshinweise für Hämmer

- **Tragen Sie Gehörschutz.** Die Einwirkung von Lärm kann Hörverlust bewirken.
- **Benutzen Sie die mit dem Gerät gelieferten Zusatzhandgriffe.** Der Verlust der Kontrolle kann zu Verletzungen führen.
- **Halten Sie das Gerät an den isolierten Griffflächen, wenn Sie Arbeiten ausführen, bei denen das Einsatzwerkzeug verborgene Stromleitungen oder das eigene Netzkabel treffen kann.** Der Kontakt mit einer spannungsführenden Leitung kann auch metallene Geräteteile unter Spannung setzen und zu einem elektrischen Schlag führen.

Bewahren Sie die Sicherheitshinweise gut auf. Restrisiken

Auch wenn Sie dieses Elektrowerkzeug vorschriftsmäßig bedienen, bleiben immer Restrisiken bestehen. Folgende Gefahren können im Zusammenhang mit der Bauweise und Ausführung dieses Elektrowerkzeuges auftreten:

- Lungenschäden, falls keine geeignete Staubschutzmaske getragen wird.
- Gehörschäden, falls kein geeigneter Gehörschutz getragen wird.
- Gesundheitsschäden, die aus Hand-Arm-Schwingungen resultieren, falls das Gerät über einen längeren Zeitraum verwendet wird oder nicht ordnungsgemäß geführt und gewartet wird.

6. Technische Daten

Netzspannung	220-240 V~ 50 Hz
Leistungsaufnahme	1250 W
Leerlauf-Drehzahl	850 min ⁻¹
Schlagzahl	4500 bpm
Bohrleistung Beton/ Stein (max.)	30 mm
Schutzklasse	II
Gewicht	4,9 kg

Gefahr!

Geräusch und Vibration

Die Geräusch- und Vibrationswerte wurden entsprechend EN 62841-1 ermittelt.

Schalldruckpegel L_{pA}	93,9 dB
Unsicherheit K_{pA}	3 dB
Schalleistungspegel L_{WA}	101,9 dB
Unsicherheit K_{WA}	3 dB

Tragen Sie einen Gehörschutz.

Die Einwirkung von Lärm kann Hörverlust bewirken.

Schwingungsgesamtwerte (Vektorsumme dreier Richtungen) ermittelt entsprechend EN 62841-1.

Hauptgriff

Bohrhämmer in Beton:

$$a_{h(HD)} = 13,59 \text{ m/s}^2, K = 1,5 \text{ m/s}^2$$

Zusatzgriff

Bohrhämmer in Beton:

$$a_{h(HD)} = 11,265 \text{ m/s}^2, K = 1,5 \text{ m/s}^2$$

Hauptgriff

$$\text{Meißeln: } a_{h(\text{Cheq})} = 14,3 \text{ m/s}^2, K = 1,5 \text{ m/s}^2$$

Zusatzgriff

$$\text{Meißeln: } a_{h(\text{Cheq})} = 14,51 \text{ m/s}^2, K = 1,5 \text{ m/s}^2$$

Der angegebene Schwingungsemissionswert ist nach einem genormten Prüfverfahren gemessen worden und kann sich, abhängig von der Art und Weise, in der das Elektrowerkzeug verwendet wird, ändern und in Ausnahmefällen über dem angegebenen Wert liegen.

Der angegebene Schwingungsemissionswert kann zum Vergleich eines Elektrowerkzeuges mit einem anderen verwendet werden.

Der angegebene Schwingungsemissionswert kann auch zu einer einleitenden Einschätzung der Beeinträchtigung verwendet werden.

Beschränken Sie die Geräuschentwicklung und Vibration auf ein Minimum!

- Verwenden Sie nur einwandfreie Geräte.
- Warten und reinigen Sie das Gerät regelmäßig.
- Passen Sie Ihre Arbeitsweise dem Gerät an.
- Überlasten Sie das Gerät nicht.

- Lassen Sie das Gerät gegebenenfalls überprüfen.
- Schalten Sie das Gerät aus, wenn es nicht benutzt wird.
- Tragen Sie Handschuhe.

7. Vor Inbetriebnahme

Überzeugen Sie sich vor dem Anschließen, dass die Daten auf dem Typenschild mit den Netzdaten übereinstimmen.

Warnung!

Ziehen Sie immer den Netzstecker, bevor Sie Einstellungen am Gerät vornehmen.

Einsatzstelle nach verdeckt liegenden elektrischen Leitungen, Gas- und Wasserrohren mit einem Leitungssuchgerät untersuchen.

Zusatzgriff (Abb. 2 - Pos. 8)

Bohrhammer aus Sicherheitsgründen nur mit dem Zusatzgriff verwenden.

Der Zusatzhandgriff (8) bietet Ihnen während der Benutzung des Bohrhammers zusätzlichen Halt. Das Gerät darf aus Sicherheitsgründen nicht ohne den Zusatzhandgriff (8) verwendet werden. Befestigt wird der Zusatzhandgriff (8) am Bohrhammer durch Klemmung. Drehen des Griffes gegen den Uhrzeigersinn (vom Griff aus gesehen) löst die Klemmung. Drehen des Griffes im Uhrzeigersinn zieht die Klemmung fest. Lösen Sie zuerst die Klemmung des Zusatzhandgriffes. Anschließend können Sie den Zusatzhandgriff (8) in die für Sie angenehmste Arbeitsposition schwenken. Jetzt den Zusatzhandgriff in entgegengesetzter Drehrichtung wieder zudrehen, bis der Zusatzhandgriff fest sitzt.

Tiefenanschlag (Abb. 3 - Pos. 9)

Der Tiefenanschlag (9) wird mit der Feststellschraube (A) am Zusatzhandgriff (8) durch Klemmung gehalten.

- Lösen Sie die Feststellschraube (A) und setzen Sie den Tiefenanschlag (9) ein.
- Bringen Sie den Tiefenanschlag (9) auf gleiche Ebene zum Bohrer.
- Ziehen Sie den Tiefenanschlag (9) um die gewünschte Bohrtiefe zurück.
- Ziehen Sie die Feststellschraube (A) wieder fest.
- Bohren Sie nun das Loch, bis der Tiefenanschlag (9) das Werkstück berührt.

Werkzeug einsetzen (Abb. 4)

- Werkzeug vor dem Einsetzen reinigen und Werkzeug-Schaft mit Bohrerfett leicht fetten.
- Verriegelungshülse (2) zurückziehen und festhalten.
- Staubfreies Werkzeug drehend in die Werkzeugaufnahme bis zum Anschlag einschieben. Das Werkzeug verriegelt sich selbst.
- Verriegelung durch Ziehen am Werkzeug prüfen.

Werkzeug entnehmen (Abb. 5)

Verriegelungshülse (2) zurückziehen, festhalten und Werkzeug entnehmen.

Staubaufnahme-Vorrichtung (Abb. 6)

Vor Bohrhammerarbeiten senkrecht über dem Kopf, Staubaufnahme-Vorrichtung (B) über den Bohrer schieben.

8. Bedienung

⚠ Achtung!

Vor der Inbetriebnahme das Produkt unbedingt komplett montieren!

Gefahr!

Um eine Gefährdung zu vermeiden, darf die Maschine nur an den beiden Handgriffen (5/8) gehalten werden! Andernfalls kann beim Anbohren von Leitungen elektrischer Schlag drohen!

Betriebsanzeige (Abb. 1)

Bei eingestecktem Netzstecker leuchtet die Betriebsanzeige (6).

Ein- Ausschalten (Abb. 7)

Einschalten: Ein-/Ausschalter (4) drücken und gedrückt halten.

Ausschalten: Ein-/Ausschalter (4) loslassen.

Umschalter Schlagbohren/Meißeln (Abb. 7)

- Zum Bohren den Knopf (D) am Drehschalter (3) drücken und gleichzeitig den Drehschalter (3) in die Schalterstellung C drehen.
- Zum Schlagbohren den Knopf (D) am Drehschalter (3) drücken und gleichzeitig den Drehschalter (3) in die Schalterstellung E drehen.
- Für Meißelarbeiten den Knopf (D) am Drehschalter (3) drücken und gleichzeitig den Drehschalter (3) in die Schalterstellung F drehen. In der Stellung F ist der Meißel nicht arretiert.

- Für Meißelarbeiten den Knopf (D) am Drehschalter (3) drücken und gleichzeitig den Drehschalter (3) in die Schalterstellung G drehen. In der Stellung G ist der Meißel arretiert.

Hinweis!

Zum Hammerbohren benötigen Sie nur eine geringe Anpresskraft. Ein zu hoher Anpressdruck belastet unnötig den Motor. Bohrer regelmäßig prüfen. Stumpfen Bohrer nachschleifen oder ersetzen.

9. Wartung

⚠ Warnung! Vor jeglicher Einstellung, Instandhaltung oder Instandsetzung Netzstecker ziehen!

Allgemeine Wartungsmaßnahmen

- Halten Sie Schutzvorrichtungen, Luftschlitz und Motorengehäuse so staub- und schmutzfrei wie möglich. Reiben Sie das Gerät mit einem sauberen Tuch ab oder blasen Sie es mit Druckluft bei niedrigem Druck aus.
- Wir empfehlen, dass Sie das Gerät direkt nach jeder Benutzung reinigen.
- Reinigen Sie das Gerät regelmäßig mit einem feuchten Tuch und etwas Schmierseife. Verwenden Sie keine Reinigungs- oder Lösungsmittel; diese könnten die Kunststoffteile des Gerätes angreifen. Achten Sie darauf, dass kein Wasser in das Geräteinnere gelangen kann.
- Alle beweglichen Teile sind in periodischen Zeitabständen nachzuschmieren!

Kohlebürsten

- Bei übermäßiger Funkenbildung lassen Sie die Kohlebürsten durch eine Elektrofachkraft überprüfen. Achtung! Die Kohlebürsten dürfen nur von einer Elektrofachkraft ausgewechselt werden.

Service-Informationen

Es ist zu beachten, dass bei diesem Produkt folgende Teile einem gebrauchsgemäßen oder natürlichen Verschleiß unterliegen bzw. folgende Teile als Verbrauchsmaterialien benötigt werden.

Verschleißteile*: Kohlebürsten, Bohrer, Meißel

* nicht zwingend im Lieferumfang enthalten!

Ersatzteile und Zubehör erhalten Sie in unserem Service-Center. Scannen Sie hierzu den QR-Code auf der Titelseite.

10. Lagerung

Lagern Sie das Gerät und dessen Zubehör an einem dunklen, trockenen und frostfreiem sowie für Kinder unzugänglichem Ort. Die optimale Lagertemperatur liegt zwischen 5 und 30°C.

Bewahren Sie das Elektrowerkzeug in der Originalverpackung auf.

Decken Sie das Elektrowerkzeug ab, um es vor Staub oder Feuchtigkeit zu schützen.

Bewahren Sie die Bedienungsanleitung bei dem Elektrowerkzeug auf.

11. Elektrischer Anschluss

Der installierte Elektromotor ist betriebsfertig angeschlossen.

Der Anschluss entspricht den einschlägigen VDE- und DIN-Bestimmungen.

Der kundenseitige Netzanschluss sowie die verwendete Verlängerungsleitung müssen diesen Vorschriften entsprechen.

Schadhafte Elektro-Anschlussleitungen

An elektrischen Anschlussleitungen entstehen oft Isolationsschäden.

Ursachen sind:

- Druckstellen, wenn Anschlussleitungen durch Fenster- oder Türspalten geführt werden.
- Knickstellen durch unsachgemäße Befestigung oder Führung der Anschlussleitung.
- Schnittstellen durch Überfahren der Anschlussleitung.
- Isolationsschäden durch Herausreißen aus der Wandsteckdose.
- Risse durch Alterung der Isolation.

Solche schadhafte Elektro-Anschlussleitungen dürfen nicht verwendet werden und sind auf Grund der Isolationsschäden lebensgefährlich.

Elektrische Anschlussleitungen regelmäßig auf Schäden überprüfen. Achten Sie darauf, dass beim Überprüfen die Anschlussleitung nicht am Stromnetz hängt.

Elektrische Anschlussleitungen müssen den einschlägigen VDE- und DIN-Bestimmungen entsprechen. Verwenden Sie nur Anschlussleitungen mit gleicher Kennzeichnung.

Ein Aufdruck der Typenbezeichnung auf dem Anschlusskabel ist Vorschrift.

Beim Einphasen-Wechselstrommotor empfehlen wir für Produkte mit hohem Anlaufstrom (ab 3000 Watt), eine Absicherung von C 16A oder K 16A!

Wechselstrommotor

- Die Netzspannung muss 220 - 204 Volt /50 Hz betragen.
- Verlängerungsleitungen müssen bis 25 m Länge einen Querschnitt von 1,5 Quadratmillimeter, über 25 m Länge mindestens 2,5 Quadratmillimeter aufweisen.
- Der Netzanschluss wird mit 16 A träge abgesichert.

Anschlussart X

Wenn die Netzanschlussleitung dieses Produkts beschädigt wird, muss sie durch eine speziell vorgerichtete Netzanschlussleitung ersetzt werden, die vom Hersteller oder seinem Kundendienst erhältlich ist.

12. Entsorgung und Wiederverwertung

Hinweise zur Verpackung



Die Verpackungsmaterialien sind recycelbar. Bitte Verpackungen umweltgerecht entsorgen.

Hinweise zum Elektro- und Elektronikgerätegesetz (ElektroG)



Elektro- und Elektronik-Altgeräte gehören nicht in den Hausmüll, sondern sind einer getrennten Erfassung bzw. Entsorgung zuzuführen!

- Altbatterien oder -akkus, welche nicht fest im Altgerät verbaut sind, müssen vor Abgabe zerstörungsfrei entnommen werden! Deren Entsorgung wird über das Batteriegesetz geregelt.

13. Störungsabhilfe

Die folgende Tabelle zeigt Fehlersymptome auf und beschreibt, wie sie Abhilfe schaffen können, wenn Ihre Maschine einmal nicht richtig arbeitet. Wenn Sie das Problem damit nicht lokalisieren und beseitigen können, wenden Sie sich an Ihre Service-Werkstatt.

Störung	mögliche Ursache	Abhilfe
Gerät startet nicht	Ein-/Ausschalter defekt	Reparatur durch ein autorisiertes Servicecenter
	Motor defekt	Reparatur durch ein autorisiertes Servicecenter

- Besitzer bzw. Nutzer von Elektro- und Elektronikgeräten sind nach deren Gebrauch gesetzlich zur Rückgabe verpflichtet.
- Der Endnutzer trägt die Eigenverantwortung für das Löschen seiner personenbezogenen Daten auf dem zu entsorgenden Altgerät!
- Das Symbol der durchgestrichenen Mülltonne bedeutet, dass Elektro- und Elektronikaltgeräte nicht über den Hausmüll entsorgt werden dürfen.
- Elektro- und Elektronikaltgeräte können bei folgenden Stellen unentgeltlich abgegeben werden:
 - Öffentlich-rechtliche Entsorgungs- bzw. Sammelstellen (z. B. kommunale Bauhöfe).
 - Verkaufsstellen von Elektrogeräten (stationär und online), sofern Händler zur Rücknahme verpflichtet sind oder diese freiwillig anbieten.
 - Bis zu drei Elektroaltgeräte pro Geräteart, mit einer Kantenlänge von maximal 25 Zentimetern, können Sie ohne vorherigen Erwerb eines Neugerätes vom Hersteller kostenfrei bei diesem abgeben oder einer anderen autorisierten Sammelstelle in Ihrer Nähe zuführen.
 - Weitere ergänzende Rücknahmebedingungen der Hersteller und Vertrieber erfahren Sie beim jeweiligen Kundenservice.
- Im Falle der Anlieferung eines neuen Elektrogerätes durch den Hersteller an einen privaten Haushalt, kann dieser die unentgeltliche Abholung des Elektroaltgerätes, auf Nachfrage vom Endnutzer, veranlassen. Setzen Sie sich hierzu mit dem Kundenservice des Herstellers in Verbindung.
- Diese Aussagen gelten nur für Geräte, die in den Ländern der Europäischen Union installiert und verkauft werden und die der Europäischen Richtlinie 2012/19/EU unterliegen. In Ländern außerhalb der Europäischen Union können davon abweichende Bestimmungen für die Entsorgung von Elektro- und Elektronik-Altgeräten gelten.

Garantiebedingungen

Revisionsdatum 26.11.2021

Sehr geehrte Kundin, sehr geehrter Kunde,

unsere Produkte unterliegen einer strengen Qualitätskontrolle. Sollte ein Gerät dennoch nicht einwandfrei funktionieren, bedauern wir dies sehr und bitten Sie, sich an unseren Servicedienst unter der unten angegebenen Adresse zu wenden. Gerne stehen wir Ihnen auch telefonisch über die Servicenummer zur Verfügung. Die nachfolgenden Hinweise sollen Ihnen für eine problemlose Bearbeitung und Regulierung im Schadensfall dienen.

Für die Geltendmachung von Garantieansprüchen - innerhalb Deutschland - gilt folgendes:

1. **Diese Garantiebedingungen** regeln unsere zusätzlichen Hersteller-Garantieleistungen für Käufer (private Endverbraucher) von Neugeräten. Die gesetzlichen Gewährleistungsansprüche werden von dieser Garantie nicht berührt. Für diese ist der Händler zuständig, bei dem Sie das Produkt erworben haben.
2. Die **Garantieleistung** erstreckt sich ausschließlich auf Mängel an einem von Ihnen erworbenen neuen Gerät, die auf einem Material- oder Herstellungsfehler beruhen und ist - nach unserer Wahl - auf die unentgeltliche Reparatur solcher Mängel oder den Austausch des Gerätes beschränkt (ggf. auch Austausch mit einem Nachfolgemodell). Ersetzte Geräte oder Teile gehen in unser Eigentum über. Bitte beachten Sie, dass unsere Geräte bestimmungsgemäß nicht für den gewerblichen, handwerklichen oder beruflichen Einsatz konstruiert wurden. Ein Garantiefall kommt daher nicht zustande, wenn das Gerät innerhalb der Garantiezeit in Gewerbe-, Handwerks- oder Industriebetrieben verwendet wurde oder einer gleichzusetzenden Beanspruchung ausgesetzt war.
3. **Von unseren Garantieleistungen ausgenommen sind:**
 - Schäden am Gerät, die durch Nichtbeachtung der Montageanleitung, nicht fachgerechte Installation, Nichtbeachtung der Bedienungsanleitung (z.B. Anschluss an eine falsche Netzspannung oder Stromart) bzw. der Wartungs- und Sicherheitsbestimmungen oder durch Einsatz des Geräts unter ungeeigneten Umweltbedingungen sowie durch mangelnde Pflege und Wartung entstanden sind.
 - Schäden am Gerät, die durch missbräuchliche oder unsachgemäße Anwendungen (wie z.B. Überlastung des Gerätes oder Verwendung von nicht zugelassenen Werkzeugen bzw. Zubehör), Eindringen von Fremdkörpern in das Gerät (wie z.B. Sand, Steine oder Staub), Transportschäden, Gewaltanwendung oder Fremdeinwirkungen (wie z. B. Schäden durch Herunterfallen) entstanden sind.
 - Schäden am Gerät oder an Teilen des Gerätes, die auf einen bestimmungsgemäßen, üblichen (betriebsbedingten) oder sonstigen natürlichen Verschleiß zurückzuführen sind sowie Schäden und/oder Abnutzung von Verschleißteilen.
 - Mängel am Gerät, die durch Verwendung von Zubehör-, Ergänzungs- oder Ersatzteilen verursacht wurden, die keine Originalteile sind oder nicht bestimmungsgemäß verwendet werden.
 - Geräte, an denen Veränderungen oder Modifikationen vorgenommen wurden.
 - Geringfügige Abweichungen von der Soll-Beschaffenheit, die für Wert und Gebrauchstauglichkeit des Geräts unerheblich sind.
 - Geräte an denen eigenmächtig Reparaturen oder Reparaturen , insbesondere durch einen nicht autorisierten Dritten, vorgenommen wurden.
 - Wenn die Kennzeichnung am Gerät bzw. die Identifikationsinformationen des Produktes (Maschinenaufkleber) fehlen oder unlesbar sind.
 - Geräte die eine starke Verschmutzung aufweisen und daher vom Servicepersonal abgelehnt werden.

Schadensersatzansprüche sowie Folgeschäden sind von dieser Garantieleistung generell ausgeschlossen.
4. Die **Garantiezeit** beträgt regulär **24 Monate*** (12 Monate bei Batterien / Akkus) und beginnt mit dem Kaufdatum des Gerätes. Maßgeblich ist das Datum auf dem Original-Kaufbeleg. Garantieansprüche müssen jeweils nach Kenntniserlangung unverzüglich erhoben werden. Die Geltendmachung von Garantieansprüchen nach Ablauf der Garantiezeit ist ausgeschlossen. Die Reparatur oder der Austausch des Gerätes führt weder zu einer Verlängerung der Garantiezeit noch wird eine neue Garantiezeit durch diese Leistung für das Gerät oder für etwaige eingebaute Ersatzteile in Gang gesetzt. Dies gilt auch bei Einsatz eines Vor-Ort-Services. Das betroffene Gerät ist in gesäubertem Zustand zusammen mit einer Kopie des Kaufbelegs, - hierin enthalten die Angaben zum Kaufdatum und der Produktbezeichnung - der Kundendienststelle vorzulegen bzw. einzusenden. Wird ein Gerät unvollständig, ohne den kompletten Lieferumfang eingeschendet, wird das fehlende Zubehör wertmäßig in Anrechnung / Abzug gebracht, falls das Gerät ausgetauscht wird oder eine Rückerstattung erfolgt. Teilweise oder komplett zerlegte Geräte können nicht als Garantiefall akzeptiert werden. Bei nicht berechtigter Reklamation bzw. außerhalb der Garantiezeit trägt der Käufer generell die Transportkosten und das Transportrisiko. **Einen Garantiefall melden Sie bitte vorab bei der Servicestelle (s.u.) an.** In der Regel wird vereinbart, dass das defekte Gerät mit einer kurzen Beschreibung der Störung per Abhol-Service (nur in Deutschland) oder - im Reparaturfall außerhalb des Garantiezeitraums - ausreichend frankiert, unter Beachtung der entsprechenden Verpackungs- und Versandrichtlinien, an die unten angegebene Serviceadresse eingeschendet wird. **Beachten Sie bitte, dass Ihr Gerät (modellabhängig) bei Rücklieferung, aus Sicherheitsgründen - frei von allen Betriebsstoffen ist.** Das an unser Service-Center eingeschickte Produkt, muss so verpackt sein, dass Beschädigungen am Reklamationsgerät auf dem Transportweg vermieden werden. Nach erfolgter Reparatur / Austausch senden wir das Gerät frei an Sie zurück. Können Produkte nicht repariert oder ausgetauscht werden, kann nach unserem eigenen freien Ermessen ein Geldbetrag bis zur Höhe des Kaufpreises des mangelhaften Produkts erstattet werden, wobei ein Abzug aufgrund von Abnutzung und Verschleiß berücksichtigt wird. Diese Garantieleistungen gelten nur zugunsten des privaten Erstkäufers und sind nicht abtret- oder übertragbar.

5. Für die Geltendmachung Ihres Garantieanspruches **kontaktieren Sie bitte unser Service-Center.**

Bitte verwenden Sie vorzugsweise unser Formular auf unserer

Homepage: <https://www.scheppach.com/de/service>

Bitte senden Sie uns keine Geräte ohne vorherige Kontaktaufnahme und Anmeldung bei unserem Service-Center.

Für die Inanspruchnahme dieser Garantiezusagen ist der Erstkontakt mit unserem Service-Center zwingende Voraussetzung.

6. **Bearbeitungszeit** - Im Regelfall erledigen wir Reklamationsendungen innerhalb 14 Tagen nach Eingang in unserem Service-Center.

Sollte in Ausnahmefällen die genannte Bearbeitungszeit überschritten werden, so informieren wir Sie rechtzeitig.

7. **Verschleißteile** - Verschleißteile sind: a) mitgelieferte, an- und/oder eingebaute Batterien / Akkus sowie b) alle modellabhängigen Verschleißteile (siehe Bedienungsanleitung). Von der Garantieleistung ausgeschlossen sind tief entladene bzw. an Gehäuse und oder Batteriepolen beschädigte Batterien / Akkus.

8. **Kostenvoranschlag** - Von der Garantieleistung nicht oder nicht mehr erfasste Geräte reparieren wir gegen Berechnung. Auf Nachfrage bei unserem Service-Center können Sie die defekten Geräte für einen Kostenvoranschlag einsenden und ggf. dem Service-Center schriftlich (per Post, eMail) die Reparaturfreigabe erteilen. Ohne Reparaturfreigabe erfolgt keine weitere Bearbeitung.

9. **Andere Ansprüche**, als die oben genannten, können nicht geltend gemacht werden.

Die **Garantiebedingungen** gelten nur in der jeweils aktuellen Fassung zum Zeitpunkt der Reklamation und können ggf. unserer Homepage (www.scheppach.com) entnommen werden.

Bei Übersetzungen ist stets die deutsche Fassung maßgeblich.

Scheppach GmbH · Günzburger Str. 69 · 89335 Ichenhausen (Deutschland) · www.scheppach.com

Telefon: +800 4002 4002 (Service-Hotline/Freecall Rufnummer dt. Festnetz**) · Telefax +49 [0] 8223 4002 20 · E-Mail: service@scheppach.com

· Internet: <http://www.scheppach.com>



**Ersatzteile
Zubehör**



Reparatur



Kontakt



Dokumente

* Produktabhängig auch über 24 Monate; länderbezogen können erweiterte Garantieleistungen gelten

** Verbindungskosten: kostenlos aus dem deutschen Festnetz

Änderungen dieser Garantiebedingungen ohne Voranmeldung behalten wir uns jederzeit vor.

Explanation of the symbols on the equipment







	<p>Read the operating and safety instructions before start-up and follow them!</p>
	<p>Wear safety goggles!</p>
	<p>Wear ear-muffs!</p>
	<p>Wear a breathing mask!</p>
	<p>Protection class II</p>
	<p>The product complies with the applicable European directives.</p>
	<p>The product complies with the applicable Serbian directives.</p>

Table of contents:	Page:
1. Introduction	18
2. Device description (Fig. 1).....	18
3. Scope of delivery	18
4. Proper use	19
5. Safety instructions	19
6. Technical data.....	20
7. Before commissioning	21
8. Operation	22
9. Maintenance	22
10. Storage	22
11. Electrical connection	22
12. Disposal and recycling.....	23
13. Troubleshooting	24
14. Declaration of conformity	237

1. Introduction

Manufacturer:

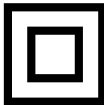
Schepach GmbH
Günzburger Straße 69
D-89335 Ichenhausen

Dear Customer

We hope your new device brings you much enjoyment and success.

Note:

In accordance with the applicable product liability laws, the manufacturer of this device assumes no liability for damage to the device or caused by the device arising from:

- Improper handling
- Non-compliance with the operating manual
- Repairs carried out by third parties, unauthorised specialists
- Installing and replacing non-original spare parts
- Improper use
- Failure of the electrical system in the event of the electrical regulations and VDE provisions 0100, DIN 57113 / VDE 0113 not being observed

Note:

Read the whole text of the operating manual before assembly and commissioning.

This operating manual should help you to familiarise yourself with your device and to use it for its intended purpose.

The operating manual includes important instructions for safe, proper and economic operation of the device, for avoiding danger, for minimising repair costs and downtimes, and for increasing the reliability and extending the service life of the device.

In addition to the safety instructions in this operating manual, you must also observe the regulations applicable to the operation of the device in your country.

Keep the operating manual at the device, in a plastic sleeve, protected from dirt and moisture. They must be read and carefully observed by all operating personnel before starting the work.

The device may only be used by personnel who have been trained to use it and who have been instructed with respect to the associated hazards. The required minimum age must be observed.

In addition to the safety instructions in this operating manual and the separate regulations of your country, the generally recognised technical rules relating to the operation of such machines must also be observed.

We accept no liability for accidents or damage that occur due to a failure to observe this manual and the safety instructions.

2. Device description (Fig. 1)

1. Dust cover
2. Locking sleeve
3. Hammer-drilling/chiselling selector switch
4. On/off switch
5. Handle
6. Operating display
7. Mains cable
8. Additional handle
9. Depth stop

Unpacking

- Open the packaging and carefully remove the device.
- Remove the packaging material, as well as the packaging and transport safety devices (if present).
- Check whether the scope of delivery is complete.
- Check the device and accessory parts for transport damage.
- If possible, keep the packaging until the expiry of the warranty period.

⚠ ATTENTION!

The device and the packaging are not children's toys! Do not let children play with plastic bags, films or small parts! There is a danger of choking or suffocating!

3. Scope of delivery

- Hammer drill
- Flat chisel
- Pointed chisel
- Drill Ø 8, 10 & 12
- Depth stop
- Maintenance tool
- Tube of lubricating grease
- Dust collection device
- Operating manual

4. Proper use

The device is intended for hammer-drilling in concrete, stone and bricks and for chiselling using the appropriate drill or chisel.

The machine may only be used in the intended manner. Any use beyond this is improper. The user/operator, not the manufacturer, is responsible for damages or injuries of any type resulting from this.

Please note that our equipment was not designed with the intention of use for commercial or industrial purposes. We assume no guarantee if the device is used in commercial or industrial applications, or for equivalent work.

5. Safety instructions

General power tool safety warnings

⚠ WARNING Read all safety information and instructions. Failure to observe safety information and instructions can result in electric shock, fire and/or serious injuries.

Save all warnings and instructions for future reference.

The term “electrical tool” used in the safety instructions refers to mains-powered electrical tools (with a mains cable) and battery-powered electrical tools (without a mains cable).

1. Work area safety

- a. **Keep your work area clean and well-lit.** Cluttered or dark areas invite accidents.
- b. **Do not operate power tools in explosive atmospheres, such as in the presence of flammable liquids, gases or dust.** Power tools create sparks which may ignite the dust or fumes.
- c. **Keep children and other people away while using the electric tool.** Distractions may cause you to lose control of the device.

2. Electrical safety

- a. **Power tool plugs must match the outlet. Never modify the plug in any way. Do not use any adapter plugs with earthed (grounded) power tools.** Unmodified plugs and matching outlets will reduce risk of electric shock.
- b. **Avoid body contact with earthed or grounded surfaces, such as pipes, radiators, ranges and refrigerators.** There is an increased risk of electric shock if your body is earthed or grounded.

- c. **Do not expose power tools to rain or wet conditions.** Water penetrating an electric device increases the risk of an electric shock.
- d. **Do not use the cable for another purpose, for example, carrying or hanging the power tool or pulling the plug out of the socket. Keep the cable away from heat, oil, sharp edges or moving device parts.** Damaged or coiled cables increase the risk of an electric shock.
- e. **If you work with an electric tool outdoors, only use extension cables that are also suitable for outdoor use.** Use of a cord suitable for outdoor use reduces the risk of electric shock.
- f. **If operating a power tool in a damp location is unavoidable, use a residual current device (RCD) protected supply.** Use of an RCD reduces the risk of electric shock.

3. Personal safety

- a. **Stay alert, watch what you are doing and use common sense when operating a power tool. Do not use an electric tool if you are tired or under the influence of drugs, alcohol or medication.** A moment of carelessness when using electrical tools can result in serious injuries.
- b. **Wear personal protective equipment and always safety goggles.** Protective equipment such as a dust mask, non-skid safety shoes, safety helmet or hearing protection used for appropriate conditions will reduce personal injuries.
- c. **Prevent unintentional starting. Ensure the switch is in the off-position before connecting to power source and/or rechargeable battery, picking up or carrying the tool.** Keeping your finger on the switch or having the device switched on when you connect it to the power supply may result in accidents.
- d. **Remove any adjusting tools or spanners/keys before turning the power tool on.** A tool or spanner that is located in a rotating device part may result in injuries.
- e. **Avoid abnormal postures. Keep proper footing and balance at all times.** This enables better control of the power tool in unexpected situations.
- f. **Dress properly. Do not wear loose clothing or jewellery. Keep hair, clothing and gloves away from moving parts.** Loose clothes, jewellery or long hair can be caught in moving parts.
- g. **If dust extraction and collection devices can be mounted, make sure that they are connected and used properly.**

Use of dust extraction can reduce dust-related hazards.

h. Do not let familiarity gained from frequent use of tools allow you to become complacent and ignore tool safety principles. A careless action can cause severe injury within a fraction of a second.

4. Power tool use and care

a. Do not overload the device. Use the correct power tool for your application. The correct power tool will do the job better and safer at the rate for which it was designed.

b. Do not use the power tool if the switch does not turn it on and off. Any power tool that cannot be controlled with the switch is dangerous and must be repaired.

c. Remove the plug from the socket and/or remove the battery before setting the device, changing accessories or putting the device away. These precautionary measures will prevent the electric tool from starting unintentionally.

d. Store idle power tools out of the reach of children and Do not let people use the device if they are not familiar with it or if they have not read these instructions. Power tools are dangerous in the hands of untrained users.

e. Maintain power tools. Check whether moving parts function properly and do not get stuck and whether parts are broken or are damaged and thus adversely affect the electric tool function. Have damaged parts repaired before using the device. Many accidents are caused by poorly maintained power tools.

f. Always keep your cutting tools sharp and clean. Properly maintained cutting tools with sharp cutting edges are less likely to bind and are easier to control.

g. Use the power tool, accessories and tool bits etc. in accordance with these instructions, Take into account the working conditions and the work to be performed. Use of the power tool for operations different from those intended could result in a hazardous situation.

h. Keep handles and grasping surfaces dry, clean and free from oil and grease. Slippery handles and grasping surfaces do not allow for safe handling and control of the tool in unexpected situations.

5. Service

a. Only have your power tool repaired by qualified specialists and only with original spare parts.

This ensures that safety of the electric tool is maintained.

⚠ WARNING! This power tool generates an electromagnetic field during operation. This field can impair active or passive medical implants under certain circumstances. In order to prevent the risk of serious or deadly injuries, we recommend that persons with medical implants consult with their physician and the manufacturer of the medical implant prior to operating the power tool.

Safety instructions for hammers

- **Wear hearing protection.** Excessive noise can result in a loss of hearing.
- **Use the additional handles provided with the device.** Loss of control can lead to injuries.
- **When performing work during which the tool attachment can meet with concealed power lines or its own mains cable, hold the device by the insulated gripping surfaces.** Contact with a live wire may make exposed metal parts of the power tool live and could give the operator an electric shock.

Store the safety instructions safely.

Residual risks

Even when this electric tool is operated properly, residual risks still remain. The following hazards may arise in connection with the design and construction of this power tool:

- Lung damage if suitable dust protection mask is not worn.
- Hearing damage if suitable hearing protection is not worn.
- Damage to health resulting from hand/arm vibration if the device is used over an extended period of time or if it is not properly operated and maintained.

6. Technical data

Mains voltage	220-240 V~ 50 Hz
Power consumption	1250 W
Idle speed	850 rpm
Impact force	4500 bpm
Drilling capacity concrete/stone (max.)	30 mm
Protection class	II
Weight	4.9 kg

Danger!

Noise and vibration

The noise and vibration values have been determined in accordance with EN 62841-1.

Sound pressure level L_{pA}	93.9 dB
Uncertainty K_{pA}	3 dB
Sound power level L_{WA}	101.9 dB
Uncertainty K_{WA}	3 dB

Wear hearing protection.

Excessive noise can result in a loss of hearing.

Total vibration values (vector sum of three directions) determined according to EN 62841-1.

Main handle

Hammer drills in concrete:

$$a_{h(HD)} = 13,59 \text{ m/s}^2, K = 1,5 \text{ m/s}^2$$

Additional grip

Hammer drills in concrete:

$$a_{h(HD)} = 11,265 \text{ m/s}^2, K = 1,5 \text{ m/s}^2$$

Main handle

$$\text{Chiselling: } a_{h(\text{CHeq})} = 14.3 \text{ m/s}^2, K = 1.5 \text{ m/s}^2$$

Additional grip

$$\text{Chiselling: } a_{h(\text{CHeq})} = 14.51 \text{ m/s}^2, K = 1.5 \text{ m/s}^2$$

The vibration emission value specified has been measured in accordance with a standardised test procedure and may change depending on the type and manner in which the electric tool is used and may be above the specified value in exceptional cases.

The specified vibration emission value can be used to compare one electric tool with other.

The specified vibration emission value can also be used for an initial assessment of the impairment.

Keep the noise level and vibration to a minimum!

- Only use faultless devices.
- Maintain and clean the device at regular intervals.
- Adapt your working methods to the device.
- Do not overload the device.
- Have the device checked if necessary.
- Switch the device off if it is not in use.
- Wear gloves.

7. Before commissioning

Before connecting the machine, make certain that the data on the type plate matches with the mains power data.

Warning!

Always pull out the mains plug before carrying out adjustments on the device.

Check the deployment location for hidden electrical lines, gas pipes and water pipes using a cable detector.

Additional grip (fig. 2 - item 8)

For safety reasons, only use the hammer drill with the additional grip.

The additional handle (8) allows the user additional hold when using the hammer drill. For safety reasons, it is not permitted to use the device without the additional handle (8). The additional handle (8) is fastened hammer drill through clamping. Turning the handle anti-clockwise (as seen from the handle) loosens the clamping. Turning the handle clockwise tightens the clamping. First, loosen the clamping of the additional handle. You can subsequently swivel the additional handle (8) into the working position that is most comfortable for you. Now turn the additional handle back in the opposite direction of rotation until the additional handle is firmly seated.

Depth stop (fig. 3 - item 9)

The depth stop (9) is held by clamping with the locking screw (A) on the additional handle (8).

- Loosen the locking screw (A) and insert the depth stop (9).
- Bring the depth stop (9) to the same level as the drill.
- Pull back the depth stop (9) by the desired drilling depth.
- Tighten the locking screw (A) again.
- Now drill the hole until the depth stop (9) touches the workpiece.

Inserting the tool (Fig. 4)

- Clean tool before use and lightly grease tool shaft with drill grease.
- Pull back the locking sleeve (2) and hold in place.
- Push the dust-free tool into the tool receiver up to the stop while rotating it. The tool will lock itself in place.
- Check the locking mechanism by pulling on the tool.

Removing the tool (Fig. 5)

Pull back the locking sleeve (2) and hold it in place and remove the tool.

Dust collection device (Fig. 6)

Before hammer drill work, slide the dust collection device (B) vertically over the drill.

8. Operation

⚠ Attention!

Always make sure the product is fully assembled before commissioning!

Danger!

In order to prevent a hazard, the machine may only be held by the two handles (5/8)! Otherwise there is a risk of electric shock if a cable is drilled into!

Operating display (Fig. 1)

When the mains plug is plugged in, the power indicator (6) lights up.

Switching on/off (fig. 1)

Switching on: Press and hold the on/off switch (4).

Switching off: Release the on/off switch (4).

Hammer-drilling/chiselling selector switch (Fig. 7)

- To drill, press the button (D) on the rotary switch (3) and simultaneously turn the rotary switch (3) to switch position C.
- For hammer drilling, press the button (D) on the rotary switch (3) and at the same time turn the rotary switch (3) to the switch setting (E).
- For chiselling, press the button (D) on the rotary switch (3) and at the same time turn the rotary switch (3) to the switch setting (F). The chisel is not locked in position F.
- For chiselling, press the button (D) on the rotary switch (3) and at the same time turn the rotary switch (3) to the switch setting (G). The chisel is locked in position G.

Note!

Only a low pressing force is necessary for hammer-drilling. Too much pressing force puts unnecessary strain on the motor. Check the drill regularly. Sharpen or replace blunt drills.

9. Maintenance

⚠ **Warning!** Pull out the mains plug before carrying out any setting, servicing or repair work!

General maintenance tasks

- Keep protective devices, air vents and the motor housing as free of dust and dirt as possible.

Rub the device clean with a clean cloth or blow it off with compressed air at low pressure.

- We recommend that you clean the device directly after every use.
- Clean the device at regular intervals using a damp cloth and a little soft soap. Do not use any cleaning products or solvents; they could attack the plastic parts of the device. Make sure that no water can penetrate the device interior.
- All moving parts must be re-lubricated periodically!

Carbon brushes

- If excessive sparks are formed, have an electrician check the carbon brushes. Attention! The carbon brushes must only be replaced by an electrician.

Service information

With this product, it is necessary to note that the following parts are subject to natural or usage-related wear, or that the following parts are required as consumables. Wearing parts*: Carbon brushes, drill, chisel

* may not be included in the scope of delivery!

Spare parts and accessories can be obtained from our Service Centre. To do this, scan the QR code on the front page.

10. Storage

Store the device and its accessories in a dark, dry and frost-free place that is inaccessible to children. The optimum storage temperature is between 5 and 30°C. Store the power tool in its original packaging. Cover the power tool to protect it from dust or moisture.

Store the operating manual with the power tool.

11. Electrical connection

The electrical motor installed is connected and ready for operation.

The connection complies with the applicable VDE and DIN provisions.

The customer's mains connection as well as the extension cable used must also comply with these regulations.

Damaged electrical connection cables

The insulation on electrical connection cables is often damaged.

Causes are:

- Pressure points, where connection cables are passed through windows or doors.
- Kinks where the connection cable has been improperly fastened or routed.
- Places where the connection cables have been cut due to being driven over.
- Insulation damage due to being ripped out of the wall outlet.
- Cracks due to the insulation ageing.

Such damaged electrical connection cables must not be used and are life-threatening due to the insulation damage.

Check the electrical connection cables for damage regularly. Ensure that the connection cables are disconnected from electrical power when checking for damage.

Electrical connection cables must comply with the applicable VDE and DIN provisions. Only use connection cables of the same designation.

The printing of the type designation on the connection cable is mandatory.

For single-phase AC motors, we recommend a fuse rating of C 16A or K 16A for products with a high starting current (from 3000 watts)!

AC motor

- The mains voltage must be 220- 240 volts/50 Hz.
- Extension cables up to 25 m long must have a cross section of 1.5 square millimetres, and those over 25 m long must have a cross section of at least 2.5 square millimetres.
- The mains power connection is protected with a 16A slow-blow fuse.

Connection type X

If the mains connection cable of this product is damaged, it must be replaced by a specially prepared mains connection cable which can be obtained from the manufacturer or its service department.

12. Disposal and recycling

Notes for packaging



The packaging materials are recyclable. Please dispose of packaging in an environmentally friendly manner.

Notes on the electrical and electronic equipment act [ElektroG]



Waste electrical and electronic equipment does not belong in household waste, but must be collected and disposed of separately!

- Used batteries or rechargeable batteries that are not installed permanently in the old device must be removed non-destructively before disposal! Their disposal is regulated by the battery act.
- Owners or users of electrical and electronic devices are legally obliged to return them after use.
- The end user is responsible for deleting their personal data from the old device being disposed of!
- The symbol of the crossed-out dustbin means that waste electrical and electronic equipment must not be disposed of with household waste.
- Waste electrical and electronic equipment can be handed in free of charge at the following places:
 - Public disposal or collection points (e.g. municipal works yards).
 - Points of sale of electrical appliances (stationary and online), provided that dealers are obliged to take them back or offer to do so voluntarily.
 - Up to three waste electrical devices per type of device, with an edge length of no more than 25 centimetres, can be returned free of charge to the manufacturer without prior purchase of a new device from the manufacturer or taken to another authorised collection point in your vicinity.
 - Further supplementary take-back conditions of the manufacturers and distributors can be obtained from the respective customer service.
- If the manufacturer delivers a new electrical device to a private household, the manufacturer can arrange for the free collection of the old electrical device upon request from the end user. Please contact the manufacturer's customer service for this.
- These statements only apply to devices installed and sold in the countries of the European Union and which are subject to the European Directive 2012/19/EU. In countries outside the European Union, different regulations may apply to the disposal of waste electrical and electronic equipment.

13. Troubleshooting

The following table shows fault symptoms and describes remedial measures in the event of your machine failing to work properly. If you cannot localise and rectify the problem with this, please contact your service workshop.

Fault	Possible cause	Remedy
Device does not start	On/off switch defective	Repair by an authorised service centre
	Engine defective	Repair by an authorised service centre

Légende des symboles figurant sur l'appareil





	<p>Avant la mise en service, lisez le mode d'emploi et les consignes de sécurité et respectez-les !</p>
	<p>Portez des lunettes de protection!</p>
	<p>Portez une protection auditive!</p>
	<p>Portez un masque anti-poussière!</p>
	<p>Classe de protection II</p>
	<p>Le produit respecte les directives européennes en vigueur.</p>
	<p>Le produit respecte les directives serbes en vigueur.</p>

Table des matières:	Page:
1. Introduction	27
2. Description de l'appareil (fig. 1).....	27
3. Fournitures.....	27
4. Utilisation conforme.....	28
5. Consignes de sécurité.....	28
6. Caractéristiques techniques.....	30
7. Avant la mise en service.....	31
8. Utilisation	31
9. Maintenance	32
10. Stockage.....	32
11. Raccordement électrique	32
12. Élimination et recyclage.....	33
13. Dépannage	33
14. Déclaration de conformité	237

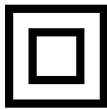

1. Introduction

Fabricant :

Scheppach GmbH
Günzburger Straße 69
D-89335 Ichenhausen

Cher client,

Nous espérons que votre nouvel appareil vous apportera satisfaction et de bons résultats.

Remarque :

Conformément à la loi en vigueur sur la responsabilité du fait des produits, le fabricant de cet appareil n'est pas responsable des dommages survenus ou générés sur l'appareil en cas de :

- Manipulation incorrecte,
- Non-respect de la notice d'utilisation
- Réparations effectuées par des tiers, des spécialistes non autorisés
- Montage et remplacement des pièces de rechange non originales
- Utilisation non conforme
- Défaillances de l'installation électrique en cas d'inobservation des prescriptions électriques et des dispositions de la VDE 0100 et de la norme DIN 57113/VDE 0113

Attention :

Lisez l'ensemble du texte de la notice d'utilisation avant le montage et la mise en service.

La présente notice d'utilisation a pour objectif de vous familiariser avec votre appareil et d'en exploiter les possibilités d'emploi conforme.

La notice d'utilisation contient des remarques importantes sur la manière de travailler en toute sécurité, réglementairement et économiquement avec l'appareil et sur la façon d'éviter les dangers, d'économiser les coûts de réparation, de réduire les périodes d'arrêt et d'augmenter la fiabilité et la durée de vie de l'appareil. Outre les dispositions de sécurité figurant dans cette notice d'utilisation, vous devez absolument observer les prescriptions concernant le fonctionnement de l'appareil en vigueur dans votre pays.

Conservez la notice d'utilisation dans une pochette en plastique à l'abri de la poussière et de l'humidité près de l'appareil. Chaque opérateur doit l'avoir lue avant le début des travaux et doit la respecter minutieusement.

Seules des personnes formées à l'utilisation de l'appareil et informées des dangers associés sont autorisées à travailler avec l'appareil. Respecter la limite d'âge minimum requis.

Outre les consignes de sécurité reprises dans la présente notice d'utilisation et les prescriptions particulières en vigueur dans votre pays, respecter également les règles techniques générales concernant l'utilisation des machines similaires.

Nous déclinons toute responsabilité concernant les accidents ou dommages qui surviendraient en raison d'un non-respect de cette notice et des consignes de sécurité.

2. Description de l'appareil (fig. 1)

1. Protection contre les poussières
2. Crochet de verrouillage
3. Sélecteur de perçage à percussion/burinage
4. Interrupteur On/Off
5. Poignée
6. Voyant de marche
7. Câble d'alimentation
8. Poignée supplémentaire
9. Butée de profondeur

Déballage

- Ouvrez l'emballage et sortez-en délicatement l'appareil.
- Retirez le matériau d'emballage, ainsi que les protections d'emballage et de transport (s'il y a lieu).
- Vérifiez que les fournitures sont complètes.
- Vérifiez que l'appareil et les accessoires n'ont pas été endommagés lors du transport.
- Conservez si possible l'emballage jusqu'à la fin de la période de garantie.

⚠ ATTENTION !

L'appareil et les matériaux d'emballage ne sont pas des jouets ! Les enfants ne doivent pas jouer avec les sacs en plastique, films d'emballage et pièces de petite taille ! Il existe un risque d'ingestion et d'étouffement !

3. Fournitures

- Perforateur
- Burin plat
- Burin pointu
- Foret Ø 8, 10 & 12
- Butée de profondeur
- Outil de maintenance

- Tube de graisse
- Dispositif de collecte des poussières
- Mode d'emploi

4. Utilisation conforme

L'appareil est conçu pour le perçage dans le béton, la pierre et les briques ainsi que pour les travaux de burinage en utilisant le foret ou le burin correspondant. La machine doit être utilisée selon les dispositions correspondantes. Toute autre utilisation est considérée comme étant non conforme. Le fabricant décline toute responsabilité quant aux dommages ou blessures qui en résulteraient. Dans ce cas, l'utilisateur/opérateur est le seul responsable.

Remarque : conformément aux dispositions, nos appareils n'ont pas été conçus pour une utilisation commerciale, artisanale ou industrielle. Nous déclinons toute responsabilité si l'appareil est utilisé dans des exploitations commerciales, artisanales ou industrielles, ou dans le cadre d'activités comparables.

5. Consignes de sécurité

Consignes de sécurité générales pour les outils électriques

⚠ AVERTISSEMENT Lire toutes les consignes de sécurité et instructions. Toute négligence dans le respect des consignes de sécurité et instructions peut entraîner un choc électrique, un incendie et/ou des blessures graves.

Conserver à l'avenir toutes les consignes de sécurité et instructions.

Le terme d'„outil électrique“ utilisé dans les consignes de sécurité désigne les outils électriques sur secteur (avec câble secteur) et les outils électriques sur batterie (sans câble secteur).

1. Sécurité au poste de travail

- Faire en sorte que la zone de travail soit propre et bien éclairée.** Le désordre ou des zones de travail non éclairées peuvent entraîner des accidents.
- Ne pas utiliser l'outil électrique dans un environnement propice aux explosions, où se trouvent des liquides, gaz ou poussières inflammables.** Les outils électriques génèrent des étincelles, susceptibles de mettre le feu à la poussière ou aux vapeurs.

- Pendant l'utilisation de l'outil électrique, maintenez les enfants et tiers à bonne distance.** Toute déviation peut entraîner une perte de contrôle de l'appareil.

2. Sécurité électrique

- Le connecteur de raccordement de l'outil électrique doit correspondre à la prise de courant. Ne modifier d'aucune manière le connecteur. N'utiliser aucun connecteur adaptateur avec des outils électriques mis à la terre.** Des connecteurs non modifiés et fiches adaptées réduisent le risque de choc électrique.
- Éviter tout contact corporel avec les surfaces mises à la terre, par exemple, tuyaux, chauffages, fours et réfrigérateurs.** Si le corps est mis à la terre, le risque de choc électrique est plus important.
- Mettre les outils électriques à l'abri de la pluie ou de l'humidité.** La pénétration d'eau dans un appareil électrique augmente le risque de choc électrique.
- Ne pas utiliser le câble pour transporter ou suspendre l'outil électrique, ni pour débrancher le connecteur de la prise de courant. Maintenir le câble à l'abri de la chaleur, de l'huile, des arêtes coupantes ou des pièces mobiles.** Des câbles endommagés ou emmêlés augmentent le risque de choc électrique.
- Si l'outil électrique est utilisé à l'extérieur, se servir d'un câble de rallonge autorisé pour l'extérieur.** Le recours à une rallonge convenant à l'extérieur réduit le risque de choc électrique.
- Si l'outil électrique doit impérativement être utilisé en milieu humide, utiliser un disjoncteur de protection à courant de fuite.** L'utilisation d'un disjoncteur différentiel réduit le risque de choc électrique.

3. Sécurité des personnes

- Se montrer attentif et faire attention à ses actes et procéder avec prudence lors du travail avec un outil électrique. Ne pas utiliser l'outil électrique en cas de fatigue ou si l'on est sous influence de drogues, de l'alcool ou de médicaments.** Tout moment d'inattention lors de l'utilisation de l'outil électrique peut conduire à des blessures graves.
- Toujours porter un équipement de protection individuelle et des lunettes de protection.**

Quel que soit le type d'outil électrique et son mode d'utilisation, le port d'un équipement de protection individuelle, tel qu'un masque anti-poussières, des chaussures de sécurité antidérapantes, un casque de protection ou une protection auditive réduit le risque de blessures.

- c. **Éviter toute mise en service involontaire. Veiller à ce que l'outil électrique soit arrêté avant de le brancher sur l'alimentation électrique et/ou la batterie, de le prendre ou de le porter.** Le fait de porter l'outil électrique avec le doigt sur l'interrupteur ou alors que l'appareil est activé et raccordé à l'alimentation électrique peut entraîner des accidents.
 - d. **Avant d'activer l'outil électrique, retirer les outils de réglage ou clés de serrage.** Tout outil ou clé se trouvant dans une pièce rotative de l'appareil peut entraîner des blessures.
 - e. **Évitez toute position du corps anormale. Veiller à adopter une position stable et à toujours maintenir son équilibre.** Ainsi, il est possible de mieux contrôler l'outil électrique en cas de situation inattendue.
 - f. **Porter des vêtements adaptés. Ne pas porter de vêtements amples ou de bijoux. Maintenir les cheveux, vêtements et gants à bonne distance des pièces mobiles.** Les vêtements amples, bijoux ou cheveux longs risquent d'être happés par les pièces mobiles.
 - g. **Si des dispositifs d'aspiration et de collecte des poussières peuvent être montés, veillez à ce qu'ils soient raccordés et utilisés correctement.** Le recours à une aspiration des poussières peut réduire les risques liés à la poussière.
 - h. **Ne pas se laisser aller à une fausse impression de sécurité et négliger de respecter les règles de sécurité applicables aux outils électriques, même une fois parfaitement familiarisé avec l'utilisation de cet outil électrique.** Toute manipulation négligente peut entraîner des blessures graves en quelques fractions de seconde.
- 4. Utilisation et manipulation de l'outil électrique**
- a. **Ne pas surcharger l'appareil. Utiliser l'outil électrique qui convient au travail à réaliser.** L'outil électrique adapté fonctionne en effet de manière plus satisfaisante et plus sûre dans la plage de puissance indiquée.
 - b. **Ne pas utiliser un outil électrique dont l'interrupteur est défectueux.** Un outil électrique qu'il est devenu impossible d'activer ou de désactiver représente un danger et doit être réparé.

- c. **Retirer le connecteur de la prise et/ou retirer la batterie avant d'entreprendre de régler l'appareil, de remplacer les accessoires ou de déposer l'appareil.** Cette mesure de sécurité empêche le démarrage imprévu de l'outil électrique.
 - d. **Conserver les outils électriques inutilisés hors de portée des enfants. L'appareil ne doit pas être utilisé par des personnes qui ne sont pas familiarisées avec ou qui n'ont pas lu ces instructions.** Les outils électriques représentent un danger s'ils sont utilisés par des personnes inexpérimentées.
 - e. **Prendre soin des outils électriques. Vérifier si les pièces mobiles fonctionnent parfaitement, ne sont pas bloquées ou si certaines pièces sont cassées ou tellement endommagées qu'elles nuisent au bon fonctionnement de l'outil électrique. Faire réparer les pièces endommagées avant d'utiliser l'appareil.** De nombreux accidents sont dus à des outils électriques mal entretenus.
 - f. **Maintenez les outils de coupe aiguisés et propres.** Des outils de coupe bien entretenus, aux arêtes de coupe aiguisées, se coincent moins et sont plus faciles à guider.
 - g. **Utiliser l'outil électrique, les accessoires, les outils d'insertion, etc. conformément à ces instructions. Tenir compte des conditions de travail et de l'activité à réaliser.** Toute utilisation des outils électriques dans des buts autres que ceux prévus peut entraîner des situations de danger.
 - h. **Veillez à ce que les poignées et leurs surfaces de préhension soient sèches, propres et exemptes d'huile et de graisse.** Des poignées et surfaces de préhension de poignées glissantes compromettent la sécurité d'utilisation et de contrôle de l'outil électrique dans les situations inattendues.
- 5. Service après-vente**
- a. **Ne confier la réparation de l'outil électrique qu'à des spécialistes qualifiés et utiliser uniquement des pièces de rechange d'origine.** Ainsi, la sécurité de l'outil électrique est garantie.

⚠ AVERTISSEMENT ! Pendant son fonctionnement, cet outil électrique génère un champ électromagnétique. Ce champ peut dans certaines circonstances nuire aux implants médicaux actifs ou passifs. Pour réduire les risques de blessures graves voire mortelles, nous recommandons aux personnes porteuses d'implants médicaux de consulter leur médecin, ainsi que le fabricant de leur implant avant d'utiliser l'outil électrique.

Consignes de sécurité pour les marteaux

- **Portez une protection auditive.** Les nuisances sonores peuvent entraîner une perte d'audition.
- **Utilisez les poignées supplémentaires fournies avec l'appareil.** Une perte de contrôle peut conduire à des blessures.
- **Tenir l'appareil uniquement par les surfaces de préhension isolées pour réaliser une tâche pendant laquelle l'outil auxiliaire est susceptible d'entrer en contact avec des câbles électriques dissimulés ou le câble d'alimentation propre.** Le contact avec un câble conducteur peut également mettre les pièces métalliques de l'appareil sous tension et entraîner une décharge électrique.

Conserver les consignes de sécurité en bon état. Risques résiduels Même en cas d'utilisation conforme de cet outil électrique, des risques résiduels subsistent. Les dangers suivants peuvent survenir du fait de la construction et de la version de cet outil électrique :

- Lésions des poumons en l'absence de masque de protection contre les poussières adapté.
- Troubles auditifs en l'absence de protection auditive adaptée.
- Dommages pour la santé résultant des vibrations exercées sur les mains/bras si l'appareil est utilisé pendant une période prolongée ou si le guidage ou la maintenance ne sont pas réalisés correctement.

6. Caractéristiques techniques

Tension du secteur	220-240 V ~ 50 Hz
Puissance absorbée	1250 W
Régime en marche à vide	850 min ⁻¹
Nombre de percussions	4500 bpm
Capacité de perçage béton/ pierre (max.)	30 mm
Classe de protection	II
Poids	4,9 kg

Danger !

Bruits et vibrations

Les valeurs de bruit et de vibrations ont été calculées conformément à la norme EN 62841-1.

Niveau de pression sonore L_{pA}	93,9 dB
Incertitude K_{pA}	3 dB
Niveau de puissance sonore L_{WA}	101,9 dB
Incertitude K_{WA}	3 dB

Portez une protection auditive.

Les nuisances sonores peuvent entraîner une perte d'audition.

Les valeurs totales des vibrations (somme vectorielle des trois directions) ont été calculées conformément à la norme EN 62841-1.

Poignée principale

Perforateurs dans le béton:

$$a_{h(HD)} = 13,59 \text{ m/s}^2, K = 1,5 \text{ m/s}^2$$

Poignée supplémentaire

Perforateurs dans le béton:

$$a_{h(HD)} = 11,265 \text{ m/s}^2, K = 1,5 \text{ m/s}^2$$

Poignée principale

$$\text{Burinage: } a_{h(CHeq)} = 14,3 \text{ m/s}^2, K = 1,5 \text{ m/s}^2$$

Poignée supplémentaire

$$\text{Burinage: } a_{h(CHeq)} = 14,51 \text{ m/s}^2, K = 1,5 \text{ m/s}^2$$

La valeur d'émission des vibrations indiquée a été mesurée sur la base d'une méthode de contrôle normalisée et peut varier en fonction de la manière dont l'outil électrique est utilisé. Dans des cas exceptionnels, elle sera supérieure à la valeur indiquée.

La valeur d'émission des vibrations indiquée peut être utilisée avec une autre dans le but de comparer un outil électrique.

La valeur d'émission des vibrations indiquée peut être utilisée également afin de réaliser une première estimation de l'exposition.

Limitez au maximum le développement de bruit et les vibrations !

- Utilisez uniquement des appareils en parfait état.
- Procédez régulièrement à la maintenance et au nettoyage de l'appareil.
- Adaptez votre mode de travail à l'appareil.
- Ne pas surcharger l'appareil.
- Faites au besoin contrôler l'appareil.
- Arrêtez l'appareil lorsqu'il n'est pas utilisé.
- Portez des gants.

7. Avant la mise en service

Avant de raccorder la machine, vérifier que les indications figurant sur la plaque signalétique correspondent aux données du secteur.

Avertissement !

Toujours débrancher la fiche secteur avant d'effectuer des réglages sur l'appareil.

Rechercher sur le lieu d'utilisation les câbles électriques dissimulés, les conduites de gaz et d'eau au moyen d'un détecteur adapté.

Poignée supplémentaire (fig. 2 - pos. 8)

Pour des raisons de sécurité, utiliser le perforateur uniquement avec la poignée supplémentaire.

Pendant l'utilisation du perforateur, la poignée supplémentaire (8) assure un appui additionnel. Pour des raisons de sécurité, l'appareil ne doit pas être utilisé sans poignée supplémentaire (8). La poignée supplémentaire (8) se fixe sur le perforateur par serrage. Tourner la poignée dans le sens anti-horaire (vu de la poignée) pour desserrer le serrage. Tourner la poignée dans le sens horaire pour serrer le serrage. Desserrez d'abord le serrage de la poignée supplémentaire. Vous pouvez ensuite pivoter la poignée supplémentaire (8) dans la position de service que vous trouvez la plus confortable. Resserrez ensuite à nouveau la poignée supplémentaire dans le sens de rotation opposé jusqu'à ce que la poignée supplémentaire soit fixe.

Butée de profondeur (fig. 3 - pos. 9)

La butée de profondeur (9) est maintenue par serrage avec la vis de fixation (A) située sur la poignée supplémentaire (8).

- Desserer la vis de fixation (A) et installer la butée de profondeur (9).
- Mettre la butée de profondeur (9) au même niveau que le foret.
- Reculer la butée de profondeur (9) de la profondeur de perçage souhaitée.
- Resserer fermement la vis de fixation (A).
- Percer maintenant le trou jusqu'à ce que la butée de profondeur (9) touche la pièce usinée.

Mettre en place l'outil (fig. 4)

- Avant utilisation, nettoyer l'outil et graisser légèrement sa queue à la graisse pour foret.
- Ramener et maintenir le crochet de verrouillage (2).

- Introduire l'outil sans poussière dans le support d'outil jusqu'en butée en le tournant. L'outil se verrouille de lui-même.
- Vérifier le verrouillage en tirant sur l'outil.

Retirer l'outil (fig. 5)

Ramener et maintenir le crochet de verrouillage (2), puis retirer l'outil.

Dispositif d'aspiration de poussière (fig. 6)

Avant les travaux de perforation effectués à la verticale au-dessus de la tête, pousser le dispositif d'aspiration de poussière (B) sur le foret.

8. Utilisation

⚠ Attention !

Avant la mise en service, monter impérativement le produit en entier !

Danger !

Pour éviter tout risque, la machine ne doit être maintenue qu'au niveau des deux poignées (5/8) !

Sinon, il existe un risque de choc électrique lors du perçage des câbles !

Voyant de marche (fig. 1)

Lorsque la fiche d'alimentation est branchée, le témoin de fonctionnement (6) s'allume.

Mise sous/hors tension (fig. 1)

Mise en marche : Appuyez sur l'interrupteur marche/arrêt (4) et maintenez-le enfoncé.

Arrêt : Relâcher l'interrupteur On/Off (4).

Sélecteur de perçage à percussion/burinage (fig. 7)

- Pour le perçage à percussion, appuyer sur le bouton (D) du bouton rotatif (3) tout en tournant le bouton rotatif (3) dans la position d'interrupteur (C).
- Pour le perçage à percussion, appuyer sur le bouton (D) du bouton rotatif (3) tout en tournant le bouton rotatif (3) dans la position d'interrupteur (E).
- Pour le burinage, appuyer sur le bouton (D) du bouton rotatif (3) tout en tournant le bouton rotatif (3) dans la position d'interrupteur (F). Le burin n'est pas bloqué en position F.
- Pour le burinage, appuyer sur le bouton (D) du bouton rotatif (3) tout en tournant le bouton rotatif (3) dans la position d'interrupteur (G). Le burin est bloqué en position G.

Remarque!

Pour la perforation, vous n'avez besoin que d'une force d'appui limitée. Une force d'appui excessive exerce une contrainte superflue sur le moteur. Contrôler régulièrement le foret. Affûter ou remplacer les forets émoussés.

9. Maintenance

⚠ Avertissement ! Avant tout réglage, entretien ou réparation, débranchez la fiche secteur!

Mesures de maintenance générales

- Veillez à ce que les dispositifs de protection, le volet d'aération et le logement du moteur restent aussi exempts de poussières et d'impuretés que possible. Frottez l'appareil avec un chiffon propre ou soufflez dessus avec de l'air comprimé à faible pression.
- Nous vous recommandons de nettoyer l'appareil après chaque utilisation.
- Nettoyer régulièrement l'appareil avec un chiffon humide et un peu de savon noir. N'utilisez pas de produits de nettoyage ou de solvants qui risqueraient d'attaquer les composants en plastique de l'appareil. Veillez à ce que l'eau ne puisse pas pénétrer à l'intérieur de l'appareil.
- Toutes les pièces mobiles doivent être régulièrement relubrifiées !

Balais de carbone

- Si trop d'étincelles sont générées, faites vérifier les balais de charbon par un électricien qualifié. Attention ! Les balais de charbon ne doivent être remplacés que par un électricien qualifié.

Informations de service

Notez que, pour ce produit, les composants suivants sont soumis à une usure naturelle ou due à l'utilisation et que les composants suivants sont nécessaires en tant que consommables.

Pièces d'usure* : balais de charbon, foret, burin

* ne sont pas obligatoirement compris dans les fournitures !

Les pièces de rechange et accessoires sont disponibles auprès de notre centre de service après-vente. Pour ce faire, scannez le QR Code figurant sur la page d'accueil.

10. Stockage

Entreposez l'appareil et ses accessoires dans un lieu sombre, sec et à l'abri du gel. En outre, ce lieu doit être hors de portée des enfants. La température de stockage optimale se situe entre 5 et 30 °C. Conserver l'outil électrique dans l'emballage d'origine.

Recouvrir l'outil électrique afin de le protéger de la poussière ou de l'humidité.

Conservez la notice d'utilisation à proximité de l'outil électrique.

11. Raccordement électrique

Le moteur électrique installé est prêt à fonctionner une fois raccordé.

Le raccordement correspond aux dispositions de la VDE et aux normes DIN en vigueur.

La prise secteur côté client et la rallonge électrique utilisée doivent correspondre à ces prescriptions.

Câbles de raccordement électriques défectueux

Des détériorations de l'isolation sont souvent présentes sur les lignes de raccordement électriques.

Les causes peuvent en être:

- Des points de pression, si les lignes de raccordement passent par des fenêtres ou interstices de portes.
- Des pliures dues à une fixation ou à un cheminement incorrects des lignes de raccordement.
- Des points d'intersection si les lignes de raccordement se croisent.
- Des détériorations de l'isolation dues à un arrachement hors de la prise murale.
- Des fissures dues au vieillissement de l'isolation.

Des lignes de raccordement électriques endommagées de la sorte ne doivent pas être utilisées et, en raison de leur isolation défectueuse, sont mortellement dangereuses.

Vérifiez régulièrement que les câbles de raccordement électriques ne sont pas endommagés. Assurez-vous que le câble de raccordement ne soit pas raccorder au réseau d'électricité lors de la vérification.

Les lignes de raccordement électriques doivent correspondre aux dispositions VDE et DIN en vigueur. N'utilisez que les câbles de raccordement dotés du même signe.

L'indication de la désignation du type sur le câble de raccordement est obligatoire.

Dans le cas d'un moteur à courant alternatif monophasé, nous recommandons de recourir à une protection par fusibles de C 16A ou K 16A pour les produits à courant de démarrage élevé (3000 W ou plus) !

Moteur à courant alternatif

- La tension secteur doit être de 220 - 240 Volt/50 Hz.
- Des rallonges électriques jusqu'à une longueur de 25 m doivent présenter une section transversale de 1,5 mm². Au-delà d'une longueur de 25 m, la section transversale doit être d'au moins 2,5 mm².
- La prise secteur est protégée par un fusible 16A inerte.

Type de raccord X

Si le câble de raccordement secteur de ce produit est endommagé, il doit être remplacé par un câble de raccordement secteur spécialement conçu, disponible auprès du fabricant ou de son service clients.

12. Élimination et recyclage

Consignes relatives à l'emballage



Les matériaux d'emballage sont recyclables. Merci d'éliminer les emballages de manière respectueuse de l'environnement.

Consignes relatives à la loi allemande sur les appareils électriques et électroniques



Les appareils électriques et électroniques usagés ne doivent pas être jetés avec les ordures ménagères, mais éliminés séparément!

- Retirer les piles ou batteries amovibles usagées de manière non destructive avant de déposer vos déchets électroniques dans un point de collecte !

L'élimination des piles et batteries est réglementée par la loi allemande sur les piles.







- Les propriétaires et utilisateurs d'appareils électriques et électroniques sont légalement tenus de les rapporter à l'issue de leur utilisation.
- Il incombe à l'utilisateur final de supprimer ses données à caractère personnel enregistrées sur l'appareil usagé !
- Le symbole représentant une poubelle barrée signifie que les appareils électriques et électroniques ne doivent pas être jetés avec les ordures ménagères.
- Les appareils électriques et électroniques peuvent être gratuitement déposés :
 - Dans les points de collecte et d'élimination publics (dépôts municipaux p. ex.).
 - Dans les points de vente d'appareils électroniques (sur place ou en ligne) si le distributeur est tenu de les reprendre ou propose ce service.
 - Vous pouvez déposer jusqu'à trois appareils électroniques usagés dont les bords ne dépassent pas 25 centimètres de longueur auprès du fabricant ou d'un point de collecte agréé situé près de chez vous sans acheter de nouvel appareil.
 - Pour plus de détails concernant les conditions de reprise des fabricants et distributeurs, contactez le service client correspondant.
- En cas de livraison d'un nouvel appareil électronique à un consommateur privé par le fabricant, le fabricant peut accepter de reprendre l'appareil électronique usagé gratuitement sur demande de l'utilisateur final. Pour en être sûr, contactez le service client du fabricant.
- Ces déclarations ne s'appliquent qu'aux appareils vendus et installés dans les pays membres de l'Union européenne et visés par la directive européenne 2012/19/UE. D'autres dispositions relatives à l'élimination des appareils électriques et électroniques usagés peuvent s'appliquer dans les pays hors de l'Union européenne.

13. Dépannage

Le tableau suivant indique les symptômes d'erreur et décrit les solutions possibles si votre machine ne fonctionne pas correctement. Si vous n'arrivez pas à localiser et éliminer le problème de cette manière, adressez-vous à l'atelier de service après-vente.

Défaut	Cause possible	Remède
L'appareil ne démarre pas	Interrupteur On/Off défectueux	Réparation par un centre de service après-vente autorisé
	Moteur défectueux	Réparation par un centre de service après-vente autorisé

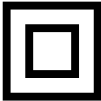
Spiegazione dei simboli sull'apparecchio

	<p>Prima della messa in funzione leggere attentamente e attenersi alle istruzioni per l'uso e alle avvertenze sulla sicurezza!</p>
	<p>Indossate gli occhiali protettivi!</p>
	<p>Portate cuffie antirumore!</p>
	<p>Mettete una maschera antipolvere!</p>
	<p>classe di protezione II</p>
	<p>Il prodotto è conforme alle direttive europee in vigore.</p>
	<p>Il prodotto è conforme alle direttive serbe in vigore.</p>

Indice:	Pagina:
1. Introduzione	36
2. Descrizione dello strumento (Fig. 1).....	36
3. Contenuto della fornitura	36
4. Impiego conforme alla destinazione d'uso.....	37
5. Indicazioni di sicurezza	37
6. Dati tecnici	39
7. Prima della messa in funzione	39
8. Utilizzo	40
9. Manutenzione	41
10. Stoccaggio	41
11. Collegamento elettrico.....	41
12. Smaltimento e riciclaggio	42
13. Risoluzione dei guasti.....	42
14. Dichiarazione di conformità.....	237

1. Introduzione

Produttore:

Scheppach GmbH
Günzburger Straße 69
89335 Ichenhausen, Germania

Egregio cliente,

Le auguriamo un piacevole utilizzo del Suo nuovo apparecchio.

Nota:

Sulla base della legge attualmente in vigore sulla responsabilità per prodotti difettosi, il produttore del presente apparecchio non risponde dei danni all'apparecchio in questione o derivanti da esso in caso di:

- uso improprio
- Mancato rispetto delle istruzioni per l'uso
- Riparazioni da parte di terzi, personale tecnico non autorizzato
- Montaggio e sostituzione di pezzi di ricambio non originali
- uso improprio diverso dalla destinazione d'uso
- Guasti all'impianto elettrico dovuti alla mancata osservanza delle norme elettriche e delle disposizioni VDE 0100, DIN 57113 / VDE 0113

Da osservare:

Prima del montaggio e della messa in funzione, leggere tutto il testo delle istruzioni per l'uso.

Le presenti istruzioni per l'uso le consentono di conoscere l'apparecchio di sfruttare le sue possibilità d'impiego conformi.

Le istruzioni per l'uso contengono avvertenze importanti su come utilizzare l'apparecchio in modo sicuro, corretto ed economico e su come evitare i pericoli, risparmiare sui costi di riparazione, ridurre i tempi di inattività e aumentare l'affidabilità e la durata di vita dell'apparecchio. Oltre alle disposizioni di sicurezza contenute nelle qui presenti istruzioni per l'uso, è necessario altresì osservare le norme in vigore nel proprio Paese per l'apparecchio. Conservare le istruzioni per l'uso vicino all'apparecchio, protette da sporcizia e umidità in una copertina di plastica. Esse devono essere lette e rispettate attentamente da tutti gli operatori prima di iniziare il lavoro.

Possono lavorare sull'apparecchio solo persone che sono state istruite sull'uso dell'apparecchio e che sono state informate dei rischi a esso associati. L'età minima richiesta per gli operatori deve essere assolutamente rispettata.

Oltre alle indicazioni di sicurezza contenute nelle presenti istruzioni per l'uso e alle disposizioni speciali in vigore nel proprio Paese, devono essere rispettate le regole tecniche generalmente riconosciute per l'utilizzo di macchine simili.

Si declina ogni responsabilità in caso di incidenti o danni dovuti al mancato rispetto delle presenti istruzioni per l'uso e delle indicazioni di sicurezza.

2. Descrizione dello strumento (Fig. 1)

1. Protezione antipolvere
2. Boccola di bloccaggio
3. Commutatore foratura a percussione / scalpellatura
4. Interruttore on/off
5. Maniglia
6. Indicatore di funzionamento
7. Cavo di rete
8. Impugnatura supplementare
9. Battuta di profondità

Disimballaggio

- Aprire l'imballaggio ed estrarre con cautela l'apparecchio.
- Rimuovere il materiale di imballaggio nonché le staffe di sicurezza per il trasporto e l'imballaggio (se presenti).
- Controllare se il contenuto della fornitura è completo.
- Controllare l'apparecchio e gli accessori per rilevare l'eventuale presenza di danni dovuti al trasporto.
- Ove possibile, conservare l'imballaggio fino alla scadenza della garanzia.

⚠ ATTENZIONE!

L'apparecchio e il materiale di imballaggio non sono giocattoli per bambini! I bambini non devono giocare con i sacchetti di plastica, pellicole e piccole parti! Sussiste il pericolo di ingerimento e soffocamento!

3. Contenuto della fornitura

- Trapano a percussione
- Scalpello piano
- Scalpello a punta
- Trapano Ø 8, 10 & 12
- Battuta di profondità
- Utensile di manutenzione
- Tubo con grasso
- Dispositivo di raccolta della polvere
- Istruzioni per l'uso

4. Impiego conforme alla destinazione d'uso

L'apparecchio è concepito per la perforazione a martello percussore in calcestruzzo, pietra e mattoni e per le operazioni di scalpellatura mediante l'utilizzo di un trapano o di uno scalpello.

Utilizzare la macchina solo in modo conforme all'uso previsto. Un uso diverso o che oltrepassi quello previsto è da considerarsi non conforme. L'utente/l'operatore, e non il produttore, è unico responsabile dei danni o di qualsiasi tipo di lesione derivante.

Si prega di osservare che i nostri apparecchi non sono destinati a un uso commerciale, artigianale o industriale. Non ci si assume alcuna responsabilità se l'apparecchio è impiegato nel quadro di un'attività commerciale, artigianale, industriale o simili.

5. Indicazioni di sicurezza

Indicazioni generali di sicurezza per gli attrezzi elettrici

⚠ AVVISIO Leggere le indicazioni di sicurezza e le istruzioni. L'inosservanza delle indicazioni di sicurezza e delle istruzioni può provocare scosse elettriche, incendi e/o lesioni gravi.

Conservare tutte le indicazioni di sicurezza e le istruzioni per ulteriore consultazione.

Il termine „elettroutensile“ utilizzato nelle indicazioni di sicurezza si riferisce a utensili elettrici alimentati da rete (con cavo di rete) e a utensili elettrici funzionanti a batteria (senza cavo di rete).

1. Sicurezza sul posto di lavoro

- a. **Tenere la zona di lavoro pulita e ben illuminata.** Zone di lavoro disordinate e non illuminate potrebbero provocare infortuni.
- b. **Non lavorare con l'attrezzo elettrico in aree a rischio di esplosione, nelle quali si trovino fluidi, gas o polveri infiammabili.** Gli attrezzi elettrici generano scintille che possono infiammare la polvere o i vapori.
- c. **Tenere i bambini e le altre persone distanti durante l'utilizzo dell'elettroutensile.** In caso di distrazione, si potrebbe perdere il controllo dell'apparecchio.

2. Sicurezza elettrica

- a. **Il connettore dell'attrezzo elettrico deve essere adatto per la presa di corrente. Non deve essere assolutamente modificato. Non utilizzare adattatori con gli attrezzi elettrici con collegamento a terra.** Il rischio di scossa elettrica si riduce se si utilizzano spine non modificate e prese di corrente adatte.
- b. **Evitare il contatto tra il corpo e le superfici che scaricano a terra, come ad es. tubi, elementi riscaldanti, fornelli e frigoriferi.** Sussiste un rischio elevato di scarica elettrica, se il proprio corpo è a potenziale di terra.
- c. **Conservare gli attrezzi elettrici al riparo da pioggia o umidità.** La penetrazione di acqua in un apparecchio elettrico aumenta il rischio di scosse elettriche.
- d. **Non utilizzare in modo scorretto il cavo mentre si trasporta l'attrezzo elettrico, per appenderlo o per estrarre la spina dalla presa. Tenere il cavo lontano da calore, olio, spigoli appuntiti o parti dell'apparecchio in movimento.** Il rischio di scossa elettrica aumenta se si utilizzano cavi danneggiati o aggrovigliati.
- e. **Quando si lavora all'aperto con un attrezzo elettrico, utilizzare soltanto una cavi di prolunga indicata per l'uso in ambienti esterni.** L'impiego di una prolunga idonea all'uso in ambienti esterni riduce il rischio di scossa elettrica.
- f. **Se non è possibile evitare di utilizzare l'elettroutensile in un ambiente umido, utilizzare un interruttore differenziale.** L'uso di un interruttore differenziale riduce il rischio di scossa elettrica.

3. Sicurezza delle persone

- a. **Essere vigili, prestare attenzione a quello che si fa e procedere in modo ragionevole quando si lavora con un attrezzo elettrico. Non utilizzare l'attrezzo elettrico quando si è stanchi o sotto l'effetto di droghe, alcool o medicinali.** Un momento di disattenzione durante l'uso dell'attrezzo elettrico può causare lesioni gravi.
- b. **Indossare dispositivi di protezione individuale e, sempre, occhiali protettivi.** Indossare dispositivi di protezione individuale, quali maschera antipolvere, scarpe antinfortunistiche antiscivolo, elmetto di sicurezza o otoprotettori, riduce il rischio di lesioni a seconda del tipo d'uso dell'attrezzo elettrico.

- c. **Evitare una messa in funzione accidentale.** Accertarsi che l'attrezzo elettrico sia spento prima di collegarlo all'alimentazione elettrica e/o alla batteria, o prima di sollevarlo o trasportarlo. Se durante il trasporto dell'elettrotensile si tiene il dito sull'interruttore o se si collega l'apparecchio già acceso alla corrente elettrica, possono verificarsi incidenti.
 - d. **Rimuovere eventuali strumenti di regolazione o chiavi per dadi prima di accendere l'attrezzo elettrico.** Un attrezzo o una chiave che si trovano all'interno di una parte del dispositivo in movimento possono provocare lesioni.
 - e. **Evitare una postura anomala. Accertarsi che la posizione sia sicura e mantenere sempre l'equilibrio.** In questo modo è possibile controllare in modo migliore l'attrezzo elettrico in situazioni impreviste.
 - f. **Indossare abbigliamento adeguato. Non indossare indumenti larghi o gioielli. Tenere capelli, capi d'abbigliamento e guanti lontani dalla parti in movimento.** Vestiti larghi, gioielli o capelli lunghi possono impigliarsi nelle parti in movimento.
 - g. **Se si possono installare dispositivi di aspirazione e raccolta della polvere, accertarsi che essi siano collegati e utilizzati correttamente.** L'utilizzo di un sistema di aspirazione della polvere può ridurre i rischi dovuti alla polvere stessa.
 - h. **Fare in modo di non trovarsi in condizioni di pericolo e tenere conto delle regole di sicurezza per gli attrezzi elettrici anche nel caso in cui, dopo vari utilizzi dell'attrezzo elettrico, sia stata acquisita una certa familiarità.** Maneggiare l'attrezzo senza fare attenzione può causare gravi lesioni nel giro di pochi secondi.
- 4. Utilizzo e manipolazione dell'attrezzo elettrico**
- a. **Non sovraccaricare l'apparecchio. Utilizzare l'attrezzo elettrico adatto al lavoro eseguito.** Con l'attrezzo elettrico adatto, si lavora meglio e con maggior sicurezza mantenendosi entro il campo di potenza specificato.
 - b. **Non utilizzare attrezzi elettrici con interruttore difettoso.** Un attrezzo elettrico che non si riesce più ad accendere o spegnere è pericoloso e deve essere riparato.
 - c. **Estrarre la spina dalla presa e/o rimuovere l'accumulatore prima di impostare i parametri dell'apparecchio, sostituire i componenti accessori o di riporre l'apparecchio.** Questa precauzione impedisce l'avvio accidentale dell'elettrotensile.
- d. **Conservare gli attrezzi elettrici non utilizzati fuori dalla portata dei bambini. Non lasciare che il dispositivo venga utilizzato da chi non ha dimestichezza nel suo uso o non ha letto le presenti istruzioni.** Gli attrezzi elettrici sono pericolosi se utilizzati da persone inesperte.
 - e. **Conservare gli elettrotensili con la massima cura. Controllare che i componenti mobili funzionino in modo impeccabile e non si blocchino; verificare che non ci siano componenti rotti o danneggiati che possano influenzare il funzionamento dell'elettrotensile. Fare riparare le parti danneggiate prima dell'utilizzo del dispositivo.** Molti infortuni sono dovuti a una scorretta manutenzione degli attrezzi elettrici.
 - f. **Tenere i propri utensili di taglio affilati e puliti.** Utensili di taglio con bordi affilati e sottoposti ad una manutenzione accurata si bloccano con una frequenza minore e sono più agevoli da controllare.
 - g. **Utilizzare l'elettrotensile, gli accessori, gli strumenti impiegati etc. attenendosi alle istruzioni. E prendendo in considerazione le condizioni operative e l'attività da svolgere.** Un utilizzo degli attrezzi elettrici per applicazioni diverse da quelle previste può comportare situazioni pericolose.
 - h. **Mantenere le maniglie e le relative superfici asciutte, pulite e libere da olio e grasso.** Maniglie e superfici della maniglia scivolose non permettono un comando e un controllo dell'attrezzo elettrico sicuri in situazioni imprevedibili.
- 5. Assistenza**
- a. **Far riparare l'attrezzo elettrico soltanto da personale specializzato e qualificato e solo utilizzando pezzi di ricambio originali.** In questo modo si garantisce il costante funzionamento sicuro dell'elettrotensile.
- ⚠ AVVISO!** Questo attrezzo elettrico genera un campo magnetico durante l'esercizio. Tale campo può danneggiare impianti medici attivi o passivi in particolari condizioni. Per ridurre il rischio di lesioni serie o mortali, si raccomanda alle persone con impianti medici di consultare il proprio medico e il fabbricante dell'impianto medico prima di utilizzare l'attrezzo elettrico.
- Indicazioni di sicurezza per martelli**
- **Indossare degli otoprotettori.** L'esposizione al rumore può provocare la perdita dell'udito.
 - **Utilizzare insieme all'apparecchio le impugnature supplementari fornite.**

La perdita di controllo può provocare lesioni.

- **Impugnare l'apparecchio dalla superfici della manopola isolate durante l'esecuzione di lavori in cui l'attrezzo ausiliario può colpire linee della corrente nascoste o il proprio cavo di rete.** Il contatto con una linea sotto tensione può porre sotto tensione anche componenti metallici dell'apparecchio e provocare una scossa elettrica.

Conservare con cura le indicazioni di sicurezza.

Rischi residui

Anche quando si utilizza correttamente questo utensile elettrico, rimangono sempre rischi residui. In relazione alla modalità costruttiva e alla realizzazione di questi utensili elettrici possono presentarsi i seguenti problemi:

- Lesioni polmonari, in caso non si indossi un'adeguata maschera respiratoria antipolvere;
- Danni all'udito se non si indossano idonei otoprotettori;
- danni alla salute, derivanti dalle oscillazioni della mano e del braccio, nel caso il dispositivo venga utilizzato per un intervallo di tempo prolungato o non sia azionato o sottoposto a manutenzione in modo corretto.

6. Dati tecnici

Tensione di rete	220 - 240 V~ 50 Hz
Potenza assorbita	1250 W
Regime di marcia al minimo	850 min ⁻¹
Numero di impulsi	4500 bpm
Capacità di foratura cemento/pietra (max.)	30 mm
Classe di protezione	II
Peso	4,9 kg

Pericolo!

Rumori e vibrazioni

I valori di rumore e vibrazione sono misurati secondo la norma EN 62841-1.

Livello di pressione acustica L_{pA}	93,9 dB
Incertezza K_{pA}	3 dB
Livello di potenza acustica L_{WA}	101,9 dB
Incertezza K_{WA}	3 dB

Indossare degli otoprotettori.

L'esposizione al rumore può provocare la perdita dell'udito.

Valori totali delle vibrazioni (somma vettoriale in tre direzioni) misurati conformemente alla norma EN 62841-1.

Impugnatura principale

Martelli pneumatici nel calcestruzzo:

$$a_{h(HD)} = 13,59 \text{ m/s}^2, K = 1,5 \text{ m/s}^2$$

Manopola supplementare

Martelli pneumatici nel calcestruzzo:

$$a_{h(HD)} = 11,265 \text{ m/s}^2, K = 1,5 \text{ m/s}^2$$

Impugnatura principale

Scalpellatura: $a_{h(CHeq)} = 14,3 \text{ m/s}^2, K = 1,5 \text{ m/s}^2$

Manopola supplementare

Scalpellatura: $a_{h(CHeq)} = 14,51 \text{ m/s}^2, K = 1,5 \text{ m/s}^2$

Il valore di emissione delle vibrazioni indicato è stato misurato con una procedura di controllo standardizzato e, in funzione del modo in cui l'utensile elettrico è utilizzato, può variare e in casi eccezionali può essere superiore al valore indicato.

Il valore di emissione delle vibrazioni indicato può essere utilizzato anche per eseguire il confronto di un utensile elettrico con un altro.

Il valore di emissione delle vibrazioni indicato può essere utilizzato anche per una valutazione preliminare del deterioramento.

Ridurre al minimo l'emissione sonora e le vibrazioni!

- Utilizzare soltanto apparecchi che si trovano in uno stato perfetto.
- Eseguire regolarmente la manutenzione e la pulizia dell'apparecchio.
- Adattare il proprio modo di lavorare all'apparecchio.
- Non sovraccaricare l'apparecchio.
- Far eventualmente controllare l'apparecchio.
- Spegnerne l'apparecchio quando non viene utilizzato.
- Indossare un paio di guanti.

7. Prima della messa in funzione

Prima del collegamento assicurarsi che i dati sulla piastrina indicatrice corrispondano ai dati della rete.

Avviso!

Estrarre sempre la spina elettrica prima di eseguire le regolazioni sull'apparecchio.

Esaminare il sito per accertare l'assenza di linee elettriche nascoste e di tubi del gas e dell'acqua con un localizzatore di linee.

Cuscinetto (Fig. 2 - Pos. 8)

Per ragioni di sicurezza, impiegare solo un martello perforatore con la manopola supplementare.

L'impugnatura supplementare (8) fornisce una presa più salda durante l'utilizzo del martello perforatore. Per ragioni di sicurezza, l'apparecchio non deve essere usato senza impugnatura supplementare (8). L'impugnatura supplementare (8) viene fissata sul martello perforatore mediante bloccaggio. Ruotare la manopola in senso antiorario (guardando dalla manopola stessa) e allentare il bloccaggio. Ruotando la manopola in senso orario, il bloccaggio si stringe. Allentare per prima cosa il bloccaggio dell'impugnatura supplementare. Successivamente è possibile ruotare l'impugnatura supplementare (8) nella posizione di lavoro più comoda. Stringere ora di nuovo l'impugnatura supplementare in direzione di rotazione opposta, fino a quando l'impugnatura supplementare non è stretta.

Cuscinetto (Fig. 3 - Pos. 9)

La battuta di profondità (9) viene tenuta in posizione serrando la vite di bloccaggio (A) sull'impugnatura supplementare (8).

- Allentare la vite di bloccaggio (A) e inserire la battuta di profondità (9).
- Portare la battuta di profondità (9) allo stesso livello della punta da trapano.
- Spostare la battuta di profondità (9) alla profondità di foratura desiderata.
- Stringere di nuovo la vite di bloccaggio (A).
- Eseguire il foro finché la battuta di profondità (9) non tocca il pezzo.

Inserire l'attrezzo (Fig. 4)

- Pulire l'attrezzo prima dell'uso e ingrassare leggermente il gambo dell'attrezzo con grasso per punte da trapano.
- Tirare indietro e stringere la boccola di bloccaggio (2).
- Spingere l'attrezzo in assenza di polvere, ruotandolo, nel supporto utensile fino alla battuta di arresto. L'attrezzo si blocca automaticamente.
- Controllare il meccanismo di bloccaggio sull'attrezzo tirandolo.

Estrarre l'attrezzo (Fig. 5)

Tirare indietro e stringere la boccola di bloccaggio (2) e prelevare l'attrezzo.

Parapolvere (Fig. 6)

Prima di lavorare con un trapano a percussione in verticale, far scorrere parapolvere (B) sulla punta del trapano.

8. Utilizzo

⚠ Attenzione!

Prima della messa in funzione è obbligatorio montare completamente il prodotto!

Pericolo!

Per evitare un potenziale pericolo, è consentito tenere la macchina solo dalle due impugnature (5/8)!

In caso contrario può sussistere il rischio di scarica elettrica all'atto della foratura delle linee!

Indicazione di funzionamento (Fig. 1)

Quando la spina di rete è inserita, l'indicatore di funzionamento (6) si accende.

Accensione e spegnimento (Fig. 1)

Accensione: Per l'accensione, premere e tenere premuto l'interruttore ON/OFF (4).

Spegnimento: rilasciare l'interruttore ON/OFF (4).

Commutatore foratura a percussione / scalpellatura (Fig. 7)

- Per forare, premere il pulsante (D) sull'interruttore rotante (3) e contemporaneamente ruotare l'interruttore rotante (3) nella posizione dell'interruttore C.
- Per la foratura a percussione, premere il pulsante (D) sull'interruttore rotante (3) e contemporaneamente ruotare l'interruttore rotante (3) nella posizione dell'interruttore (E).
- Per le operazioni di scalpellatura, premere il pulsante (D) sull'interruttore rotante (3) e contemporaneamente ruotare l'interruttore rotante (3) nella posizione dell'interruttore (F). In posizione F, lo scalpello non è bloccato.
- Per la scalpellatura, premere il pulsante (D) sull'interruttore rotante (3) e contemporaneamente ruotare l'interruttore rotante (3) nella posizione dell'interruttore (G). In posizione G, lo scalpello è bloccato.

Avvertenza!

Per la perforazione a martello è necessario solo una leggera forza di pressione.

Una forza di pressione eccessiva mette inutilmente sotto sforzo il motore. Controllare regolarmente il trapano. Affilare o sostituire un trapano eventualmente smussato.

9. Manutenzione

⚠ **Avviso!** Prima di qualsiasi regolazione, manutenzione o riparazione, estrarre la spina elettrica!

Misure di manutenzione generali

- Mantenere i dispositivi di protezione, le feritoie di ventilazione e l'alloggiamento del motore il più possibile privi di polvere e di sporcizia. Pulire l'apparecchio strofinando con un panno pulito o soffiando con aria compressa a bassa pressione.
- Si raccomanda di pulire l'apparecchio subito dopo ogni utilizzo.
- Pulire regolarmente l'apparecchio con un panno umido e del sapone molle. Non impiegare detersivi o solventi; questi potrebbero corrodere le parti di plastica dell'apparecchio. Assicurarsi che non possa penetrare acqua all'interno dell'apparecchio.
- Tutte le parti mobili devono essere lubrificate a intervalli periodici!

Spazzole di carbone

- In caso di sviluppo eccessivo di scintille, fare controllare le spazzole di carbone da un elettricista specializzato. Attenzione! Le spazzole di carbone possono essere sostituite solo da un elettricista specializzato.

Informazioni sulle riparazioni

Occorre notare che in questo prodotto i seguenti componenti sono soggetti a naturale usura o usura legata all'uso e sono richiesti i seguenti pezzi come materiali di consumo.

Pezzi soggetti a usura*: Spazzole di carbone, punte da trapano, scalpello

* non necessariamente compreso nel contenuto della fornitura!

I pezzi di ricambio e gli accessori sono reperibili presso il nostro Service Center. Scansionare a tal fine il codice QR che si trova in prima pagina.

10. Stoccaggio

Stoccare l'apparecchio e i relativi accessori in un luogo buio, asciutto e non soggetto a gelo, non accessibile ai bambini. La temperatura di stoccaggio ideale è compresa tra 5 e 30 °C.

Conservare l'elettrotensile nell'imballaggio originale. Coprire l'elettrotensile per proteggerlo da polvere o umidità.

Conservare le istruzioni per l'uso nei pressi dell'elettrotensile.

11. Collegamento elettrico

Il motore elettrico installato è collegato e pronto per l'esercizio.

L'allacciamento è conforme alle disposizioni VDE e DIN pertinenti.

L'allacciamento alla rete lato cliente e il cavo di prolunga utilizzato devono essere conformi a tali norme.

Cavi di collegamento elettrico difettosi

Sui cavi di alimentazione elettrica si verificano spesso danni all'isolamento.

Le relative cause sono:

- Schiacciature, laddove i cavi di alimentazione vengono fatti passare attraverso finestre o interstizi di porte.
- Piegature a causa del fissaggio o della conduzione dei cavi stessi eseguiti in modo non appropriato.
- Tagli causati dal transito sui cavi di alimentazione.
- Danni all'isolamento causati dalle operazioni di distacco dalla presa a parete.
- Cricche a causa dell'invecchiamento dell'isolamento.

Tali cavi di alimentazione elettrica difettosi non possono essere utilizzati e rappresentano un pericolo mortale a causa dei danni all'isolamento.

Controllare regolarmente che i cavi di alimentazione elettrica non siano danneggiati. Assicurarsi che, durante tale controllo, il cavo di alimentazione non sia collegato alla rete elettrica.

I cavi per il collegamento elettrico devono essere conformi alle disposizioni VDE e DIN pertinenti. Impiegare solo linee di allacciamento con il medesimo contrassegno.

La designazione del tipo deve essere stampata sul cavo di collegamento.

In caso di motore a corrente alternata monofase, per prodotti con un'elevata corrente di avviamento (a partire da 3000 Watt), si consiglia di impiegare una protezione di tipo C da 16A o di tipo K da 16A!

Motore a corrente alternata

- La tensione di rete deve essere di 220- 240 volt /50 Hz.
- I cordoni di prolunga con una lunghezza fino a 25 m devono presentare una sezione di 1,5 millimetri quadrati, quelli con una lunghezza oltre i 25 m una sezione di almeno 2,5 millimetri quadrati.
- L'allacciamento alla rete elettrica è protetto da un fusibile a risposta ritardata da 16 A.

Tipo di collegamento X

Se il cavo di allacciamento alla rete di questo prodotto è danneggiato, occorre sostituirlo con un apposito cavo di allacciamento alla rete, disponibile presso il produttore o il suo servizio di assistenza clienti.

12. Smaltimento e riciclaggio

Avvertenze per l'imballaggio



Il materiale d'imballaggio è riciclabile. Si prega di smaltire gli imballaggi nel rispetto dell'ambiente.

Avvertenze relative alla legge sui dispositivi elettrici ed elettronici (ElektroG)



I dispositivi elettrici ed elettronici usati non rientrano nei rifiuti domestici, ma devono essere trattati e smaltiti in modo separato!

- Le batterie o gli accumulatori utilizzati non integrati nel dispositivo usato devono essere rimossi prima della consegna, senza distruggerli! Il loro smaltimento è regolato dalla legge sulle batterie.







13. Risoluzione dei guasti

La seguente tabella indica dei sintomi di malfunzionamento e descrive come porvi rimedio, qualora la macchina non funzionasse correttamente. Se non si riesce a localizzare e risolvere il problema, rivolgersi all'officina del servizio assistenza.

Guasto	Possibile causa	Rimedio
L'apparecchio non si avvia	Interruttore ON/OFF difettoso	Fare eseguire la riparazione a un centro assistenza autorizzato
	Motore difettoso	Fare eseguire la riparazione a un centro assistenza autorizzato

- I proprietari o gli utilizzatori di dispositivi elettrici ed elettronici sono tenuti per legge a restituirli al termine della loro durata utile.
- L'utente finale è responsabile in prima persona per la cancellazione dei suoi dati personali in relazione al dispositivo usato da smaltire!
- Il simbolo del bidone della spazzatura barrato indica che i dispositivi elettrici ed elettronici non possono essere smaltiti insieme ai normali rifiuti domestici.
- I dispositivi elettrici ed elettronici possono essere restituiti gratuitamente presso i seguenti centri:
 - Punti pubblici di smaltimento o raccolta dei rifiuti (ad es. depositi comunali).
 - Punti vendita di dispositivi elettronici (fisici e online), nella misura in cui il distributore sia tenuto al ritiro o lo offra in modo volontario.
 - È possibile consegnare gratuitamente al produttore, senza dovere acquistare prima un nuovo dispositivo da questi, fino a tre dispositivi elettronici usati per ogni tipo di dispositivo con una lunghezza del bordo di massimo 25 centimetri, oppure portare il dispositivo presso un altro centro di raccolta autorizzato nelle proprie vicinanze.
 - Altre condizioni di ritiro complementari del produttore e del distributore sono reperibile presso il rispettivo servizio clienti.
- In caso di consegna da parte del produttore di un nuovo dispositivo elettronico presso un privato, quest'ultimo può richiedere il ritiro gratuito del dispositivo elettronico usato, su richiesta dell'utente finale stesso. Contattare a tale proposito il servizio clienti del produttore.
- Quanto esposto si applica solo ad apparecchi installati e distribuiti in un paese dell'Unione Europea e soggetti alla Direttiva europea 2012/19/UE. Nei paesi al di fuori dell'Unione Europea possono applicarsi norme diverse per lo smaltimento di dispositivi elettrici ed elettronici usati.

Verklaring van de symbolen op het toestel

	<p>Lees voorafgaand aan de inbedrijfstelling de gebruikshandleiding en de veiligheidsvoorschriften!</p>
	<p>Draag een veiligheidsbril!</p>
	<p>Draag een gehoorbeschermer!</p>
	<p>Draag een stofmasker!</p>
	<p>Beschermingsklasse II</p>
	<p>Het product voldoet aan de geldende EU-bepalingen.</p>
	<p>Het product voldoet aan de geldende Servische richtlijnen.</p>

Inhoudsopgave:**Pagina:**

1.	Inleiding.....	45
2.	Apparaatbeschrijving (afb. 1).....	45
3.	Leveringsomvang	45
4.	Beoogd gebruik.....	46
5.	Veiligheidsvoorschriften	46
6.	Technische gegevens	48
7.	Voor de ingebruikname.....	49
8.	Bediening	49
9.	Onderhoud	50
10.	Opslag.....	50
11.	Elektrische aansluiting.....	50
12.	Afvalverwerking en hergebruik.....	51
13.	Verhelpen van storingen.....	51
14.	Conformiteitsverklaring.....	237

1. Inleiding

Fabrikant:

Scheppach GmbH
Günzburger Straße 69
D-89335 Ichenhausen

Geachte klant,

Wij wensen u veel plezier en succes bij het werken met uw nieuwe apparaat.

Aanwijzing:

De fabrikant van dit apparaat is volgens de van kracht zijnde wet inzake productaansprakelijkheid niet aansprakelijk voor schade die aan dit apparaat of door dit apparaat ontstaan bij:

- ondeskundige behandeling
- Het niet in acht nemen van de gebruikshandleiding
- Reparaties door derden, niet geautoriseerde vakmensen
- Inbouw en vervanging van niet-originele reserveonderdelen
- Niet-beoogd gebruik
- Uitvallen van de elektrische installatie bij het niet in acht nemen van de elektrische voorschriften en VDE-voorschriften 0100, DIN 57113 / VDE 0113

Let op:

Lees voor de montage en voor de ingebruikname de complete tekst van de gebruikshandleiding door.

De gebruikshandleiding is bedoeld om het gemakkelijker te maken, uw apparaat te leren kennen en de beoogde toepassingsmogelijkheden van het apparaat te benutten. De gebruikshandleiding bevat belangrijke aanwijzingen, hoe u met het apparaat veilig, vakkundig en economisch werkt en hoe u gevaren vermindert, reparatiekosten uitspaart, uitvaltijden vermindert en de betrouwbaarheid en levensduur van het apparaat verhoogt.

Aanvullend op de veiligheidsbepalingen van deze gebruikshandleiding moet u absoluut de voor de werking van het apparaat geldende voorschriften van uw land in acht nemen.

Bewaar de gebruikshandleiding bij het apparaat in een plastic hoes, beschermd tegen vuil en vocht. De gebruikshandleiding moet door elke bediener van de machine voor aanvang van de werkzaamheden worden gelezen en zorgvuldig worden nageleefd.

Aan het apparaat mogen alleen personen werken, die voor het gebruik van het apparaat geïnstrueerd en over de daarmee verbonden gevaren geïnformeerd zijn.

De vereiste minimumleeftijd moet in acht worden genomen.

Naast de in deze gebruikshandleiding opgenomen veiligheidsvoorschriften en de bijzondere voorschriften van uw land moet u de algemeen erkende technische voorschriften in acht nemen voor de werking van machines van hetzelfde type.

Wij kunnen niet aansprakelijk worden gesteld voor ongevallen of schade, veroorzaakt door niet-naleving van deze handleiding of de veiligheidsvoorschriften.

2. Apparaatbeschrijving (afb. 1)

1. Stofbescherming
2. Vergrendelingshaak
3. Schakelaar slagboren/beitels
4. Aan/uit-schakelaar
5. Handgreep
6. Bedrijfsweergave
7. Netsnoer
8. Extra handgreep
9. Diepteaanslag

Uitpakken

- Open de verpakking en haal het apparaat er voorzichtig uit.
- Verwijder het verpakkingsmateriaal evenals de verpakkings- en transportbeveiligingen (indien voorhanden).
- Controleer of de inhoud van de levering volledig is.
- Controleer het apparaat en de hulpstukken op transportschade.
- Bewaar de verpakking indien mogelijk tot na het verstrijken van de garantietijd.

⚠ LET OP!

Het apparaat en de verpakkingsmaterialen zijn geen kinderspeelgoed! Kinderen mogen niet met plastic zakken, folies en kleine onderdelen spelen! Er bestaat gevaar voor inslikken en verstikkingsgevaar!

3. Leveringsomvang

- Boorhamer
- Platte beitel
- Puntbeitel
- Boor Ø 8, 10 & 12
- Diepteaanslag
- Onderhoudsgereedschap
- Vet
- Stofopname-inrichting

- Gebruiksaanwijzing

4. Beoogd gebruik

Het apparaat is bestemd voor het hamerboren in beton, gesteente en bakstenen en voor beitelerwerkzaamheden met gebruik van de overeenkomstige boren en beitels. De machine mag uitsluitend voor het voorgeschreven doel worden gebruikt. Elk ander of verdergaand gebruik is niet volgens de voorschriften. De gebruiker/bediener en niet de fabrikant is aansprakelijk voor ontstane schade of elke vorm van letsel.

Let erop dat onze apparaten volgens het beoogd gebruik niet voor bedrijfsmatige, ambachtelijke of industriële toepassingen zijn ontworpen. Wij aanvaarden geen aansprakelijkheid wanneer het apparaat in bedrijfsmatige, ambachtelijke of industriële ondernemingen of bij soortgelijke werkzaamheden wordt ingezet.

5. Veiligheidsvoorschriften

Algemene veiligheidsvoorschriften voor elektrische apparaten

⚠ WAARSCHUWING Lees alle veiligheidsvoorschriften en aanwijzingen door. Het niet naleven van de veiligheidsvoorschriften en -aanwijzingen kunnen elektrische schok, brand en/of ernstige verwondingen veroorzaken.

Bewaar alle veiligheidsvoorschriften en -aanwijzingen voor toekomstig gebruik.

Het in de veiligheidsinstructies gebruikte begrip "Elektrisch gereedschap" is van toepassing op netgevoed elektrisch gereedschap (met netsnoer) en op accugevoed elektrisch gereedschap (zonder netsnoer).

1. Veiligheid op de werkplek

- Houd uw werkomgeving schoon en goed verlicht.** Rommel of slecht verlichte werkplaatsen kunnen leiden tot ongevallen.
- Werk met het elektrisch gereedschap niet in een explosiegevaarlijke omgeving, waarin zich brandbare vloeistoffen, gas of stof bevinden.** Elektrisch apparaat produceert vonken, waardoor stof of dampen kunnen ontbranden.
- Houd kinderen en andere personen tijdens het gebruik uit de buurt van het elektrische apparaat.** Bij afleiding kunt u de controle over het apparaat verliezen.

2. Elektrische veiligheid

- De aansluitstekker van het elektrische gereedschap moet in het stopcontact passen. De stekker mag op geen enkele wijze worden gewijzigd. Gebruik geen adapterstekker samen met geaard elektrisch gereedschap.** Ongewijzigde stekkers en passende stopcontacten verminderen het risico op elektrische schok.
- Let op dat u geen fysiek contact maakt met geaarde onderdelen zoals bijv. buizen, radiatoren, elektrische haarden, koelkasten.** Er bestaat een verhoogd risico op een elektrische schok als uw lichaam geaard is.
- Houd elektrisch gereedschap uit de buurt van regen of vocht.** Binnendringing van water in een elektrisch apparaat vergroot het risico op een elektrische schok.
- Gebruik de kabel niet om het elektrisch gereedschap te dragen, aan op te hangen of om de stekker uit het stopcontact te trekken. Houd de kabel uit de buurt van hitte, scherpe randen of bewegende apparaatdelen.** Beschadigde of opgewikkelde kabels verhogen het risico op een elektrische schok.
- Als u met een elektrisch gereedschap in de open lucht werkt, gebruik dan alleen een verlengsnoer dat ook geschikt is voor gebruik buiten.** Het gebruik van een voor buiten geschikt verlengsnoer vermindert het risico op een elektrische schok.
- Als het gebruik van het elektrische gereedschap in een vochtige omgeving niet kan worden vermeden, gebruik dan een aardlekschakelaar.** Het gebruik van een aardlekschakelaar voorkomt het risico op een elektrische schok.

3. Veiligheid van personen

- Wees altijd voorzichtig, let op waar u mee bezig bent en ga verstandig te werk bij werkzaamheden met elektrisch gereedschap. Maak geen gebruik van elektrisch gereedschap als u moe bent of onder van drugs, alcohol of medicamenten.** Een moment van onachtzaamheid bij gebruik van het elektrisch gereedschap kan leiden tot ernstig letsel.
- Draag persoonlijke beschermingsmiddelen en ook altijd een veiligheidsbril.** Het dragen van persoonlijke beschermingsmiddelen zoals een stofmasker, antislip-veiligheidsschoenen, een veiligheids helm of gehoorbescherming, al naar gelang het soort elektrische apparaat en de toepassing ervan, verkleint het risico op verwondingen.

- c. **Vermijd ingebruikname zonder toezicht. Controleer of het elektrisch gereedschap is uitgeschakeld voordat u het op de stroomvoorziening en/of de accu aansluit, het gereedschap oppakt of draagt.** Als u bij het dragen van het elektrisch gereedschap de vinger aan de schakelaar hebt of het apparaat ingeschakeld aan de stroomvoorziening aansluit, kan dit leiden tot ongevallen.
 - d. **Verwijder instelgereedschap of de moersleutel, voordat u het elektrische gereedschap inschakelt.** Een gereedschap of sleutel dat/die zich in een draaiend onderdeel bevindt, kan verwondingen veroorzaken.
 - e. **Voorkom een onnatuurlijke lichaamshouding. Zorg voor een stabiele positie en zorg ervoor dat u altijd stabiel staat.** Daardoor kunt u het elektrische gereedschap in onverwachte situaties beter onder controle houden.
 - f. **Draag geschikte kleding. Draag geen wijde kleding of sieraden. Houd haren, kleding en handschoenen uit de buurt van bewegende delen.** Loszittende kleding, sieraden of lange haren kunnen worden vastgegrepen door bewegende delen.
 - g. **Als er stof- en opvangrichtingen gemonteerd kunnen worden, moet u controleren of deze aangesloten zijn en correct worden gebruikt.** Het gebruik van een stofafzuiging kan gevaar door stof verminderen.
 - h. **Voorkom een vals gevoel van zekerheid en houd u altijd aan de veiligheidsvoorschriften voor elektrische apparaten, ook als u ervaren bent met het elektrisch apparaat.** Achteloos handelen kan in een fractie van een seconde tot ernstige verwondingen leiden.
- 4. **Gebruik en behandeling van het elektrisch gereedschap**
 - a. **Zorg dat het apparaat niet overbelast raakt. Gebruik voor de werkzaamheden het daarvoor bedoelde elektrische gereedschap.** Met het juiste elektrische apparaat werkt u beter en veiliger in het aangegeven vermogensbereik.
 - b. **Gebruik geen elektrisch apparaat, waarvan de schakelaar defect is.** Een elektrisch gereedschap, dat niet meer in- of uitgeschakeld kan worden, is gevaarlijk en moet gerepareerd worden.
 - c. **Trek de stekker uit het stopcontact en/of verwijder de accu, voordat u de apparaatinstellingen uitvoert, accessoires vervangt of het apparaat weglegt.** Deze voorzorgsmaatregel voorkomt dat het elektrisch gereedschap per ongeluk wordt gestart.
 - d. **Bewaar niet-gebruikte elektrische apparaten buiten bereik van kinderen. Laat geen personen het apparaat gebruiken, die niet vertrouwd zijn met het apparaat of deze aanwijzingen niet hebben gelezen.** Elektrische apparaten zijn gevaarlijk als deze door onervaren personen worden gebruikt.
 - e. **Onderhoud elektrisch gereedschap zorgvuldig. Controleer of bewegende delen probleemloos functioneren en niet klemmen, of onderdelen gebroken of beschadigd zijn, waardoor de functie van het elektrische gereedschap wordt beïnvloed. Laat beschadigde onderdelen voor gebruik van het apparaat eerst repareren.** Veel ongevallen ontstaan door slecht onderhouden elektrische apparaten.
 - f. **Houd snijgereedschap scherp en schoon.** Zorgvuldig onderhouden snijgereedschap met scherpe snijranden klemt minder snel vast en is makkelijker te gebruiken.
 - g. **Gebruik elektrisch gereedschap, accessoires van te gebruiken gereedschap etc. overeenkomstig deze aanwijzingen. Houd daarbij rekening met de omstandigheden waarin gewerkt wordt en de uit te voeren werkzaamheden.** Het gebruik van elektrisch gereedschap voor andere toepassingen dan het voorgeschreven gebruik kan leiden tot gevaarlijke situaties.
 - h. **Houd grepen en greepoppervlakken droog, schoon en vrij van olie en vet.** Als grepen en greepoppervlakken glad zijn, kan het elektrisch gereedschap in onvoorziene situaties niet veilig bediend en onder controle gehouden worden.
- 5. Service**
- a. **Laat uw elektrisch gereedschap uitsluitend door gekwalificeerd deskundig personeel repareren met uitsluitend originele reserveonderdelen.** Hiermee wordt gewaarborgd dat de veiligheid van het elektrische apparaat behouden blijft.
- ⚠ WAARSCHUWING!** Dit elektrisch apparaat genereert een elektromagnetisch veld als het is ingeschakeld. Dit veld kan onder bepaalde omstandigheden interfereren met actieve of passieve medische implantaten. Om het risico op ernstig of dodelijk letsel te beperken, raden we personen met medische implantaten aan om hun arts en de fabrikant van het medische implantaat te raadplegen voordat het elektrische apparaat wordt gebruikt.

Veiligheidsvoorschriften voor hamers

- **Draag gehoorbescherming.** Het effect van lawaai kan gehoorverlies zijn.
- **Gebruik de extra handgreep die bij het apparaat is geleverd.** Het verlies van controle kan tot letsel leiden.
- **Houd het apparaat aan de geïsoleerde greepoppervlakken vast indien u werkzaamheden uitvoert, waarbij het inzetstuk verborgen stroomleidingen of het eigen netsnoer kan raken.** Als de machine in contact komt met een onder spanning staande kabel, kunnen de metalen onderdelen van het apparaat onder spanning komen te staan en elektrische schokken veroorzaken.

Bewaar de veiligheidsvoorschriften zorgvuldig. Restrisico's

Ook als u dit elektrisch apparaat conform de voorschriften gebruikt, blijven er altijd restrisico's bestaan. De volgende gevaren kunnen in relatie tot de constructie en de uitvoering van dit elektrisch apparaat optreden:

- Longschade, als geen geschikt stofmasker wordt gedragen.
- Gehoorschade, als de voorgeschreven gehoorbescherming niet wordt gedragen.
- Lichamelijk letsel door hand-arm-bewegingen als het apparaat gedurende een langere periode wordt gebruikt of niet conform de voorschriften wordt bediend en onderhouden.

6. Technische gegevens

Netspanning	220 - 240 V~ 50 Hz
Opgenomen vermogen	1250 W
Stationair-toerental	850 min ⁻¹
Slagfrequentie	4500 bpm
Boorvermogen beton/steen (max.)	30 mm
Beschermingsklasse	II
Gewicht	4,9 kg

Gevaar!

Geluid en trilling

De geluids- en trillingswaarden zijn bepaald volgens EN 62841-1.

Geluidsdrukniveau L_{pA}	93,9 dB
Onzekerheid K_{pA}	3 dB
Geluidsvermogensniveau L_{WA}	101,9 dB
Onzekerheid K_{WA}	3 dB

Draag gehoorbescherming.

Het effect van lawaai kan gehoorverlies zijn.

Totale trillingswaarden (vectorsom van drie richtingen) bepaald conform EN 62841-1.

Hoofdhandgreep

Boorhamers in beton:

$$a_{h(HD)} = 13,59 \text{ m/s}^2, K = 1,5 \text{ m/s}^2$$

Extra greep

Boorhamers in beton:

$$a_{h(HD)} = 11,265 \text{ m/s}^2, K = 1,5 \text{ m/s}^2$$

Hoofdhandgreep

$$\text{Beitels: } a_{h(\text{CHeg})} = 14,3 \text{ m/s}^2, K = 1,5 \text{ m/s}^2$$

Extra greep

$$\text{Beitels: } a_{h(\text{CHeg})} = 14,51 \text{ m/s}^2, K = 1,5 \text{ m/s}^2$$

De opgegeven trillingsemisiewaarde is gemeten volgens een standaardtestmethode en kan, afhankelijk van de wijze, waarop het elektrische apparaat wordt gebruikt, wijzigen en in uitzonderingsgevallen boven de opgegeven waarde liggen.

De opgegeven trillingsemisiewaarde kan in vergelijking met een elektrisch apparaat met een andere worden gebruikt. De opgegeven trillingsemisiewaarde kan ook worden gebruikt voor een inleidende indicatie van de beperking.

Beperk de geluidsproductie en trilling tot een minimum!

- Gebruik uitsluitend goed functionerende apparaten.
- Onderhoud en reinig het apparaat regelmatig.
- Pas uw werkwijze aan het apparaat aan.
- Zorg dat het apparaat niet overbelast raakt.
- Laat het apparaat eventueel controleren.
- Schakel het apparaat uit als deze niet in bedrijf is.
- Draag handschoenen.

7. Voor de ingebruikname

Controleer vóór het aansluiten of de specificaties op het typeplaatje overeenkomen met de gegevens van het stroomnet.

Waarschuwing!

Trek altijd de voedingsstekker eruit voordat u instellingen aan het apparaat uitvoert.

Toepassingslocatie controleren op verborgen elektrische leidingen, gas- en waterleidingen met een leidingzoeker.

Extra greep (afb. 2 - pos. 8)

Boorhamer om veiligheidsredenen alleen met een extra greep gebruiken.

De extra handgreep (8) biedt tijdens het gebruik van de boorhamer extra grip. Om veiligheidsredenen mag het apparaat niet zonder de extra handgreep (8) worden gebruikt. De extra handgreep (8) wordt door middel van klemmen aan de boormachine bevestigd. Door de greep rechtsom (gezien vanaf de greep) te draaien, wordt de klem losser. Door de greep linksom te draaien, wordt de klem strakker. Draai eerst de klem van de extra handgreep los. Aansluitend kunt u de extra handgreep (8) in de voor u meest aangename werkpositie zwenken. Nu de extra handgreep in tegengestelde draairichting weer dichtdraaien, tot de extra handgreep vast zit.

Diepteaanslag (afb. 3 - pos. 9)

De diepteaanslag (9) wordt met de vastzetschroef (A) op de extra handgreep (8) door klemming vastgehouden.

- Maak de vastzetschroef (A) los en plaats de diepteaanslag (9).
- Breng de diepteaanslag (9) op dezelfde hoogte naar de boor.
- Draai de diepteaanslag (9) met de gewenste boordiepte terug.
- Draai de vastzetschroef (A) weer vast.
- Boor nu het gat tot de diepteaanslag (9) het werkstuk raakt.

Gereedschap plaatsen (afb. 4)

- Gereedschap voor het plaatsen reinigen en gereedschapsteel iets invetten met boorvet.
- Vergrendelingshuls (2) terugtrekken en vasthouden.
- Stofvrij gereedschap draaiend in de gereedschapsopname tot aan de aanslag inschuiven. Het gereedschap vergrendeld zich zelf.

- Vergrendeling controleren door aan het gereedschap te trekken.

Gereedschap wegnemen (afb. 5)

Vergrendelingshuls (2) terugtrekken, vasthouden en gereedschap verwijderen.

Stofopname-inrichting (afb. 6)

Voor boorhamerwerkzaamheden verticaal over de kop, stofopname-inrichting (B) over de boor schuiven.

8. Bediening

⚠ Let op!

Het product voor de ingebruikstelling in ieder geval volledig monteren!

Gevaar!

Om gevaar te vermijden, mag de machine uitsluitend aan beide handgrepen (5/8) worden vastgehouden! Anders kan bij het aanboren van leidingen een elektrische schok dreigen!

Bedrijfsweergave (afb. 1)

Wanneer de stekker in het stopcontact zit, gaat de bedrijfsweergave (6) aan.

In-/uitschakelen (afb. 1)

Inschakelen: Houd de aan/uit-schakelaar (4) ingedrukt om het apparaat in te schakelen.

Uitschakelen: Laat de aan/uit-schakelaar (4) los.

Schakelaar slagboren/beitels (afb. 7)

- Voor het boren de knop (D) op de draaischakelaar (3) drukken en gelijktijdig de draaischakelaar (3) in de schakelaarpositie (C) draaien.
- Voor het slagboren de knop (D) op de draaischakelaar (3) drukken en gelijktijdig de draaischakelaar (3) in de schakelaarpositie (E) draaien.
- Voor beitelwerkzaamheden de knop (D) op de draaischakelaar (3) drukken en gelijktijdig de draaischakelaar (3) in de schakelaarpositie (F) draaien. In de positie F is de beitel niet vergrendeld.
- Voor beitelwerkzaamheden de knop (D) op de draaischakelaar (3) drukken en gelijktijdig de draaischakelaar (3) in de schakelaarpositie (G) draaien. In de positie G is de beitel vergrendeld.

Opmerking!

Voor het hamerboren heeft u slechts een geringe aandrukkracht nodig. Een te hoge aandrukkracht belast de motor onnodig. Boor regelmatig controleren. Stompe boren naslijpen of vervangen.

9. Onderhoud

⚠ Waarschuwing! Trek altijd de voedingsstekker uit het stopcontact voordat u instellings-, onderhouds- of reparatiewerkzaamheden uitvoert!

Algemene onderhoudswerkzaamheden

- Zorg dat de veiligheidsinrichtingen, de ventilatiesleuven en de motorbehuizing zo stof- en vuilvrij mogelijk zijn. Wrijf het apparaat met een schone doek schoon of blaas het met perslucht bij een lage druk uit.
- Wij adviseren om het apparaat direct na elk gebruik te reinigen.
- Reinig het apparaat regelmatig met een vochtige doek en wat zachte zeep. Gebruik geen reinigings- of oplosmiddelen. Hierdoor kunnen de kunststofonderdelen van het apparaat worden aangetast. Let op dat er geen water in het apparaat terecht komt.
- Alle bewegende delen moeten regelmatig worden gesmeerd!

Koolborstels

- Bij overmatige vonkvorming moet u de koolborstels door een elektricien laten controleren. Let op! De koolborstels mogen alleen door een elektricien worden vervangen.

Service-informatie

Let op dat bij dit product de volgende delen onderhevig zijn aan gebruiksmatige of natuurlijke slijtage, resp. de volgende delen als verbruiksmateriaal wordt gebruikt. Slijtageonderdelen*: Koolborstels, boor, beitel

* niet persé meegeleverd!

Reserveonderdelen en accessoires zijn verkrijgbaar bij ons servicecentrum. Scan hiertoe de QR-code op de titelpagina.

10. Opslag

Sla het apparaat en de accessoires op een donkere, droge en vorstvrije plaats en voor kinderen ontoegankelijke plaats op. De optimale opslagtemperatuur ligt tussen 5 en 30 °C.

Bewaar het elektrisch apparaat in de originele verpakking.

Dek het elektrisch apparaat af ter bescherming tegen stof en vocht.

Bewaar de gebruikshandleiding bij het elektrische apparaat.

11. Elektrische aansluiting

De geïnstalleerde elektromotor is bedrijfsklaar aangesloten.

De aansluiting voldoet aan de relevante VDE- en DIN-voorschriften.

De netaansluiting van de klant en het gebruikte verlengsnoer moeten eveneens aan deze voorschriften voldoen.

Defecte elektrische aansluitkabel

Bij elektrische aansluitkabels treedt vaak schade aan de isolatie op.

Oorzaken zijn:

- Drukpunten, als aansluitkabels door venster- of deuropeningen worden geleid.
- Knikken door een onvakkundige bevestiging of geleiding van het netsnoer.
- Snijplekken omdat over het netsnoer is gereden.
- Beschadigde isolatie omdat de stekker uit de wandcontactdoos is getrokken.
- Scheuren door veroudering van de isolatie.

Dergelijke defecte elektrische aansluitkabels mogen niet worden gebruikt en zijn levensgevaarlijk als de isolatie is beschadigd.

Controleer de elektrische aansluitkabels regelmatig op schade. Let erop dat bij het controleren het netsnoer niet op het stroomnet is aangesloten.

Elektrische aansluitkabels moeten aan de relevante VDE- en DIN-voorschriften voldoen. Gebruik uitsluitend snoeren met dezelfde aanduiding.

Op de aansluitkabel moet de type-aanduiding vermeld staan.

Voor de eenfase-wisselstroommotor adviseren wij om een zekering C-curve 16 A of K-curve 16 A te gebruiken bij producten met een hoge aanloopstroom (vanaf 3000 W)!

Wisselstroommotor

- De netspanning moet 220 - 240 Volt / 50 Hz zijn.
- Verleng snoeren moeten tot een lengte van 25 m een doorsnede hebben van 1,5 vierkante millimeter, bij langer dan een lente van 25 m ten minste 2,5 vierkante millimeter.
- De netaansluiting wordt met 16A traag beveiligd.

Aansluittype X

Als het netsnoer van dit product beschadigd is, moet dit worden vervangen door een speciaal uitgevoerd netsnoer, dat verkrijgbaar is bij de fabrikant of diens klantenservice.

12. Afvalverwerking en hergebruik

Aanwijzingen op de verpakking



De verpakkingsmaterialen zijn recyclebaar. Verpakkingen milieuvriendelijk afvoeren.

Aanwijzingen betreffende de wetgeving Afgedankte elektrische en elektronische apparatuur (AEEA)



Afgedankte elektrische en elektronische apparatuur behoort niet bij het huishoudelijke afval, maar moeten worden ingezameld resp. gescheiden worden afgevoerd!

- Oude batterijen of accu's die niet vast in het afgedankte apparaat zijn geïntegreerd, moeten vóór het afvoeren op niet-destructieve wijze worden verwijderd! Het afvoeren hiervan is geregeld in de wetgeving inzake batterijen.
- Eigenaars resp. gebruikers van elektrische en elektronische apparaten zijn wettelijk verplicht om na gebruik de batterijen en accu's in te leveren.
- De eindgebruiker is verantwoordelijk voor het wissen van persoonsgerelateerde gegevens op het af te voeren afgedankte apparaat!







- Het symbool van de doorgekruiste vuilnisbak betekent dat afgedankte elektrische en elektronische apparatuur niet bij het huishoudelijk afval mag worden gegooid.
- Afgedankte elektrische en elektronische apparatuur kunnen bij de volgende punten kosteloos worden ingeleverd:
 - Openbare afvalverwijderings- of inzamelingspunten (b.v. gemeentewerven).
 - Verkooppunten van elektrische apparaten (stationair en online), voor zover dealers verplicht zijn ze terug te nemen of dit vrijwillig aanbieden.
 - Tot drie afgedankte elektronische apparaten per apparaattype, met een randlengte van niet meer dan 25 centimeter, kunnen gratis naar de fabrikant worden teruggebracht zonder eerst een nieuw apparaat van de fabrikant te hoeven kopen, of naar een ander erkend verzamelpunt in je omgeving worden gebracht.
 - Voor verdere aanvullende terugnamevoorwaarden van de fabrikanten en distributeurs verzoeken wij u contact op te nemen met de betreffende klantenservice.
- Bij levering van een nieuw elektrisch apparaat door de fabrikant aan een particulier huishouden, kan de fabrikant op verzoek van de eindgebruiker zorgen voor het kosteloos afhalen van het afgedankte elektrische apparaat. Neem hiertoe contact op met de klantenservice van de fabrikant.
- Deze uitspraken zijn alleen geldig voor apparaten die in de landen van de Europese Unie worden geïnstalleerd en verkocht en die onder de Europese Richtlijn 2012/19/EU vallen. In landen buiten de Europese Unie kunnen andere voorschriften gelden voor het afvoeren van afgedankte elektrische en elektronische apparatuur.

13. Verhelpen van storingen

De volgende tabel toont storingssymptomen en beschrijft hoe u deze op kunt lossen, als uw machine niet goed werkt. Als u het probleem hiermee niet kunt vinden en oplossen, neem dan contact op met uw service-werkplaats.

Storing	Mogelijke oorzaak	Oplossing
Apparaat start niet	Aan/uit-schakelaar defect	Reparatie laten uitvoeren door een geautoriseerde service-werkplaats
	Motor defect	Reparatie laten uitvoeren door een geautoriseerde service-werkplaats

Declaración de los símbolos en el aparato

	<p>¡Antes de la puesta en marcha, leer y seguir el manual de instrucciones así como las indicaciones de seguridad!</p>
	<p>¡Use gafas protectoras!</p>
	<p>¡Llevar protección auditiva!</p>
	<p>En caso de formación de polvo, llevar protección respiratoria.</p>
	<p>Clase de protección II</p>
	<p>El producto cumple con las normativas europeas vigentes.</p>
	<p>El producto cumple con las normativas serbias vigentes.</p>

Índice de contenidos:

Página:

1.	Introducción	54
2.	Descripción del aparato (fig. 1).....	54
3.	Volumen de suministro	54
4.	Uso previsto	55
5.	Indicaciones de seguridad.....	55
6.	Datos técnicos	57
7.	Antes de la puesta en marcha	57
8.	Manejo	58
9.	Mantenimiento	59
10.	Almacenamiento	59
11.	Conexión eléctrica	59
12.	Eliminación y reciclaje	60
13.	Solución de averías	60
14.	Declaración de conformidad	237

1. Introducción

Fabricante:

Scheppach GmbH
Günzburger Straße 69
D-89335 Ichenhausen (Alemania)

Estimado cliente:

Le deseamos éxito y disfrute al trabajar con su nuevo aparato.

Nota:

El fabricante de este aparato, de acuerdo con la legislación alemana de responsabilidad sobre productos, no se hace responsable de los daños originados en este aparato o causados por éste en los siguientes casos:

- Manejo incorrecto
- Inobservancia del manual de instrucciones
- Reparaciones efectuadas por personal técnico no autorizado, ajeno a nuestra empresa
- Montaje y sustitución de piezas de repuesto no originales
- Empleo no conforme al previsto
- Fallos de la instalación eléctrica en caso de incumplimiento de las normas eléctricas y disposiciones 0100, DIN 57113 / VDE 0113

Observe lo siguiente:

Lea antes del montaje y de la puesta en marcha el texto completo del presente manual de instrucciones.

El presente manual de instrucciones tiene como fin facilitarle los conocimientos necesarios sobre su aparato y que pueda aprovechar sus posibilidades de uso conforme a las vistas.

El manual de instrucciones incluye importantes indicaciones sobre cómo debe trabajar con el aparato de forma segura, competente y rentable y cómo puede evitar peligros, ahorrar costes por reparaciones, reducir los tiempos de inactividad y aumentar la fiabilidad y la vida útil del aparato.

Además de las normas de seguridad incluidas en este manual de instrucciones, se deberán observar estrictamente las prescripciones vigentes en su país para el funcionamiento del aparato.

Conserve el manual de instrucciones en una funda de plástico, protegido del polvo y de la humedad, con el aparato. Este deberá ser leído y observado estrictamente por cada persona empleada antes de comenzar a trabajar por primera vez.

En el aparato solo deben trabajar personas instruidas en su manejo y familiarizadas con los peligros que este conlleva. Debe respetarse la edad laboral mínima.

Además de las indicaciones de seguridad incluidas en el presente manual de instrucciones y las prescripciones especiales vigentes en su país, deberán observarse las normas técnicas generalmente reconocidas para el funcionamiento de máquinas de estructura similar. Declinamos cualquier responsabilidad de posibles accidentes o daños que puedan producirse por no obedecer las presentes instrucciones e indicaciones de seguridad.

2. Descripción del aparato (fig. 1)

1. Protección antipolvo
2. Casquillo de bloqueo
3. Interruptor de taladros de percusión/cinceles
4. Interruptor de conexión/desconexión
5. Asidero
6. Indicador de funcionamiento
7. Cable de red eléctrica
8. Asidero adicional
9. Tope de profundidad

Desembalaje

- Abra el embalaje y extraiga el aparato cuidadosamente.
- Retire el material de embalaje y los seguros de embalaje y transporte (si los hubiera).
- Compruebe la integridad del volumen de suministro.
- Compruebe que no haya daños de transporte en el aparato y en los componentes de los accesorios.
- Conserve el embalaje por si fuera preciso hasta la extinción del período de garantía.

⚠ ¡ATENCIÓN!

El aparato y los materiales de embalaje no son aptos como juguetes para niños. Los niños no deben jugar con bolsas de plástico, láminas o piezas pequeñas. Existe peligro de atragantamiento y asfixia.

3. Volumen de suministro

- Martillo percutor
- Cíncel plano
- Cíncel puntiagudo
- Broca Ø 8, 10 & 12
- Tope de profundidad
- Herramienta de mantenimiento
- Tubo con grasa
- Dispositivo de recogida de polvo

- Manual de instrucciones

4. Uso previsto

El aparato está diseñado para taladrar con percusión en hormigón, piedra y ladrillo y para trabajos de cincelado con una broca o cincel adecuados.

La máquina únicamente debe utilizarse para el fin previsto. Se considerará inapropiado cualquier uso que vaya más allá. Los daños o lesiones de cualquier tipo producidos a consecuencia de lo anterior serán responsabilidad del usuario/operario, no del fabricante.

Recuerde que nuestros aparatos no están diseñados para usos comerciales, artesanales ni industriales. No concedemos ningún tipo de garantía si se utiliza el aparato en empresas comerciales, artesanales o industriales, ni en actividades de características similares.

5. Indicaciones de seguridad

Indicaciones generales de seguridad para herramientas eléctricas

⚠ ADVERTENCIA Lea todas las indicaciones de seguridad y todas las instrucciones. Si no se respetan las indicaciones de seguridad y las instrucciones, puede producirse una descarga eléctrica, un incendio y/o lesiones graves.

Conserve todas las indicaciones de seguridad e instrucciones para futuros usos.

El término empleado en las indicaciones de seguridad „Herramienta eléctrica“ se refiere tanto a las herramientas eléctricas conectadas a la red eléctrica (con cable de red) como a las herramientas eléctricas que funcionan por batería (sin cable de red).

1. Seguridad en el lugar de trabajo

- Tenga su zona de trabajo ordenada y bien iluminada.** Las zonas de trabajo desordenadas o mal iluminadas pueden causar accidentes.
- Con la herramienta eléctrica, no trabaje en entornos en peligro de explosión en los que haya líquidos, gases o polvos inflamables.** Las herramientas eléctricas producen chispas que pueden inflamar el polvo o los vapores.
- Cuando use esta herramienta eléctrica, no permita que se acerquen niños ni otras personas.** Al distraerse puede perder el control del aparato.

2. Seguridad eléctrica

- La clavija de conexión de la herramienta eléctrica debe ser compatible con la toma de enchufe. Bajo ningún concepto se debe modificar la clavija. No utilice adaptadores de conexión en las herramientas eléctricas con toma de tierra.** Las clavijas compatibles y sin modificar reducen el riesgo de una descarga eléctrica.
- Evite el contacto corporal con las superficies conectadas a tierra tales como tuberías, calentadores, estufas y refrigeradores.** Existe un mayor riesgo de descarga eléctrica si su cuerpo está en contacto con la tierra.
- Mantenga las herramientas eléctricas alejadas de la lluvia o la humedad.** La entrada de agua en el aparato eléctrico aumenta el riesgo de descarga eléctrica.
- No modifique la finalidad del cable para cargar, colgar la herramienta eléctrica o para desenchufar la clavija de la toma de enchufe. Aleje el cable lejos del calor, del aceite, los cantos afilados o los componentes móviles del aparato.** Unos cables dañados o enrevesados aumentan el riesgo de una descarga eléctrica.
- Si trabaja con una herramienta eléctrica al aire libre, emplee solo cables alargadores que también sean adecuados para zonas exteriores.** El uso de un cable prolongador adecuado para zonas exteriores reduce el riesgo de una descarga eléctrica.
- Si no se puede evitar el funcionamiento de la herramienta eléctrica en un entorno húmedo, emplee un interruptor de corriente residual.** El uso de un interruptor de protección de corriente residual reduce el riesgo de una descarga eléctrica.

3. Seguridad de las personas

- Sea cuidadoso y preste atención a lo que hace, y realice con prudencia el trabajo con una herramienta eléctrica. No use ninguna herramienta eléctrica si se encuentra cansado o si está bajo el efecto de estupefacientes, alcohol o medicamentos.** Un descuido durante el uso de la herramienta eléctrica puede causar lesiones graves.
- Use equipo de protección individual y lleve siempre gafas de protección.** La utilización de equipos de protección individual, tales como mascarilla antipolvo, calzado de seguridad antideslizante, casco protector o protección auditiva, etc. adecuados al tipo de herramienta eléctrica y a su empleo reduce el riesgo de sufrir lesiones.

- c. **Evite una puesta en marcha accidental. Asegúrese de que la herramienta eléctrica se encuentre desconectada antes de cogerla o transportarla o conectarla a la alimentación de corriente y/o a la batería.** Si transporta la herramienta eléctrica con el dedo puesto en el interruptor o conecta el aparato encendido a la toma de corriente, puede causar un accidente.
 - d. **Antes de proceder al encendido de la herramienta eléctrica, retire cualquier herramienta de ajuste o llave de tuercas.** Una herramienta o una llave puesta en una pieza giratoria del aparato pueden causar lesiones.
 - e. **Evite posturas forzadas. Procure una buena estabilidad y mantenga siempre el equilibrio.** Así controlará mejor la herramienta eléctrica si surge una situación imprevista.
 - f. **Use ropa adecuada. No use ropa holgada ni adornos. No acerque el cabello, la ropa ni los guantes a ninguna pieza móvil.** La ropa holgada, las joyas y el cabello largo pueden engancharse en las piezas móviles.
 - g. **Si pueden instalarse dispositivos de aspiración y recogida de polvo, asegúrese de que se conecten y utilicen de forma correcta.** El uso de un aspirador de polvo puede reducir los riesgos derivados del polvo.
 - h. **No se confíe ni ignore las reglas de seguridad de las herramientas eléctricas, ni siquiera en caso de estar familiarizado con la herramienta eléctrica por un uso frecuente de la misma.** Un manejo poco atento puede causar lesiones de extrema gravedad en fracciones de segundo.
- 4. Uso y manipulación de la herramienta eléctrica**
- a. **No sobrecargue el aparato. Trabaje con la herramienta eléctrica adecuada.** Si usa la herramienta eléctrica adecuada, trabajará mejor y más seguro dentro del rango de potencia indicado.
 - b. **No emplee una herramienta eléctrica con un interruptor defectuoso.** Una herramienta eléctrica que ya no se pueda conectar o desconectar de nuevo, es peligrosa y se debe reparar.
 - c. **Retire la clavija de la toma de corriente y/o retire la batería antes de realizar ajustes en el aparato, cambiar accesorios o guardar el aparato.** Esta medida de precaución evita el arranque involuntario de la herramienta eléctrica.
 - d. **Mantenga las herramientas eléctricas que no utilice fuera del alcance de los niños.**

No deje que use el aparato ninguna persona que no esté familiarizada con él o no haya leído estas instrucciones. Las herramientas eléctricas son peligrosas si son utilizadas por personas sin experiencia.

- e. **Cuide las herramientas eléctricas con esmero. Compruebe que las piezas móviles funcionan bien y no se atascan, que no hay piezas rotas ni dañadas, y que la herramienta eléctrica funciona correctamente. Si hay alguna pieza dañada, repárela antes de usar el aparato.** Muchos accidentes se deben a herramientas eléctricas que no han recibido el debido mantenimiento.
 - f. **Mantenga sus herramientas de corte afiladas y limpias.** Las herramientas de corte con bordes cortantes y afilados conservadas cuidadosamente se atascan menos y son más fáciles de conducir.
 - g. **Use la herramienta eléctrica, los accesorios, las herramientas, etc. conforme a estas instrucciones. Tenga en cuenta las condiciones de trabajo y los trabajos que se deben realizar.** El uso de herramientas eléctricas para fines no previstos puede ser peligroso.
 - h. **Mantenga las empuñaduras y sus superficies secas, limpias y libres de aceite y grasa.** Unas empuñaduras y unas superficies de agarre resbaladizas no permiten realizar un manejo y control seguro de la herramienta eléctrica en situaciones imprevistas.
- 5. Servicio técnico**
- a. **Encargue la reparación de su herramienta eléctrica solamente a personal técnico cualificado y únicamente con piezas de repuesto originales.** Así garantizará que la herramienta eléctrica siga siendo segura.

⚠ ¡ADVERTENCIA! Esta herramienta eléctrica produce un campo electromagnético mientras funciona. Este campo puede perjudicar bajo circunstancias concretas implantes médicos activos o pasivos. Con el fin de reducir el peligro de lesiones graves o mortales, recomendamos a las personas con implantes médicos que consulten tanto a su médico como al fabricante del implante médico antes de manejar la herramienta eléctrica.

Indicaciones de seguridad para martillos

- **Utilice protección auditiva.** El efecto del ruido puede causar pérdida auditiva.
- **Utilice con el aparato los asideros adicionales suministrados.** La pérdida de control podría causar lesiones.

- **Sujete el aparato por las superficies de asas aisladas al efectuar trabajos en los que la herramienta intercambiable pudiera entrar en contacto con cables eléctricos ocultos o con el propio cable de red.** El contacto con un cable conductor de la electricidad podría transmitir tensión eléctrica a las partes metálicas del aparato, causando así una descarga eléctrica.

Conserve bien las presentes indicaciones de seguridad.

Riesgos residuales

Aunque esta herramienta eléctrica se maneje según el reglamento, siempre puede haber riesgos residuales. Los siguientes peligros se pueden presentar asociados con la forma de construcción y el modelo de esta herramienta eléctrica:

- Daños pulmonares si no se emplea una mascarilla antipolvo adecuada.
- Daños auditivos si no se emplea una protección auditiva adecuada.
- Daños a la salud, derivados de oscilaciones entre manos y brazos, en caso de que el aparato se utilice durante un periodo de tiempo más prolongado o no se conduzca de forma correcta y el mantenimiento sea inadecuado.

6. Datos técnicos

Tensión de red	220 - 240 V~50 Hz
Consumo de potencia	1250 W
Número de revoluciones en marcha al ralentí	850 min ⁻¹
Número de percusiones	4500 bpm
Capacidad de perforación hormigón/piedra (máx.)	30 mm
Clase de protección	II
Peso	4,9 kg

Peligro

Ruidos y vibraciones

Los valores de emisión de ruidos y vibraciones han sido determinados con arreglo a la norma EN 62841-1.

Nivel de presión acústica L_{pA}	93,9 dB
Incertidumbre K_{pA}	3 dB
Nivel de potencia acústica L_{WA}	101,9 dB
Incertidumbre K_{WA}	3 dB

Utilice protección auditiva.

El efecto del ruido puede causar pérdida auditiva.

Valores totales de vibración (suma vectorial en las tres direcciones) calculados según la norma EN 62841-1.

Empuñadura principal

Martillos percutores en hormigón:

$$a_{h(HD)} = 13,59 \text{ m/s}^2, K = 1,5 \text{ m/s}^2$$

Asa adicional

Martillos percutores en hormigón:

$$a_{h(HD)} = 11,265 \text{ m/s}^2, K = 1,5 \text{ m/s}^2$$

Empuñadura principal

Cinceles: $a_{h(CHeq)} = 14,3 \text{ m/s}^2, K = 1,5 \text{ m/s}^2$

Asa adicional

Cinceles: $a_{h(CHeq)} = 14,51 \text{ m/s}^2, K = 1,5 \text{ m/s}^2$

El valor de emisión de vibraciones indicado ha sido determinado siguiendo un proceso de comprobación normalizado y podría cambiar y en casos excepcionales aun rebasar el valor indicado en función del modo de utilización de la herramienta eléctrica.

El valor de emisión de vibraciones indicado puede utilizarse para efectuar la comparación de una herramienta eléctrica con otra.

El valor de emisión de vibraciones indicado también puede utilizarse para una primera evaluación del daño.

¡Limite la generación de ruidos y la vibración al mínimo!

- Utilice únicamente aparatos en perfecto estado.
- Efectúe el mantenimiento del aparato y límpielo con regularidad.
- Adapte su forma de trabajo al aparato.
- No sobrecargue el aparato.
- En caso necesario, haga revisar el aparato.
- Desconecte el aparato si no lo utiliza.
- Use guantes.

7. Antes de la puesta en marcha

Antes de efectuar la conexión, cerciórese de que los datos en la placa de características coinciden con los datos de la red.

¡Advertencia!

Desenchufe siempre la clavija de conexión de la red antes de efectuar ajustes en el aparato.

Examinar el lugar de empleo en busca de cables eléctricos y conducciones de gas y agua que puedan estar ocultos con ayuda de un dispositivo de localización de conducciones.

Asa adicional (fig. 2 - pos. 8)

Por motivos de seguridad, utilizar el martillo percutor únicamente con el asa adicional.

El asidero adicional (8) le ofrece una sujeción segura durante el uso del martillo percutor. Por motivos de seguridad, el aparato no debe ser utilizado sin el asidero adicional (8). El asidero adicional (8) se fija al taladro percutor mediante sujeción. Al girar el asa en sentido antihorario (visto desde el asa) se suelta la sujeción. Al girar el asa en sentido horario, se aprieta la sujeción. Primero afloje la sujeción del asidero adicional. A continuación, puede girar el asidero adicional (8) a la posición de trabajo que le resulte más cómoda. Ahora gire el asidero adicional hacia atrás en la dirección opuesta de rotación hasta que el mango adicional quede firmemente asentado.

Tope de profundidad (fig. 3 - pos. 3)

El tope de profundidad (9) se sujeta con el tornillo fijador (A) en el asidero adicional (8) mediante una sujeción.

- Afloje el tornillo fijador (A) e inserte el tope de profundidad (9).
- Lleve el tope de profundidad (9) al mismo nivel que la broca.
- Retire el tope de profundidad (9) a la profundidad de taladrado requerida.
- Vuelva a apretar el tornillo fijador (A).
- Ahora taladre el orificio hasta que el tope de profundidad (9) toque la pieza de trabajo.

Colocar la herramienta (fig. 4)

- Antes de colocar la herramienta, límpiela y engrase ligeramente el vástago de la herramienta con grasa para brocas.
- Tire hacia atrás y sujete el casquillo de bloqueo (2).
- Gire la herramienta libre de polvo y empújela en el alojamiento de la herramienta hasta el tope. La herramienta se autobloquea.
- Comprobar el bloqueo tirando de la herramienta.

Retirar la herramienta (fig. 5)

Retirar el casquillo de bloqueo (2), sujetarlo y retirar la herramienta.

Dispositivo colector de polvo (fig. 6)

Antes de trabajar con un taladro percutor, deslice el dispositivo colector de polvo (B) sobre la broca verticalmente sobre el cabezal.

8. Manejo

⚠ Atención

Antes de la puesta en marcha, es imprescindible montar por completo el producto.

Peligro

¡Para evitar un peligro, la máquina únicamente se puede sujetar por los dos asideros (5/8)! ¡De lo contrario, existe riesgo de descarga eléctrica al perforar cables!

Indicador de funcionamiento (fig. 1)

Cuando la clavija de conexión de la red está enchufada, el indicador de funcionamiento (6) se enciende.

Conexión y desconexión (fig. 1)

Conexión: Pulse el interruptor de conexión/desconexión (4) y manténgalo presionado.

Desconexión: Soltar interr. conex./desconex. (4).

Interruptor de taladrado de percusión/cinzelado (fig. 7)

- Para perforar, presione el botón (D) en el interruptor giratorio (3) y gire simultáneamente el interruptor giratorio (3) hasta la posición de interruptor C.
- Para taladrar con percusión, presione el botón (D) en el interruptor giratorio (3) y gire simultáneamente el interruptor giratorio (3) hasta la posición de interruptor E.
- Para trabajos de cinzelado, presione el botón (D) en el interruptor giratorio (3) y gire simultáneamente el interruptor giratorio (3) hasta la posición de interruptor F. El cincel no está bloqueado en la posición F.
- Para trabajos de cinzelado, presione el botón (D) en el interruptor giratorio (3) y gire simultáneamente el interruptor giratorio (3) hasta la posición de interruptor G. El cincel está bloqueado en la posición G.

¡Nota!

Para taladrar con percusión tan solo se requiere una fuerza de contacto baja. Una presión de contacto demasiado alta sobrecarga innecesariamente el motor. Comprobar regularmente la broca. Reafilarse o sustituir la broca de tocones.

9. Mantenimiento

⚠ **¡Advertencia!** Antes de efectuar cualquier trabajo de ajuste, conservación o reparación, desenchufar la clavija de conexión de la red.

Medidas generales de mantenimiento

- En lo posible, mantenga los dispositivos de protección, las ranuras de aire y el cárter del motor libres de polvo y suciedad. Limpie el aparato con un paño limpio o sople aire comprimido a baja presión.
- Recomendamos limpiar el aparato directamente después del uso.
- Limpie regularmente el aparato con un paño húmedo y algo de jabón blando. No utilice ningún producto de limpieza ni disolventes; estos podrían deteriorar las piezas de plástico del aparato. Ponga cuidado para que no entre agua en el interior del aparato.
- ¡Todas las piezas móviles deben relubricarse a intervalos regulares!

Escobillas de carbón

- Si se producen chispas en exceso, encargue a un electricista que compruebe las escobillas de carbón. ¡Atención! Las escobillas de carbón únicamente deben ser cambiadas por un técnico electricista.

Información sobre el servicio técnico

Hay que tener en cuenta que los siguientes componentes de este producto están sometidos a desgaste natural o por el uso o que se requieren los siguientes materiales de consumo.

Piezas de desgaste*: Escobillas de carbón, broca, cincel

* ¡No incluidas obligatoriamente en el volumen de suministro!

Encontrará las piezas de repuesto y los accesorios en nuestro centro de servicio. Para ello, escanee el código QR que aparece en la portada.

10. Almacenamiento

Almacene el aparato y sus accesorios en un lugar oscuro, seco y sin riesgo de heladas, donde no esté al alcance de niños. El rango de temperatura de almacenamiento es de 5 a 30°C.

Conserve la herramienta eléctrica en su embalaje original.

Cubra la herramienta eléctrica para protegerla del polvo o de la humedad.

Guarde las instrucciones de servicio junto con la herramienta eléctrica.

11. Conexión eléctrica

El motor eléctrico instalado está conectado listo para utilizarse.

La conexión cumple las disposiciones VDE y DIN pertinentes.

La conexión a la red por parte del cliente, así como el cable alargador utilizado deben cumplir estas normas.

Líneas de conexión eléctrica deficientes

En las líneas de conexión eléctrica surgen a menudo daños de aislamiento.

Las causas son:

- Puntos de presión al tender las líneas de conexión a través de ventanas o puertas entreabiertas.
- Puntos de dobleces ocasionados por la fijación o el guiado incorrectos de la línea de conexión.
- Zonas de corte al sobrepasar la línea de conexión.
- Daños de aislamiento por tirar de la línea de conexión de la caja de enchufe mural.
- grietas causadas por la obsolescencia del aislamiento.

Tales líneas de conexión eléctrica perjudiciales no deben utilizarse, pues suponen un riesgo para la vida debido a los daños de aislamiento.

Supervisar con regularidad las líneas de conexión eléctrica en busca de posibles daños. Durante la comprobación, preste atención a que la línea de conexión no cuelgue de la red eléctrica.

Las líneas de conexión eléctrica deben cumplir las pertinentes disposiciones VDE y DIN. Utilice solo líneas de conexión con la misma certificación.

La impresión de la denominación del tipo en el cable de conexión es obligatoria.

En el caso de motores de corriente alterna monofásicos, para productos con una elevada corriente de arranque (a partir de 3000 W), recomendamos emplear una protección por fusible C 16A o K 16A.

Motor de corriente alterna

- La tensión de red debe ser de 220 - 240 voltios/50 Hz.

- Los cables alargadores de hasta 25 m de longitud deben poseer una sección de 1,5 milímetros cuadrados; los de más de 25 m, como mínimo una de 2,5 milímetros cuadrados.
- La conexión de red cuenta con un fusible de acción lenta de 16 A.

Tipo de conexión X

Si el cable de conexión a la red de este producto estuviera dañado, deberá sustituirse por un cable de conexión a la red especialmente preparado, suministrable por el fabricante o por su servicio posventa.

12. Eliminación y reciclaje

Notas sobre el embalaje



Los materiales de embalaje son reciclables. Deseche los embalajes de forma respetuosa con el medio ambiente.

Notas sobre la Ley alemana de aparatos eléctricos y electrónicos (ElektroG, por sus siglas en alemán)



Los residuos de equipos eléctricos y electrónicos no forman parte de la basura doméstica, sino que deben recogerse o eliminarse por separado.

- Antes de la entrega, deben retirarse, libres de daños, las baterías usadas o las baterías recargables que no vengán instaladas de manera permanente en el aparato usado. Su eliminación está regulada por la ley alemana de baterías.
- Los propietarios o usuarios de aparatos eléctricos y electrónicos están legalmente obligados a devolverlas después de su uso.

- El usuario final es responsable de eliminar sus datos personales en el aparato usado que se va a desechar.
- El símbolo del contenedor con ruedas tachado significa que los equipos eléctricos y electrónicos no deben desecharse junto con la basura doméstica.
- Los residuos de equipos eléctricos y electrónicos se pueden entregar de forma gratuita en los siguientes lugares:

- Puntos públicos de eliminación o recogida (p. ej., obras públicas municipales).
- Puntos de venta de dispositivos electrónicos (físicos y online), siempre que los distribuidores comerciales estén obligados a retirarlos o los ofrezcan voluntariamente.
- Puede entregar hasta tres aparatos eléctricos usados por tipo de aparato, con una longitud máxima de canto de 25 centímetros, de forma gratuita sin necesidad de adquirir previamente un aparato nuevo del fabricante o bien llevarlos a otro punto de recogida autorizado en su zona.
- En el correspondiente servicio de atención al cliente podrá encontrar condiciones de devolución adicionales de los fabricantes y distribuidores.

- Si el fabricante entrega un aparato eléctrico nuevo a un domicilio particular, el fabricante puede encargarse de que el aparato eléctrico usado sea recogido de forma gratuita a petición del usuario final. Para ello, póngase en contacto con el servicio de atención al cliente del fabricante.
- Estas declaraciones solo se aplican a los aparatos instalados y vendidos en los países de la Unión Europea y sujetos a la Directiva Europea 2012/19/UE. En países fuera de la Unión Europea, se pueden aplicar diferentes regulaciones a la eliminación de residuos de equipos eléctricos y electrónicos.

13. Solución de averías

La tabla siguiente indica síntomas de fallo y describe cómo se puede solucionarlo si la máquina no trabaja correctamente. Si no es capaz de localizar y eliminar así el problema, póngase en contacto con su taller de servicio.

Avería	Posible causa	Solución
El aparato no arranca	Interruptor de conexión/desconexión averiado	Reparación a través de un centro de servicio autorizado
	Motor averiado	Reparación a través de un centro de servicio autorizado

Explicação dos símbolos no aparelho

	<p>Leia e siga o manual de instruções e as indicações de segurança antes da colocação em funcionamento!</p>
	<p>Use óculos de proteção!</p>
	<p>Use proteção auditiva!</p>
	<p>Use uma proteção respiratória, em caso de formação de pó!</p>
	<p>Classe de proteção II</p>
	<p>O produto cumpre as diretivas europeias em vigor.</p>
	<p>O produto está em conformidade com as diretrizes sérvias aplicáveis.</p>

Conteúdo:**Página:**

1.	Introdução	63
2.	Descrição do aparelho (Fig. 1)	63
3.	Âmbito de fornecimento	63
4.	Utilização correta	64
5.	Indicações de segurança	64
6.	Dados técnicos	66
7.	Antes da colocação em funcionamento	67
8.	Operação	67
9.	Manutenção	68
10.	Armazenamento	68
11.	Ligação elétrica	68
12.	Eliminação e reciclagem	69
13.	Resolução de problemas	69
14.	Declaração de conformidade	237

1. Introdução

Fabricante:

Scheppach GmbH
Günzburger Straße 69
D-89335 Ichenhausen, Alemanha

Estimado cliente,

Desejamos-lhe muita satisfação e sucesso ao trabalhar com o seu novo aparelho.

Nota:

De acordo com a legislação vigente relativa à responsabilidade pelos produtos, o fabricante deste aparelho não é responsável por danos que ocorram nele ou através dele nas seguintes situações:

- Manuseio incorreto
- Incumprimento do manual de instruções
- Reparações efetuadas por técnicos terceiros não autorizados
- Incorporação e substituição de peças sobresselentes que não sejam de origem
- Utilização incorreta
- Falhas da instalação elétrica em caso de não cumprimento dos regulamentos elétricos e disposições VDE 0100, DIN 57113/VDE 0113

Tenha em atenção:

Antes da montagem e da colocação em funcionamento, leia o texto completo do manual de instruções. Este manual de instruções deverá facilitar-lhe a familiarização com o aparelho e com as possibilidades de utilização corretas.

O manual de instruções contém indicações importantes sobre como trabalhar com o aparelho de modo seguro, correto e económico e como evitar perigos, poupar em custos de reparação, reduzir períodos de paragem e aumentar a fiabilidade e vida útil do aparelho.

Para além dos regulamentos de segurança deste manual de instruções, deverá cumprir sempre as diretivas respeitantes à operação do aparelho vigentes no seu país. Guarde o manual de instruções num invólucro de plástico, protegido da sujidade e da humidade, junto ao aparelho. Ele deve ser lido e seguido cuidadosamente por todo e qualquer pessoal operador antes do início dos trabalhos.

Só devem trabalhar no aparelho pessoas que tenham sido instruídas acerca da utilização do aparelho e dos perigos associados. Deve ser respeitada a idade mínima exigida.

Para além das indicações de segurança incluídas neste manual de instruções e dos regulamentos especiais do seu país, devem ser cumpridas as regras técnicas geralmente reconhecidas para a operação de máquinas idênticas.

Não assumimos qualquer responsabilidade por acidentes ou danos que advenham do não cumprimento deste manual e das indicações de segurança.

2. Descrição do aparelho (Fig. 1)

1. Proteção antipoeira
2. Manga de bloqueio
3. Interruptor de seleção furar por impacto/cinzelar
4. Interruptor de ligar/desligar
5. Pega
6. Indicador de funcionamento
7. Cabo de rede
8. Pega adicional
9. Limitador de profundidade

Desembalar

- Abra a embalagem e retire cuidadosamente o aparelho.
- Remova o material de embalagem, assim como as fixações de embalagem/transporte (se presentes).
- Verifique se o âmbito de fornecimento está completo.
- Inspeccione o aparelho e os acessórios quanto a danos de transporte.
- Guarde a embalagem até ao fim do período de garantia, se possível.

⚠ ATENÇÃO!

O aparelho e o material de embalamento não são brinquedos! As crianças não devem brincar com sacos de plástico, películas e peças pequenas! Risco de ingestão e asfixia!

3. Âmbito de fornecimento

- Martelo perfurador
- Talhadeira plana
- Ponteiro
- Broca Ø 8, 10 & 12
- Limitador de profundidade
- Ferramenta de manutenção
- Tubo com massa lubrificante
- Dispositivo de recolha de pó
- Manual de operação

4. Utilização correta

O aparelho destina-se à perfuração por martelo de betão, rocha e tijolos e para trabalhos de cinzelagem mediante utilização da broca ou cinzel correspondente.

A máquina só deve ser utilizada para o seu propósito especificado. Qualquer outra utilização é considerada incorreta. Os danos ou ferimentos daí resultantes serão da responsabilidade da entidade operadora/operador e não do fabricante.

Tenha em atenção que, de acordo com a finalidade, os nossos aparelhos não foram desenvolvidos para utilização em ambientes comerciais, artesanais ou industriais. Não assumimos qualquer garantia, se o aparelho for utilizado em ambientes comerciais, artesanais, industriais ou equivalentes.

5. Indicações de segurança

Indicações de segurança gerais para ferramentas elétricas

⚠ AVISO Leia todas as indicações de segurança e instruções. O incumprimento das indicações de segurança e instruções poderá causar choques elétricos, incêndio e/ou ferimentos graves.

Guarde todas as indicações de segurança e instruções para uso futuro.

O termo “ferramenta elétrica” utilizado nas indicações de segurança refere-se a ferramentas elétricas alimentadas pela rede elétrica (com cabo de alimentação) e a ferramentas elétricas alimentadas por bateria (sem cabo de alimentação).

1. Segurança no posto de trabalho

- a. **Mantenha a sua área de trabalho limpa e bem iluminada.** Desordem ou áreas de trabalho não iluminadas podem provocar acidentes.
- b. **Não trabalhe com a ferramenta elétrica num ambiente potencialmente explosivo, no qual estejam presentes líquidos inflamáveis, gases ou poeiras.** As ferramentas elétricas geram faíscas, que podem inflamar a poeira ou os vapores.
- c. **Mantenha crianças e outras pessoas afastadas durante a utilização da ferramenta elétrica.** Em caso de distração, pode perder o controlo do aparelho.

2. Segurança elétrica

- a. **A ficha de ligação da ferramenta elétrica tem de caber na tomada. A ficha não deve ser modificada de forma alguma. Não utilize qualquer ficha de adaptador em conjunto com ferramentas elétricas com ligação à terra.** As fichas inalteradas e as tomadas adequadas diminuem o risco de um choque elétrico.
- b. **Evite o contacto do corpo com superfícies ligadas à terra, como tubos, aquecedores, fogões e frigoríficos.** Existe um risco elevado de choque elétrico se o seu corpo estiver ligado à terra.
- c. **Mantenha as ferramentas elétricas afastadas de chuva e humidade.** A penetração de água no aparelho elétrico aumenta o risco de um choque elétrico.
- d. **Não use indevidamente o cabo para transportar ou pendurar a ferramenta elétrica, nem para retirar a ficha da tomada. Mantenha o cabo afastado de calor, óleo, bordas afiadas ou partes móveis do aparelho.** Cabos danificados ou enrolados aumentam o risco de um choque elétrico.
- e. **Ao trabalhar com uma ferramenta elétrica ao ar livre, use apenas cabos de prolongamento que também sejam adequados para utilização no exterior.** A utilização de um cabo de extensão adequado para a área exterior diminui o risco de um choque elétrico.
- f. **Se for inevitável a operação da ferramenta elétrica num ambiente húmido, use um disjuntor diferencial.** A utilização de um disjuntor diferencial diminui o risco de um choque elétrico.

3. Segurança das pessoas

- a. **Mantenha-se atento, concentre-se no que está a fazer e proceda com sensatez ao trabalho com uma ferramenta elétrica. Não utilize uma ferramenta elétrica se estiver cansado ou sob a influência de estupefacientes, álcool ou medicamentos.** Um instante de negligência durante a utilização da ferramenta elétrica pode provocar lesões graves.
- b. **Utilize sempre equipamento de proteção individual e óculos de proteção.** A utilização de equipamento de proteção individual, como máscara antipoeira, sapatos de segurança antiderrapantes, capacete de proteção ou proteção auditiva, dependendo do tipo e uso da ferramenta elétrica, reduz o risco de ferimentos.

- c. **Evite uma colocação em funcionamento involuntária. Assegure-se de que a ferramenta elétrica está desligada antes de ligar à fonte de alimentação e/ou à bateria, receber corrente ou transportá-la.** Se tiver o dedo no interruptor quando estiver a transportar a ferramenta elétrica ou se o aparelho estiver ligado à fonte de alimentação, isso pode causar um acidente.
 - d. **Remova as ferramentas de ajuste ou as chaves de caixa antes de ligar a ferramenta elétrica.** Uma ferramenta ou chave que se encontre numa parte rotativa do aparelho pode causar ferimentos.
 - e. **Evite uma posição do corpo anormal. Certifique-se de que se coloca numa posição segura e que mantém o equilíbrio em todos os momentos.** Assim, controla melhor a ferramenta elétrica em situações inesperadas.
 - f. **Use vestuário de trabalho adequado. Não use roupas largas ou joalheria. Mantenha o cabelo, a roupa e as luvas afastados das peças móveis.** Roupa larga, joalheria ou cabelos longos podem ser capturados por peças móveis.
 - g. **Quando for possível montar equipamentos de aspiração ou equipamentos de recolha de poeiras, certifique-se de que estes se encontram ligados e de que sejam utilizados corretamente.** A utilização de uma aspiração de pó pode reduzir riscos devido a pó.
 - h. **Não se sinta seguro e nunca transgrida as regras de segurança para ferramentas elétricas, mesmo se estiver familiarizado com a ferramenta elétrica após uso frequente.** A atuação descuidada pode provocar lesões graves, dentro em frações de segundos.
- 4. Utilização e manuseio da ferramenta elétrica**
- a. **Não sobrecarregue o aparelho. Utilize a ferramenta elétrica adequada para o seu trabalho.** Com a ferramenta elétrica correta, trabalha melhor e de forma mais segura na gama de desempenho especificada.
 - b. **Não utilize qualquer ferramenta elétrica cujo interruptor esteja defeituoso.** Uma ferramenta elétrica que já não possa ser ligada ou desligada é perigosa e tem de ser reparada.
 - c. **Desconecte a ficha da tomada e/ou remova a bateria antes de fazer qualquer ajuste, trocar acessórios ou guardar o aparelho.** Esta medida de precaução impede o arranque involuntário da ferramenta elétrica.
 - d. **Guarde as ferramentas elétricas não utilizadas fora do alcance de crianças. Não permita que pessoas que não estejam familiarizadas com este aparelho ou não tenham lido estas instruções utilizem o aparelho.** As ferramentas elétricas são perigosas se forem utilizadas por pessoas inexperientes.
 - e. **Realize a manutenção das ferramentas elétricas com cuidado. Verifique se as peças móveis funcionam na perfeição e não ficam presas, se as peças estão danificadas ou partidas de forma a prejudicar a função da ferramenta elétrica. Mande reparar peças danificadas antes da utilização do aparelho.** Muitos acidentes são causados por ferramentas elétricas com a manutenção mal realizada.
 - f. **Mantenha as suas ferramentas de corte afiadas e limpas.** Ferramentas de corte com arestas de corte afiadas tratadas com cuidado emperram menos e são mais fáceis de usar.
 - g. **Utilize ferramentas elétricas, acessórios, ferramentas de colocação, etc. de acordo com estas instruções. Tome em consideração as condições de trabalho e a atividade a ser realizada.** A utilização de ferramentas elétricas para aplicações que não sejam as previstas pode conduzir a situações perigosas.
 - h. **Mantenha as pegas e superfícies para segurar secas, limpas e livres de óleo e massa lubrificante.** Em situações imprevistas, pegas e superfícies para segurar escorregadias não permitem uma operação e controlo seguro da ferramenta elétrica.
- 5. Assistência**
- a. **A ferramenta elétrica só deve ser reparada por pessoal especializado, usando somente peças sobresselentes de origem.** Assim assegura-se que a segurança da ferramenta elétrica é mantida.
- ⚠ **AVISO!** Esta ferramenta elétrica cria um campo eletromagnético durante o funcionamento. Esse campo poderá, sob determinadas circunstâncias, afetar implantes médicos ativos e passivos. Para reduzir o risco de ferimentos graves ou mortais, recomendamos às pessoas com implantes médicos que consultem o seu médico e o fabricante do seu implante antes de operarem a ferramenta elétrica.

Indicações de segurança para martelos

- **Use proteção auditiva.** O ruído pode causar perda de audição.
- **Utilize as alavancas auxiliares fornecidas juntamente com o aparelho.** A perda de controlo poderá provocar ferimentos.
- **Ao executar trabalhos nos quais a ferramenta de inserção possa tocar em cabos elétricos escondidos ou no próprio cabo de rede, segure o aparelho nas superfícies para segurar.** O contacto com um cabo condutor de tensão pode colocar igualmente as peças metálicas do aparelho sob tensão e causar um choque elétrico.

Guarde bem estas indicações de segurança.

Riscos residuais

Mesmo que opere corretamente esta ferramenta elétrica, existem sempre riscos residuais. Os seguintes perigos podem ocorrer em conexão com a construção e versão desta ferramenta elétrica:

- Podem surgir lesões pulmonares, se não for usada uma máscara de proteção contra poeiras adequada.
- Podem surgir lesões auditivas, se não for usada proteção auditiva adequada.
- Podem ocorrer danos para a saúde resultantes de vibrações transmitidas aos braços e mãos, se o aparelho for utilizado por um longo período de tempo ou não for devidamente conduzido e mantido.

6. Dados técnicos

Tensão de rede	220-240 V~ 50 Hz
Potência absorvida	1250 W
Velocidade de funcionamento em vazio	850 rpm
Número de impactos	4500 bpm
Potência de perfuração de betão/pedra (máx.)	30 mm
Classe de proteção	II
Peso	4.9 kg

Perigo!

Ruído e vibração

Os valores de ruído e vibração foram determinados de acordo com a norma EN 62841-1.

Nível de pressão sonora L_{pA}	93.9 dB
Incerteza K_{pA}	3 dB
Nível de potência sonora L_{WA}	101.9 dB
Incerteza K_{WA}	3 dB

Use proteção auditiva.

O ruído pode causar perda de audição.

Valores totais de vibrações (soma vetorial das três direções) calculados nos termos da EN 62841-1.

Pega principal

Furar em betão:

$$a_{h(HD)} = 13.59 \text{ m/s}^2, K = 1.5 \text{ m/s}^2$$

Pega auxiliar

Furar em betão:

$$a_{h(HD)} = 11.265 \text{ m/s}^2, K = 1.5 \text{ m/s}^2$$

Pega principal

Cinzelar: $a_{h(ChEq)} = 14.3 \text{ m/s}^2, K = 1.5 \text{ m/s}^2$

Pega auxiliar

Cinzelar: $a_{h(ChEq)} = 14.51 \text{ m/s}^2, K = 1.5 \text{ m/s}^2$

O valor de emissão de vibrações indicado foi medido nos termos de processos de teste normalizados e, dependendo do tipo e do modo, pode ser aplicado em ferramentas elétricas, alterado ou, em casos excepcionais, ficar acima do valor indicado.

O valor de emissão de vibrações indicado pode ser utilizado para comparar uma ferramenta elétrica com outra. O valor de emissão de vibrações indicado pode também ser usado para uma avaliação preliminar de prejuízos.

Limite a geração de ruído e a vibração a um mínimo!

- Utilize apenas aparelhos em perfeitas condições.
- Faça a manutenção e a limpeza do aparelho regularmente.
- Adapte sua forma de trabalho ao aparelho.
- Não sobrecarregue o aparelho.
- Se necessário, mande verificar o aparelho.
- Desligue o aparelho se este não estiver a ser utilizado.
- Use luvas.

7. Antes da colocação em funcionamento

Antes de ligar, verifique se os dados da placa de características correspondem aos dados efetivos da rede.

Aviso!

Retire sempre a ficha de rede antes de efetuar ajustes no aparelho.

Examine o local de utilização quanto a fios elétricos, canos de gás ou água ocultos com um detetor de tubagem.

Pega auxiliar (Fig. 2 - Pos. 8)

Por motivos de segurança, utilize o martelo perfurador apenas com a pega auxiliar.

A alavanca auxiliar (8) proporciona-lhe uma fixação adicional durante a utilização do martelo perfurador. Por motivos de segurança, o aparelho não deve ser utilizado sem a alavanca auxiliar (8). A alavanca auxiliar (8) é fixada no martelo perfurador com um dispositivo de fixação. Para soltar o dispositivo de fixação, gire a pega no sentido oposto ao dos ponteiros do relógio (visto a partir da pega). Para apertar o dispositivo de fixação, gire a pega no sentido dos ponteiros do relógio. Solte primeiro o dispositivo de fixação da alavanca auxiliar. Em seguida, pode rodar a alavanca auxiliar (8) para a posição de trabalho mais confortável para si. Volte agora a apertar a alavanca auxiliar no sentido de rotação oposto até a alavanca auxiliar estar bem fixada.

Limitador de profundidade (Fig. 3 - Pos. 9)

O limitador de profundidade (9) é mantido na alavanca auxiliar (8) apertando o parafuso de travamento (A).

- Solte o parafuso de travamento (A) e coloque o limitador de profundidade (9).
- Coloque o limitador de profundidade (9) ao mesmo nível da broca.
- Recue o limitador de profundidade (9) para a profundidade de perfuração desejada.
- Volte a apertar o parafuso de travamento (A).
- Faça agora o furo, até o limitador de profundidade (9) tocar na peça de trabalho.

Colocar ferramenta (fig. 4)

- Limpe a ferramenta antes de a utilizar e lubrifique ligeiramente a haste da ferramenta com massa lubrificante para brocas.
- Puxe a manga de bloqueio (2) para trás e segure-a.
- Insira a ferramenta isenta de poeira no porta-ferramentas rodando-a, até ao batente.

A ferramenta bloqueia automaticamente.

- Verifique o bloqueio puxando a ferramenta.

Retirar a ferramenta (Fig. 5)

Puxe a manga de bloqueio (2) para trás, segure-a e retire a ferramenta.

Dispositivo coletor de poeira (Fig. 6)

Antes de iniciar trabalhos com o martelo perfurador, insira o dispositivo coletor de poeira (B) por cima da broca, verticalmente por cima da cabeça.

8. Operação

⚠ Atenção!

É absolutamente necessário que o produto seja montado por completo antes da colocação em funcionamento!

Perigo!

Para evitar perigo, a máquina só deve ser agarrada pelas duas pegas (5/8)! Caso contrário, poderá ocorrer um choque elétrico em caso de perfuração de linhas!

Indicador de funcionamento (Fig. 1)

Com a ficha de rede ligada, o indicador de funcionamento (6) está aceso.

Ligar-Desligar (Fig. 1)

Ligar: Pressionar o interruptor de ligar/desligar (4) e manter premido.

Desligar: Soltar o interruptor para ligar/desligar (4).

Interruptor de seleção furar por impacto/cinzelar (Fig. 7)

- Para furar, pressione o botão (D) no interruptor rotativo (3) e, em simultâneo, rode o interruptor rotativo (3) para a posição do interruptor C.
- Para furar por impacto, pressione o botão (D) no interruptor rotativo (3) e, em simultâneo, rode o interruptor rotativo (3) para a posição do interruptor E.
- Para trabalhos de cinzelar, pressione o botão (D) no interruptor rotativo (3) e, em simultâneo, rode o interruptor rotativo (3) para a posição do interruptor F. Na posição F o cinzel não se encontra fixado.
- Para trabalhos de cinzelar, pressione o botão (D) no interruptor rotativo (3) e, em simultâneo, rode o interruptor rotativo (3) para a posição do interruptor G. Na posição G o cinzel encontra-se fixado.

Nota!

Para a perfuração por martelo necessita apenas de uma pressão de contacto reduzida. Uma pressão de contacto demasiado alta sobrecarrega desnecessariamente o motor. Verifique a broca regularmente. Afie ou substitua uma broca romba.

9. Manutenção

⚠ **Aviso!** Antes de qualquer ajuste, tarefa de conservação ou de reparação, deve-se retirar a ficha de rede da tomada!

Medidas gerais de manutenção

- Mantenha os dispositivos de segurança, as grelhas de ventilação e a estrutura do motor o mais livres possível de pó e sujidade. Limpe o aparelho com um pano limpo ou sobre-o com ar comprimido sob baixa pressão.
- Recomendamos a limpeza do aparelho imediatamente após cada utilização.
- Limpe o aparelho regularmente com um pano húmido e sabão mole. Não utilize produtos de limpeza ou solventes; estes poderão ser agressivos para com as peças de plástico do aparelho. Certifique-se de que não penetra água no interior do aparelho.
- Todos os componentes móveis devem ser novamente lubrificados em intervalos periódicos!

Escovas de carvão

- Em caso de formação excessiva de faíscas, peça a um electricista para verificar as escovas de carvão. Atenção! As escovas de carvão só podem ser substituídas por um electricista especializado.

Informações de assistência

Deve-se ter em conta que as seguintes peças deste produto estão sujeitas a um desgaste consoante a utilização ou natural e que as peças seguintes são necessárias como consumíveis.

Peças de desgaste*: escovas de carvão, broca, cinzel

* Não obrigatoriamente incluídas no âmbito de fornecimento!

Entre em contacto com o nosso centro de assistência para obter peças sobresselentes e acessórios. Para isso, utilize o código QR na capa.

10. Armazenamento

Armazene o aparelho e os seus acessórios num local escuro, seco, ao abrigo de temperaturas negativas e fora do alcance das crianças. A temperatura ideal de armazenagem situa-se entre 5 e 30 °C.

Guarde a ferramenta elétrica apenas na embalagem original.

Tape a ferramenta elétrica para proteção contra pó ou humidade.

Guarde o manual de instruções junto à ferramenta elétrica.

11. Ligação elétrica

O motor elétrico instalado está ligado pronto a ser utilizado.

A ligação cumpre as normas VDE e DIN relevantes.

A conexão de rede por parte do cliente, assim como a linha de prolongamento utilizada, deverão corresponder a essas normas.

Cabos de ligação elétrica com defeito

Ocorrem muitas vezes danos de isolamento em cabos de ligação elétrica.

As causas são:

- Posições de pressão, se os cabos de ligação passarem através de janelas ou portas.
- Pontos de dobragem devido a uma fixação ou condução incorreta do cabo de ligação.
- Pontos de corte devido a passagem de veículo por cima do cabo de ligação.
- Danos de isolamento devido a puxar com força da tomada.
- fissuras devido ao envelhecimento do isolamento.

Tais cabos de ligação elétrica danificados não devem ser utilizados e representam perigo de vida devido aos danos no isolamento.

Inspecione regularmente os cabos de ligação elétrica quanto a danos. Durante a inspeção, certifique-se de que o cabo de ligação não está ligado à rede elétrica.

Os cabos de ligação elétrica devem corresponder às normas VDE e DIN relevantes. Utilize apenas cabos de ligação com a mesma marcação.

É obrigatória uma impressão da designação do tipo no cabo de ligação.

No caso do motor de corrente alternada monofásica, recomendamos, para produtos com uma corrente de arranque alta (a partir de 3000 W), uma proteção de C 16A ou K 16A!

Motor de corrente alternada

- A tensão de rede deve ser de 220 - 240 Volt/50 Hz.
- As linhas de prolongamento com um comprimento até 25 metros devem apresentar uma secção transversal de 1,5 milímetros quadrados e, com um comprimento superior a 25 metros, de 2,5 milímetros quadrados.
- A conexão de rede é protegida com 16A de ação retardada.

Tipo de ligação X

Se o cabo de ligação à rede deste produto for danificado, deve ser substituído por um cabo de ligação à rede especialmente preparado, que pode ser adquirido junto do fabricante ou do serviço de assistência ao cliente.

12. Eliminação e reciclagem

Notas relativas à embalagem



Os materiais de embalagem são recicláveis. Elimine as embalagens de forma respeitadora do ambiente.

Notas relativas à legislação alemã sobre aparelhos elétricos e eletrónicos (ElektroG)



Os aparelhos elétricos e eletrónicos usados não pertencem no lixo doméstico, devendo ser alvo de uma recolha ou eliminação separadas!

- As baterias e pilhas usadas que não estejam montadas de modo fixo no aparelho usado devem ser retiradas sem as destruir antes da entrega do aparelho!

A sua eliminação é regulada pela legislação relativa a baterias.







- Os proprietários ou utilizadores de aparelhos elétricos e eletrónicos são legalmente obrigados a devolver os mesmos após a sua utilização.
- O utilizador final tem a responsabilidade pela eliminação dos seus dados pessoais no aparelho usado a ser eliminado!
- O símbolo do caixote do lixo riscado significa que aparelhos usados elétricos ou eletrónicos não devem ser eliminados no lixo doméstico.
- Os aparelhos usados elétricos e eletrónicos podem ser entregues sem custos nos seguintes pontos:
 - Centros de recolha ou de eliminação públicos (p. ex., depósitos municipais).
 - Pontos de venda de aparelhos elétricos (lojas físicas e online), desde que o revendedor esteja obrigado a aceitar a devolução ou a aceite de livre vontade.
 - Pode entregar sem custos até três aparelhos elétricos usados com um comprimento de até 25 centímetros ao fabricante sem que tenha de comprar um aparelho novo ou a outro centro de recolha autorizado na sua vizinhança.
 - Para se informar acerca de condições de devolução adicionais dos fabricantes e distribuidores, queira entrar em contacto com o respetivo serviço de apoio ao cliente.
- Em caso de fornecimento de um aparelho elétrico novo por parte do fabricante a um domicílio, este pode efetuar a recolha sem custos do aparelho elétrico usado a pedido do utilizador final. Para tal, entre em contacto com o serviço de apoio ao cliente do fabricante.
- Estas declarações são apenas válidas para aparelhos que sejam instalados e vendidos nos países da União Europeia e que estejam sujeitos à Diretiva Europeia 2012/19/UE. Em países fora da União Europeia, a eliminação de aparelhos usados elétricos e eletrónicos poderá estar regulada por outra legislação divergente.

13. Resolução de problemas

A tabela seguinte indica sintomas de erro e descreve soluções, se a sua máquina não estiver a funcionar corretamente. Se não for possível localizar e eliminar o problema, entre em contacto com a sua oficina de assistência técnica.

Falha	Causa possível	Resolução
O aparelho não arranca	Interruptor para ligar/desligar com defeito	Reparação por um centro de assistência autorizado
	Motor avariado	Reparação por um centro de assistência autorizado

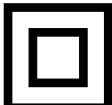
Vysvětlení symbolů na přístroji

	<p>Před uvedením do provozu si přečtěte a dodržujte návod k obsluze a bezpečnostní pokyny.</p>
	<p>Noste ochranné brýle!</p>
	<p>Noste ochranná sluchátka!</p>
	<p>Bude-li se při práci prášit, noste ochranu dýchacích cest!</p>
	<p>třída ochrany II</p>
	<p>Výrobek odpovídá platným evropským směrnici.</p>
	<p>Výrobek odpovídá platným srbským směrnici.</p>

Obsah:**Strana:**

1.	Úvod.....	72
2.	Popis přístroje (obr. 1).....	72
3.	Rozsah dodávky	72
4.	Použití v souladu s určením	72
5.	Bezpečnostní pokyny	73
6.	Technické údaje	75
7.	Před uvedením do provozu.....	75
8.	Obsluha.....	76
9.	Údržba	76
10.	Skladování	77
11.	Elektrické připojení	77
12.	Likvidace a recyklace	77
13.	Odstraňování poruch	78
14.	Prohlášení o shodě.....	238

1. Úvod

Výrobce:

Scheppach GmbH
Günzburger Straße 69
D-89335 Ichenhausen

Vážený zákazníku,

přejeme vám mnoho radosti a úspěchu při práci s novým přístrojem.

Upozornění:

Výrobce tohoto zařízení neručí podle platného zákona o odpovědnosti za vady výrobku za škody, které vzniknou na tomto přístroji nebo jeho prostřednictvím v případě:

- Neodborná manipulace
- Nedodržování návodu k obsluze
- Opravy třetí osobou, neoprávněnými odborníky
- Montáž a výměna neoriginálních náhradních dílů
- Použití, které není v souladu s určením
- Výpadky elektrického zařízení v případě nedodržení elektrických předpisů a ustanovení VDE 0100, DIN 57113 / VDE 0113

Mějte na paměti:

Před montáží a uvedením do provozu si přečtěte celý text návodu k obsluze.

Tento návod k obsluze vám má usnadnit seznámení se zařízením a jeho používáním v souladu s určením.

Návod k obsluze obsahuje důležitá upozornění, jak s přístrojem pracovat bezpečně, odborně a ekonomicky, abyste zabránili rizikům, ušetřili náklady za opravy, omezili dobu nečinnosti a zvýšili spolehlivost a životnost přístroje. Kromě bezpečnostních ustanovení tohoto návodu k obsluze musíte bezpodmínečně dodržovat předpisy své země, které platí pro provoz přístroje.

Uchovávejte návod k obsluze u přístroje v plastovém obalu, který jej bude chránit před znečištěním a vlhkostí. Před započetím práce si jej musí každý pracovník obsluhy přečíst a pečlivě jej dodržovat.

S přístrojem smějí pracovat jen osoby, které jsou poučeny o jeho použití a informovány o nebezpečích, která jsou s ním spojena. Je třeba dodržet požadovaný minimální věk.

Kromě bezpečnostních pokynů, které jsou obsaženy v tomto návodu k obsluze, a zvláštních předpisů vaší země, je při provozu konstrukčně stejných strojů zapotřebí dodržovat všeobecně uznávaná technická pravidla.

Nepřebíráme žádnou záruku za nehody nebo škody způsobené nedodržením tohoto návodu a bezpečnostních pokynů.

2. Popis přístroje (obr. 1)

1. Ochrana proti prachu
2. Zajišťovací objímka
3. Přepínač Vrtání s přiklepem / Sekání
4. Spínač/vypínač
5. Rukojeť
6. Indikátor provozu
7. Síťový kabel
8. přídavná rukojeť
9. Hloubkový doraz

Vybalení

- Otevřete balení a opatrně vyjměte přístroj.
- Odstraňte balicí materiál a obalové a přepravní pojistky (pokud je jimi výrobek opatřen).
- Zkontrolujte, zda je rozsah dodávky úplný.
- Zkontrolujte přístroj a díly příslušenství, zda se při přepravě nepoškodily.
- Uchovejte obal dle možností až do uplynutí záruční doby.

⚠ POZOR!

Přístroj a balicí materiály nejsou hračka! S plastovými sáčky, fóliemi a drobným díly si nesmějí hrát děti! Hrozí nebezpečí spolknutí těchto věcí a udušení!

3. Rozsah dodávky

- Vrtací kladivo
- Plochý sekáč
- Důlkovač
- Vrták Ø 8, 10 & 12
- Hloubkový doraz
- Nástroj pro údržbu
- Mazací tuk
- Zařízení pro sběr prachu
- Provozní návod

4. Použití v souladu s určením

Přístroj je určený k přiklepovému vrtání do betonu, kamene a cihel a pro sekání za použití odpovídajícího vrtáku nebo dláta.

Stroj se smí používat pouze v souladu s jeho určením. Jakékoliv jiné použití je v rozporu s určením.

Za škody nebo zranění všeho druhu, které vzniknou na základě použití v rozporu s určením, zodpovídá uživatel/obsluhující osoba a ne výrobce.

Respektujte prosím to, že naše přístroje nebyly v souladu s určením konstruovány pro komerční, řemeslné a průmyslové použití. Nepřebíráme zodpovědnost v případech, když se přístroj použije v komerčních, řemeslných nebo průmyslových provozech, a při srovnatelných činnostech.

5. Bezpečnostní pokyny

Obecné bezpečnostní pokyny pro elektrické nástroje

⚠ **VAROVÁNÍ** Přečtěte si veškeré bezpečnostní pokyny a instrukce. Pokud opomenete dodržovat bezpečnostní pokyny a instrukce, může to způsobit závažný elektrický proudem, požár a/nebo těžká zranění.

Uschovejte si do budoucna veškeré bezpečnostní pokyny a instrukce.

Pojem „elektrický nástroj“, který je uveden v bezpečnostních pokynech, se vztahuje na elektrický nástroj (se síťovým kabelem), poháněný proudem ze sítě a na elektrický nástroj poháněný z akumulátoru (bez síťového kabelu).

1. Bezpečnost na pracovišti

- a. **Udržujte svou pracovní oblast čistou a dobře osvětlenou.** Pracovní oblasti, ve kterých je nepořádek nebo nejsou osvětlené, mohou vést k nehodám.
- b. **Nepracujte s tímto elektrickým nástrojem v prostředí ohroženém výbuchem, ve kterém se nacházejí hořlavé kapaliny, plyny nebo prach.** Elektrické nástroje vytvářejí jiskry, které by mohly zapálit prach nebo výparu.
- c. **Během používání elektrického nástroje udržujte děti a jiné osoby v patřičné vzdálenosti.** Při rozptýlení můžete ztratit kontrolu nad přístrojem.

2. Elektrická bezpečnost

- a. **Přípojná zástrčka elektrického nástroje musí být vhodná pro danou zásuvku. Zástrčka se nesmí žádným způsobem měnit. V kombinaci s uzemněnými elektrickými nástroji nepoužívejte žádné zásuvkové adaptéry.** Nezměněné zástrčky a vhodné zásuvky zmenšují riziko zasažení elektrickým proudem.
- b. **Zabraňte kontaktu těla s uzemněnými povrchy jako trubkami, topení, sporáky a chladničkami.**

Je-li vaše tělo uzemněné, hrozí zvýšené riziko zasažení elektrickým proudem.

- c. **Elektrické nástroje chraňte před deštěm a vlhkem.** Vniknutí vody do elektrického zařízení zvyšuje riziko úrazu elektrickým proudem.
- d. **Kabel nepoužívejte k přenášení a zavěšení elektrického nástroje, nebo k vytažení zástrčky ze zásuvky. Kabel nenechávejte v horku, v oleji, na ostrých hranách nebo u pohyblivých dílů.** Poškozené nebo zamotané kabely zvyšují riziko zasažení elektrickým proudem.
- e. **Používáte-li elektrický nástroj venku, použijte prodlužovací kabely vhodné i pro venkovní použití.** Používání vhodného prodlužovacího kabelu, vhodného pro venkovní použití, snižuje riziko zasažení elektrickým proudem.
- f. **Pokud není možno zabránit provozu elektrického nástroje ve vlhkém prostředí, použijte proudový chránič.** Použití vložky pro proudový chránič zmírňuje riziko zasažení elektrickým proudem.

3. Bezpečnost osob

- a. **Při práci s elektrickým nástrojem buďte pozorní a neustále dávejte pozor na to, co děláte a postupujte vždy s rozumem. Nepoužívejte elektrický nástroj, jste-li unavení nebo pod vlivem drog, alkoholu nebo léků.** Okamžik nepozornosti při používání elektrického nástroje může vést k vážným zraněním.
- b. **Používejte osobní ochranné pracovní prostředky a vždy ochranné brýle.** Použití ochranných pracovních prostředků jako je protiprachová maska, protiskluzová bezpečnostní obuv, ochranná helma nebo ochrana sluchu podle druhu a způsobu použití elektrických nástrojů zmenšuje riziko zranění.
- c. **Zabraňte neúmyslnému uvedení do provozu. Než elektrický nástroj připojíte k napájení proudem a/nebo akumulátoru a než jej budete zvedat nebo nosit, ujistěte se, že je vypnutý.** Máte-li při přenášení elektrického nástroje prst na spínači nebo zapojíte-li zapnutý přístroj do zásuvky, může to způsobit nehody.
- d. **Před zapnutím elektrického nástroje odstraňte veškeré seřizovací nástroje nebo klíče na šrouby.** Nástroj nebo klíč, který se nachází v otáčejícím se dílu nástroje, může vést ke zraněním.
- e. **Zabraňte nestabilnímu držení těla. Zajistěte si stabilní postoj a vždy udržujte rovnováhu.** Tak můžete elektrický nástroj v nečekaných situacích lépe udržet pod kontrolou.

- f. **Noste vhodný oděv. Nenoste volný oděv nebo šperky. Udržujte vlasy, oděv a rukavice v bezpečné vzdálenosti od pohybujících se dílů.** Volný oděv, šperky nebo dlouhé vlasy mohou být zachyceny rotujícími díly.
- g. **Jsou-li namontována zařízení na odsávání a zachycování prachu, ujistěte se, že jsou správně připojena a správně používána.** Používání odsávání prachu může snížit ohrožení prachem.
- h. **Nenechte se ukolébat falešným pocitem bezpečí a nepřeskočte bezpečnostní pravidla pro elektrické nástroje, i když je po častém používání elektrického nástroje znáte.** Nedbalé chování může vést ve zlomku sekundy k těžkým zraněním.
- 4. Používání a manipulace s elektrickým nástrojem**
- a. **Přístroj nepřetěžujte. Pro svou práci používejte vhodný elektrický nástroj.** S vhodným elektrickým nástrojem budete pracovat lépe a bezpečněji v udávaném rozsahu výkonu.
- b. **Nepoužívejte elektrický nástroj, jehož vypínač je vadný.** Elektrický nástroj, který již nelze zapnout nebo vypnout, je nebezpečný a musí být opraven.
- c. **Předtím než budete provádět nastavení přístroje, měnit díly příslušenství nebo odkládat přístroj, vytáhněte zástrčku ze zásuvky a/nebo vyjměte akumulátor.** Tato preventivní bezpečnostní opatření brání neúmyslnému spuštění elektrického nástroje.
- d. **Nepoužívané elektrické nástroje uchovávejte mimo dosah dětí. Nenechte přístroj používat osoby, které s ním nejsou seznámené nebo si nepřečetly tento návod k obsluze.** Elektrické nástroje představují nebezpečí, jsou-li používány nezkušenými osobami.
- e. **O elektrické nástroje pečlivě pečujte. Kontrolujte, zda pohyblivé díly fungují bezvadně a nejsou vzpříčené, zda nejsou prasklé nebo tak poškozené, že je omezena funkčnost elektrického nástroje. Poškozené díly nechte před používáním nástroje opravit.** Příčinou mnoha nehod je špatně udržovaný elektrický nástroj.
- f. **Udržujte své řezné nástroje ostré a čisté.** Pečlivě udržované řezné nástroje s ostrými břity se méně přičí a lze je snadněji vést.
- g. **Používejte elektrický nástroj, příslušenství, nástavce atd. v souladu s instrukcemi. Zohledněte přitom pracovní podmínky a prováděnou činnost.** Používání elektrických nástrojů pro jiné než určené aplikace může vést k nebezpečným situacím.
- h. **Rukojeti a úchopné plochy udržujte suché, čisté a bez oleje a tuku.** Kluzké rukojeti a úchopné plochy neumožňují bezpečnou obsluhu a kontrolu elektrického nástroje v nepředvidatelných situacích.
- 5. Servis**
- a. **Nechte svůj elektrický nástroj opravovat pouze kvalifikovaný odborný personál a pouze za použití originálních náhradních dílů.** To zajistí, aby zůstala zachována bezpečnost elektrického nástroje.

⚠ VAROVÁNÍ! Tento elektrický nástroj vytváří během provozu elektromagnetické pole. Toto pole může za určitých podmínek ovlivňovat aktivní nebo pasivní zdravotní implantáty. Pro snížení rizika vážných nebo smrtelných úrazů doporučujeme osobám se zdravotními implantáty, aby se před obsluhou tohoto elektrického nástroje obrátily na svého lékaře nebo na výrobce zdravotního implantátu.

Bezpečnostní pokyny pro kladiva

- **Používejte ochranu sluchu.** Působení hluku může vést ke ztrátě sluchu.
- **Používejte přístroj s dodávanými přídatnými úchopy.** Ztráta kontroly může vést ke zraněním.
- **Držte přístroj na izolovaných madlech, když provádíte práce, při kterých vložný nástroj přijde do kontaktu se skrytými proudovými vedeními nebo s vlastním síťovým kabelem.** Kontakt s vedením pod napětím může také přivést napětí do kovových součástí přístroje a způsobit zásah elektrickým proudem.

Bezpečnostní pokyny dobře uchovejte.

Zbytková rizika

I když obsluhujete tento elektrický nástroj podle předpisů, vždy hrozí zbytková rizika. Níže uvedená nebezpečí se mohou vyskytnout v souvislosti s typem konstrukce a provedením tohoto elektrického nástroje:

- Poškození plic, pokud není používána vhodná protiprašná maska.
- Poškození sluchu, pokud není používána vhodná ochrana sluchu.
- Pokud se nářadí používá delší dobu nebo není řádně ovládáno nebo udržováno, může dojít k poškození zdraví, způsobenému vibracemi rukou a paží.

6. Technické údaje

Síťové napětí	220 - 240 V~ 50 Hz
Příkon	1250 W
Otáčky volnoběhu	850 min ⁻¹
Počet úderů	4500 bpm
Vrtný výkon u betonu/kamene (max.)	30 mm
Třída ochrany	II
Hmotnost	4,9 kg

Nebezpečí!

Hluk a vibrace

Hodnoty hluku a vibrací byly stanoveny podle EN 62841-1.

Hladina akustického tlaku L _{PA}	93,9 dB
Kolísavost K _{PA}	3 dB
Hladina akustického výkonu L _{WA}	101,9 dB
Kolísavost K _{WA}	3 dB

Používejte ochranu sluchu.

Působení hluku může vést ke ztrátě sluchu.

Celkové hodnoty vibrací (vektorový součet tří směrů) zjištěny podle EN 62841-1.

Hlavní madlo

Příklepové vrtání do betonu:

$$a_{h(HD)} = 13,59 \text{ m/s}^2, K = 1,5 \text{ m/s}^2$$

Přídavná rukojeť

Příklepové vrtání do betonu:

$$a_{h(HD)} = 11,265 \text{ m/s}^2, K = 1,5 \text{ m/s}^2$$

Hlavní madlo

$$\text{Sekání: } a_{h(\text{Cheq})} = 14,3 \text{ m/s}^2, K = 1,5 \text{ m/s}^2$$

Přídavná rukojeť

$$\text{Sekání: } a_{h(\text{Cheq})} = 14,51 \text{ m/s}^2, K = 1,5 \text{ m/s}^2$$

Uvedená celková hodnota vibračních emisí byla měřena podle normovaného zkušební postupu a v závislosti na druhu a způsobu použití elektrického nástroje se může změnit a ve výjimečných případech může i překračovat uvedenou hodnotu.

Uvedenou celkovou hodnotu vibračních emisí lze použít k porovnání elektrického nástroje s jiným.

Uvedenou celkovou hodnotu vibrací lze také použít k prvnímu odhadu poškození.

Omezte hlučnost a vibrace na minimum!

- Používejte pouze bezvadné přístroje.
- Pravidelně provádějte údržbu a čištění přístroje.
- Přizpůsobte svůj styl práce přístroji.
- Příkladně nepřetěžujte.
- Případně nechte přístroj přezkoušet.
- Příkladně vypněte, když se nepoužívá.
- Používejte rukavice.

7. Před uvedením do provozu

Před připojením se přesvědčte, že jsou údaje na typovém štítku shodné s údaji sítě.

Varování!

Než zahájíte nastavení přístroje, vždy vytáhněte síťovou zástrčku ze zásuvky.

Prozkoumejte detektorem vedení místo určené k použití, zda se na něm nevyskytují skrytá elektrická vedení, plynové a vodní trubky.

Přídavná rukojeť (obr. 2, poz. 8)

Vrtací kladivo z bezpečnostních důvodů používejte pouze s přídavnou rukojetí.

Přídavný úchop (8) vám během používání nabízí do-datečně přidržení vrtacího kladiva. Příkladně nesmí být z bezpečnostních důvodů používán bez přídavného úchopu (8). Přídavný úchop (8) se k vrtacímu kladivu připevňuje upnutím. Otočením úchopu proti směru chodu hodinových ručiček (v pohledu od úchopu) se uvolní upnutí. Otočením úchopu ve směru chodu hodinových ručiček se upnutí utáhne. Uvolněte nejprve upnutí přídavného úchopu. Následně můžete přídavný úchop (8) otočit do pro vás nejpohodlnější pracovní polohy. Nyní přídavný úchop v opačném směru otáčením opět utahujete, až bude přídavný úchop pevně sedět.

Hloubkový doraz (obr. 3, poz. 9)

Hloubkový doraz (9) je přidržován zajišťovacím šroubem (A) sevřením na přídavné rukojeti (8).

- Uvolněte zajišťovací šroub (A) a vložte hloubkový doraz (9).
- Uvedte hloubkový doraz (9) na úroveň, ve které se nachází vrták.

- Zatáhněte hloubkový doraz (9) zpět o požadovanou hloubku vrtání.
- Znovu pevně dotáhněte zajišťovací šroub (A).
- Vyvrtejte nyní otvor tak, až se hloubkový doraz (9) dotkne zpracovávaného kusu.

Vsazení nástroje (obr. 4)

- Nástroj před nasazením vyčistěte a stopku nástroje lehce natřete tukem na vrtáky.
- Zajišťovací objímku (2) zatáhněte dozadu a podržte ji.
- Zasuňte nástroj očištěný od prachu s otáčením do upevnění nástroje až na doraz. Nástroj se zajistí sám.
- Zkontrolujte blokování zatažením za nástroj.

Vyjmutí nástroje (obr. 5)

Zajišťovací objímku (2) zatáhněte dozadu, podržte ji a vyjměte nástroj.

Zařízení pro zachycení prachu (obr. 6)

Před zahájením prací s vrtacím kladivem svise nad hlavou nasuňte přes vrták zařízení pro zachycení prachu (B).

8. Obsluha

⚠ Pozor!

Před uvedením do provozu výrobek bezpodmínečně kompletně smontujte!

Nebezpečí!

Aby se zabránilo ohrožení, smí se stroj držet pouze za obě rukojeti (5/8)! Jinak může při navrtání vedení hrozit zasažení elektrickým proudem!

Indikace provozu (obr. 1)

Po zasunutí zástrčky do zásuvky se rozsvítí indikátor provozu (6).

Zapnutí-vypnutí (obr. 1)

Zapnutí: Stiskněte a podržte vypínač (4).

Vypnutí: Uvolněte spínač pro zapnutí/vypnutí (4).

Přepínač Vrtání s přiklepem / Sekání (obr. 7)

- Pro vrtání stiskněte knoflík (D) na otočném spínači (3) a zároveň otočte otočný spínač (3) do polohy spínače C.
- Pro přiklepové vrtání stiskněte knoflík (D) na otočném spínači (3) a zároveň otočte otočný spínač (3) do polohy spínače (E).
- Pro sekání stiskněte knoflík (D) na otočném spínači (3) a zároveň otočte otočný spínač (3) do polohy spínače (F). V poloze F není dláto zaaretováno.

- Pro sekání stiskněte knoflík (D) na otočném spínači (3) a současně otočte otočný spínač (3) do polohy spínače (G). V poloze G je dláto zaaretováno.

Upozornění!

K přiklepovému vrtání potřebujete pouze malou přítlačnou sílu. Příliš velká přítlačná síla zbytečně zatěžuje motor. Pravidelně kontrolujte vrták. Tupé vrtáky přebruste nebo nahraďte.

9. Údržba

⚠ Varování! Před každým nastavením, technickou údržbou nebo opravou vytáhněte síťovou zástrčku!

Všeobecná opatření údržby

- Udržujte ochranná zařízení, větrací štěrbinu a plášť motoru pokud možno bez prachu a nečistot. Otřete přístroj čistým hadrem nebo jej ofoukněte stlačeným vzduchem s nízkým tlakem.
- Doporučujeme přístroj vyčistit ihned po každém použití.
- Čistěte přístroj pravidelně vlhkým hadrem a trochu mazacího mydla. Nepoužívejte žádné čisticí prostředky nebo rozpouštědla; mohly by poškodit plastové díly přístroje. Dbejte na to, aby se dovnitř přístroje nemohla dostat žádná voda.
- Všechny pohyblivé součásti je nutno v pravidelných intervalech promazávat!

Uhlíkové kartáče

- Při nadměrné tvorbě jisker nechte zkontrolovat uhlíkové kartáče odborným elektrikářem. Pozor! Výměnu uhlíkových kartáčů smí provádět pouze kvalifikovaný elektrikář.

Servisní informace

Je nutno dbát na to, že v případě tohoto výrobku následující díly podléhají opotřebení, které je dáno používáním nebo se tak děje přirozeně, příp. že na následující díly je pohlíženo jako na spotřební materiál.

Opotřebitelné díly*: Uhlíkové kartáčky, vrták, dláto

* není nutně zahrnuto v rozsahu dodávky!

Náhradní díly a příslušenství obdržíte v našem servisním středisku. Naskenujte k tomu QR kód na titulní straně.

10. Skladování

Uložte přístroj a jeho příslušenství na tmavém, suchém místě, chráněném před mrazem a nedostupném pro děti. Optimální skladovací teplota se pohybuje mezi 5 a 30°C.

Elektrický přístroj uchovávejte v originálním obalu. Elektrický přístroj zakryjte, aby byl chráněn před prachem nebo vlhkem.

Návod k obsluze uložte u přístroje.

11. Elektrické připojení

Instalovaný elektromotor je připojen v provozuschopném stavu.

Přípojka musí odpovídat příslušným předpisům VDE a DIN.

Těmto předpisům musí odpovídat síťová přípojka zákazníka i použité prodlužovací kabely.

Poškozená elektrická přípojná vedení

U elektrických přípojných vedení často dochází k poškození izolace.

Příčiny jsou:

- Otláčená místa, jsou-li přípojná vedení vedená šterbinami v oknech nebo ve dveřích.
- Místa zlomu kvůli nevhodnému upevnění nebo vedení přípojného vedení.
- Zlomení kvůli přeježdění přes přívodní kabel.
- Poškození izolace kvůli vytržení z nástěnné zásuvky.
- Praskliny v důsledku stárnutí izolace.

Tyto vadné elektrické přívodní kabely nesmějí být používány a kvůli poškození izolace jsou životu nebezpečné.

Pravidelně kontrolujte, zda elektrická přípojná vedení nejsou poškozená. Dávejte pozor, aby nebyl přívodní kabel při kontrole připojen do elektrické sítě.

Elektrické přívodní kabely musí odpovídat příslušným předpisům VDE a DIN. Používejte pouze přípojná vedení se stejným označením.

Potisk typového označení na přívodním kabelu je povinný.

U jednofázového motoru na střídavý proud doporučujeme pro výrobky s vysokým rozběhovým proudem (od 3000 W) jištění C 16A nebo K 16A!

Motor na střídavý proud

- Síťové napětí musí činit 220 -240 V /50 Hz.
- Prodlužovací vedení musí vykazovat do délky 25 m průřez 1,5 čtverečných milimetrů, nad 25 m délky nejméně 2,5 čtverečných milimetrů.
- Síťová přípojka je jištěna 16A setrvačně.

Typ připojení X

Pokud je vedení pro připojení na síť tohoto výrobku poškozené, musí se vyměnit za speciálně upravené vedení pro připojení na síť, které lze obdržet u výrobce nebo jeho zákaznického servisu.

12. Likvidace a recyklace

Upozornění k obalu



Balící materiály jsou recyklovatelné. Obaly prosím likvidujte způsobem šetrným k životnímu prostředí.

Upozornění k zákonu o elektrických a elektronických zařízeních (ElektroG)



Odpadní elektrická a elektronická zařízení nepatří do domovního odpadu, ale musí se sbírat a likvidovat odděleně!

- Staré baterie nebo akumulátory, které nejsou napevno zabudované ve starém přístroji, musí být před odevzdáním bez poškození vyjmuty! Jejich likvidaci upravuje zákon o bateriích.
- Majitelé nebo uživatelé elektrických a elektronických zařízení jsou ze zákona povinni je po použití vrátit.
- Koncový uživatel je zodpovědný za vymazání svých osobních údajů ze starého zařízení určeného k likvidaci!
- Symbol přeškrtnuté popelnice znamená, že se odpadní elektrická a elektronická zařízení nesmí likvidovat společně s domovním odpadem.
- Elektrická a elektronická zařízení můžete bezplatně odevzdat na následujících místech:
 - Veřejné skládky nebo sběrná místa odpadů (např. obecní stavební dvory).
 - Prodejní místa elektrospotřebičů (stacionární a online), pokud jsou obchodníci povinni je odebrat nebo to nabízejí dobrovolně.
 - Až tři kusy elektroodpadu od jednoho typu spotřebiče s délkou hrany maximálně 25 cm lze bezplatně vrátit výrobci, aniž by bylo nutné předtím zakoupit nový spotřebič od výrobce nebo jej odevzdat na jiném autorizovaném sběrném místě ve vašem okolí.







- Pro další doplňující podmínky zpětného odběru výrobců a distributorů se obraťte na příslušný zákaznický servis.
- V případě, že výrobce dodá nový elektrospotřebič do soukromé domácnosti, může na žádost koncového uživatele zajistit bezplatný sběr elektroodpadu. Za tímto účelem kontaktujte zákaznický servis výrobce.
- Tato prohlášení se vztahují pouze na přístroje instalované a prodávané v zemích Evropské unie a podléhající evropské směrnici 2012/19/EU. V zemích mimo Evropskou unii mohou pro likvidaci elektroodpadu platit jiné předpisy.

13. Odstraňování poruch

Následující tabulka zobrazuje příznaky vad a popisuje, jak lze vady odstranit, pokud stroj nepracuje správně. Pokud nemůžete problém takto lokalizovat a odstranit, obraťte se na svou servisní dílnu.

Porucha	Možná příčina	Řešení
Přístroj se nespouští	Vadný spínač/vypínač	Oprava autorizovaným servisním střediskem
	Vadný motor	Oprava autorizovaným servisním střediskem

Vysvetlenie symbolov na prístroji

	<p>Pred uvedením do prevádzky si prečítajte návod na obsluhu a bezpečnostné upozornenia a dodržiavajte ich!</p>
	<p>Noste ochranné okuliare!</p>
	<p>Noste ochranu sluchu!</p>
	<p>Pri tvorbe prachu noste ochranu dýchania!</p>
	<p>trieda ochrany II</p>
	<p>Výrobok zodpovedá platným európskym smerniciam.</p>
	<p>Výrobok zodpovedá platným srbským smerniciam.</p>

Obsah:
Strana:

1.	Úvod.....	81
2.	Popis prístroja (obr. 1).....	81
3.	Rozsah dodávky	81
4.	Použitie v súlade s určením.....	82
5.	Bezpečnostné upozornenia.....	82
6.	Technické údaje	84
7.	Pred uvedením do prevádzky	84
8.	Obsluha.....	85
9.	Údržba	85
10.	Skladovanie	86
11.	Elektrická prípojka	86
12.	Likvidácia a recyklácia.....	86
13.	Odstraňovanie porúch	87
14.	Vyhlásenie o zhode	238

1. Úvod

Výrobca:

Scheppach GmbH
Günzburger Straße 69
D-89335 Ichenhausen

Vážený zákazník,

želáme vám veľa zábavy a úspechov pri práci s vašim novým prístrojom.

Upozornenie:

Výrobca tohto prístroja neručí podľa platného zákona o ručení za výrobok za škody, ktoré vzniknú na tomto prístroji alebo budú spôsobené týmto prístrojom pri:

- neodbornej manipulácii,
- nedodržiavaní návodu na obsluhu,
- opravách tretími stranami, nie autorizovanými odborníkmi,
- montáži a výmene neoriginálnych náhradných dielov,
- používaní v rozpore s určením.
- výpadkoch elektrického zariadenia pri nedodržiavaní elektrických predpisov a ustanovení VDE 0100, DIN 57113 / VDE 0113.

Dozdržiavajte:

Pred montážou a uvedením do prevádzky si prečítajte celý text návodu na obsluhu.

Návod na obsluhu vám má uľahčiť, aby ste sa oboznámili s prístrojom a používali ho v súlade s jeho určenými možnosťami použitia.

Návod na obsluhu obsahuje dôležité pokyny, ako s prístrojom bezpečne, odborne a hospodárne pracovať a ako zabrániť nebezpečenstvám, ušetríte náklady na opravy, znížite časy prestojov a zvýšite spoľahlivosť a životnosť príslušenstva.

Okrem bezpečnostných ustanovení tohto návodu na obsluhu musíte bezpodmienečne dodržiavať predpisy svojej krajiny platné pre prevádzku prístroja.

Návod na obsluhu uchovávajte pri prístroji v plastovom obale, aby bol chránený pred nečistotami a vlhkosťou. Všetci obsluhujúci pracovníci si ho musia pred začiatkom práce prečítať a starostlivo ho dodržiavať.

Na prístroji môžu pracovať len osoby, ktoré boli poučené o používaní prístroja a boli informované o nebezpečenstvách, ktoré sú s tým spojené. Je potrebné dodržať požadovaný minimálny vek.

Okrem bezpečnostných upozornení obsiahnutých v tomto návode na obsluhu a osobitných predpisov vašej krajiny treba rešpektovať všeobecne uznávané technické pravidlá pre prevádzku konštrukčne rovnakých strojov. Nepreberáme zodpovednosť za žiadne nehody ani škody, ku ktorým dôjde v dôsledku nedodržania tohto návodu a bezpečnostných upozornení.

2. Popis prístroja (obr. 1)

1. Ochrana proti prachu
2. Blokovacie puzdro
3. Prepínač príklepové vŕtanie/vysekanie
4. Zapínač/vypínač
5. Rukoväť
6. Indikátor prevádzky
7. Sieťový kábel
8. Prídavná rukoväť
9. Hĺbkový doraz

Vybalenie

- Otvorte obal a opatrne vyberte prístroj.
- Odstráňte baliaci materiál, ako aj obalové a prepravné poistky (ak sú použité).
- Skontrolujte, či je rozsah dodávky kompletný.
- Prístroj a diely príslušenstva skontrolujte ohľadom poškodení spôsobených prepravou.
- Obal podľa možnosti uschovajte až do uplynutia záručnej doby.

⚠ POZOR!

Prístroj a obalové materiály nie sú hračkami pre deti! Deti sa nesmú hrať s plastovými vreckami, fóliami a malými dielmi! Hrozí nebezpečenstvo prehltnutia a zadusenia!

3. Rozsah dodávky

- Vŕtacie kladivo
- Plochý sekáč
- Špicatý sekáč
- Vrták Ø 8, 10 & 12
- Hĺbkový doraz
- Údržbový nástroj
- Rúrka s tukom
- Zariadenie na zachytávanie prachu
- Návod na obsluhu

4. Použitie v súlade s určením

Prístroj je určený na vŕtanie vŕtacím kladivom do betónu, kameniva a tehiel, a na vysekávacie práce pri použití zodpovedajúceho vrtáka alebo sekáča.

Stroj sa môže používať iba v súlade so svojim určením. Každé iné použitie presahujúce určenie je považované za používanie v rozpore s určením. Za škody z neho vzniknuté alebo poranenia akéhokoľvek druhu ručí používateľ/obsluha, a nie výrobca.

Dbajte, prosím, na to, že naše prístroje neboli v súlade s určením skonštruované na komerčné, remeselné ani priemyselné použitie. Ak sa prístroj používa v komerčných, remeselných alebo priemyselných podnikoch, ako aj na podobné činnosti, nepreberáme žiadnu záruku.

5. Bezpečnostné upozornenia

Všeobecné bezpečnostné upozornenia pre elektrické náradia

⚠ VAROVANIE Prečítajte si **všetky bezpečnostné upozornenia a pokyny**. Zanedbania pri dodržiavaní bezpečnostných upozornení a pokynov môžu spôsobiť zásah elektrickým prúdom, požiar a/alebo ťažké poranenia.

Všetky bezpečnostné upozornenia a pokyny uschovajte pre prípad neskoršieho použitia.

Pojem „elektrické náradie“ použitý v bezpečnostných pokynoch sa vzťahuje na elektrické náradie napájané zo siete (so sieťovým káblom) alebo na elektrické náradie poháňané z akumulátora (bez sieťového kábla).

1. Bezpečnosť pracoviska

- Pracovný priestor udržiavajte čistý a dobre osvetlený.** Neporiadok a neosvetlené pracovné priestory môžu viesť k úrazom.
- S elektrickým náradím nepracujte v prostredí ohrozenom výbuchom, v ktorom sa nachádzajú horľavé kvapaliny, plyny alebo prach.** Elektrické náradia vytvárajú iskry, ktoré môžu zapáliť prach alebo výpary.
- Deti a iné osoby držte v dostatočnej vzdialenosti od elektrického prístroja počas jeho používania.** Pri nepozornosti môžete stratiť kontrolu nad prístrojom.

2. Elektrická bezpečnosť

- Pripojovacia zástrčka elektrického náradia musí pasovať do zásuvky. Zástrčka sa nesmie nijako upravovať.**

Nepoužívajte adaptérové zástrčky spolu s uzemnenými elektrickými náradiami. Neupravené zástrčky a vhodné zásuvky znižujú riziko zásahu elektrickým prúdom.

- Vyhýbajte sa telesnému kontaktu s uzemnenými povrchmi, ako napr. rúr, kúrení, sporákov a chladničiek.** Keď je vaše telo uzemnené, hrozí zvýšené riziko zásahu elektrickým prúdom.
- Chráňte elektrické náradia pred dažďom alebo vlhkosťou.** Vniknutie vody do elektrického prístroja zvyšuje riziko zásahu elektrickým prúdom.
- Nepoužívajte kábel na nosenie či zavesenie elektrického náradia, ani na vytiahnutie zástrčky zo zásuvky. Kábel chráňte pred vysokými teplotami, olejom, ostrými hranami alebo pohybujúcimi sa časťami prístroja.** Poškodené alebo zamotané káble zvyšujú riziko zásahu elektrickým prúdom.
- Ak s elektrickým náradím pracujete vonku, používajte iba predĺžovacie káble, ktoré sú vhodné aj pre exteriér.** Použitie predĺžovacieho kábla vhodného pre vonkajšie priestory znižuje riziko zásahu elektrickým prúdom.
- Ak je nevyhnutná prevádzka elektrického prístroja vo vlhkom prostredí, použite ochranný vypínač proti chybnému prúdu.** Používanie prúdového chrániča znižuje riziko zásahu elektrickým prúdom.

3. Bezpečnosť osôb

- Buďte pozorní, dávajte pozor na to, čo robíte, a s elektrickým náradím pracujte rozumne. Elektrické náradie nepoužívajte, ak ste unavení alebo ste pod vplyvom drog, alkoholu či liekov.** Jediná chvíľka nepozornosti pri používaní elektrického náradia môže viesť k závažným poraneniam.
- Noste osobné ochranné prostriedky a vždy používajte ochranné okuliare.** Nosenie osobných ochranných prostriedkov, ako je protiprachová maska, protišmyková bezpečnostná obuv, ochranná prilba či ochrana sluchu, znižuje v závislosti od typu elektrického prístroja a jeho použitia riziko poranení.
- Zabráňte neúmyselnému uvedeniu do prevádzky. Pred zdvihnutím alebo nosením sa uistite, že je elektrické náradie vypnuté, predtým ako ho pripojíte k napájaniu prúdom a/alebo ku akumulátoru.** Ak máte pri nosení elektrického náradia prst na spínači alebo prístroj pripojíte k napájaniu prúdom, môže to viesť k úrazom.
- Pred zapnutím elektrického náradia odstráňte nastavovacie nástroje alebo kľúče na skrutky.**

Nástroj alebo kľúč, ktorý sa nachádza v otáčajúcej sa časti prístroja, môže viesť k poraneniam.

- e. **Vyhýbajte sa abnormálnemu držaniu tela. Zastite si bezpečný postoj a vždy udržiavajte rovnováhu.** Vďaka tomu budete môcť elektrické náradie lepšie kontrolovať pri neočakávaných situáciách.
 - f. **Noste vhodný odev. Nenoste voľný odev ani šperky. Vlasy, odev a rukavice držte mimo dosahu pohyblivých dielov.** Voľný odev, šperky či dlhé vlasy sa môžu zachytiť do pohybujúcich sa dielov.
 - g. **Ak sa dajú namontovať zariadenia na odsávanie a zachytávanie prachu, uistite sa, že sú pripojené a správne sa používajú.** Použitie zariadenia na odsávanie prachu znižuje riziká spôsobené prachom.
 - h. **Nenechajte sa ukolišať falošnou bezpečnosťou a dbajte na bezpečnostné pravidlá pre elektrické náradie, aj keď ste vďaka mnohonásobnému použitiu oboznámení s elektrickým náradím.** Lahkovožne konanie môže v okamihu viesť k ťažkým poraneniam.
4. **Používanie a ošetrovanie elektrického náradia**
- a. **Prístroj nepreťažujte. Pri práci používajte elektrické náradie určené na daný účel.** Je lepšie a bezpečnejšie pracovať s vhodným elektrickým náradím v udávanom rozsahu výkonu.
 - b. **Nepoužívajte elektrické náradie s chybným spínačom.** Elektrické náradie, ktoré sa nedá zapnúť alebo vypnúť, je nebezpečné a musí sa opraviť.
 - c. **Pred nastavením prístroja, výmenou dielov príslušenstva alebo odložením prístroja vytiahnite zástrčku zo zásuvky a/alebo odoberte akumulátor.** Toto bezpečnostné opatrenie zabráni neúmyselnému spusteniu elektrického prístroja.
 - d. **Nepoužívajte elektrické náradie uchovávaťe mimo dosahu detí. Tento prístroj nedovoľte používať osobám, ktoré s ním nie sú oboznámené alebo si neprečítali tieto pokyny.** Elektrické náradie je nebezpečné, ak ho používajú neskúsené osoby.
 - e. **O elektrické náradie sa svedomito starajte. Skontrolujte, či pohyblivé časti bezchybne fungujú a nie sú zablokované a či sú zlomené alebo natoľko poškodené diely, že by sa mohla negatívne ovplyvniť funkcia elektrického prístroja. Pred použitím prístroja nechajte poškodené diely opraviť.** Príčinou mnohých úrazov je nesprávna údržba elektrických náradí.
 - f. **Rezné nástroje udržiavajte ostré a čisté.** Starostlivo udržiavané rezné nástroje s ostrými reznými hranami sa menej zasekávajú a ľahšie sa vedú.

- g. **Používajte elektrické náradie, príslušenstvo, vložené nástroje atď. podľa týchto pokynov. Zohľadnite pritom pracovné podmienky a vykonávanú činnosť.** Používanie elektrického náradia na iné ako predpísané používanie môže viesť k nebezpečným situáciám.
 - h. **Rukováti a uchopovacie plochy rukováti udržiavajte vždy suché, čisté a bez oleja a tuku.** Klzké rukováti a uchopovacie plochy rukováti neumožňujú bezpečnú obsluhu a kontrolu elektrického náradia v nepredvídateľných situáciách.
5. **Servis**
- a. **Vaše elektrické náradie nechajte opravovať len kvalifikovaným odborným personálom a len s originálnymi náhradnými dielmi.** Tým sa zabezpečí zachovanie bezpečnosti elektrického prístroja.

⚠ **VAROVANIE!** Tento elektrický prístroj vytvára počas prevádzky elektromagnetické pole. Toto pole môže za určitých okolností ovplyvniť aktívne alebo pasívne implantáty. Na zníženie nebezpečenstva závažných alebo smrteľných poranení odporúčame osobám s implantátmi prekonzultovať situáciu so svojim lekárom a výrobcom implantátu ešte predtým, ako začnú obsluhovať elektrické náradie.

Bezpečnostné upozornenia pre kladivá

- **Noste ochranu sluchu.** Vplyv hluku môže spôsobiť stratu sluchu.
- **Používajte prídavné rukováti dodané s prístrojom.** Strata kontroly môže viesť k poraneniam.
- **Prístroj držte len za izolované plochy rukoväte, ak vykonávate práce, pri ktorých by nasadzovací nástroj mohol naraziť na skryté elektrické vedenia alebo na vlastný sieťový kábel.** Pri kontakte s vedením, ktoré je pod napätím, sa môžu pod napätie dostať aj kovové časti prístroja, čo vedie k zásahu elektrickým prúdom.

Bezpečnostné upozornenia si dobre uschovajte. Zvyškové riziká

Aj keď tento elektrický nástroj používate podľa predpisov, vždy existujú zostatkové riziká. V súvislosti s konštrukciou a vyhotovením tohto elektrického prístroja sa môžu vyskytnúť nasledujúce nebezpečenstvá:

- Poškodenia pľúc, ak sa nepoužíva žiadna vhodná ochranná maska proti prachu.
- Poškodenia sluchu, ak sa nepoužíva vhodná ochrana sluchu.

- Poškodenia zdravia, ktoré vznikajú na základe vibrácií ruky – ramena, ak sa prístroj používa dlhší čas alebo ak sa obsluhuje v rozpore s určením, alebo sa vykonáva údržba v rozpore s predpismi.

6. Technické údaje

Sieťové napätie	220-240 V~ 50 Hz
Príkion	1250 W
Otáčky naprázdno	850 min ⁻¹
Počet úderov	4500 bpm
Výkon pri vŕtaní betón/ kameň:(max.)	30 mm
Trieda ochrany	II
Hmotnosť	4,9 kg

Nebezpečenstvo!

Hluk a vibrácie

Hodnoty hluku a vibrácií boli stanovené v súlade s normou EN 62841-1.

Hladina akustického tlaku L_{pA}	93,9 dB
Neistota K_{pA}	3 dB
Hladina akustického výkonu L_{WA}	101,9 dB
Neistota K_{WA}	3 dB

Noste ochranu sluchu.

Vplyv hluku môže spôsobiť stratu sluchu.

Celkové hodnoty vibrácií (vektorový súčet troch smerov) stanovené podľa normy EN 62841-1.

Hlavná rukoväť

Vŕtanie vŕtacím kladivom do betónu:

$$a_{h(HD)} = 13,59 \text{ m/s}^2, K = 1,5 \text{ m/s}^2$$

Prídavná rukoväť

Vŕtanie vŕtacím kladivom do betónu:

$$a_{h(HD)} = 11,265 \text{ m/s}^2, K = 1,5 \text{ m/s}^2$$

Hlavná rukoväť

Vysekávanie: $a_{h(ChEq)} = 14,3 \text{ m/s}^2, K = 1,5 \text{ m/s}^2$

Prídavná rukoväť

Vysekávanie: $a_{h(ChEq)} = 14,51 \text{ m/s}^2, K = 1,5 \text{ m/s}^2$

Uvedená hodnota emisií vibrácií bola nameraná podľa normovanej skúšobnej metódy a môže sa, v závislosti spôsobu, ktorým sa elektrický prístroj použije, zmeniť a vo výnimočných prípadoch sa môže nachádzať nad uvedenou hodnotou.

Uvedená hodnota emisií vibrácií sa môže použiť na porovnanie elektrického náradia s iným elektrickým náradím.

Uvedená hodnota emisií vibrácií sa môže použiť aj na úvodné posúdenie ovplyvnenia.

Vznik hluku a vibrácií obmedzte na minimum!

- Používajte iba bezchybné stroje.
- Prístroj pravidelne čistite a vykonávajte jeho údržbu.
- Váš spôsob práce prispôbte prístroju.
- Prístroj nepreťažujte.
- Prístroj nechajte v prípade potreby prekontrolovať.
- Ak sa prístroj nepoužíva, vypnite ho.
- Noste rukavice.

7. Pred uvedením do prevádzky

Pred pripojením sa presvedčte, či sa údaje na typovom štítku zhodujú s parametrami elektrickej siete.

Varovanie!

Pred vykonaním nastavení na prístroji vždy najprv vytiahnite sieťovú zástrčku.

Pomocou prístroja na hľadanie vedení preskúmajte miesto nasadenia, či tam nie sú zakryté elektrické vedenia, plynové a vodovodné rúry.

Prídavná rukoväť (obr. 2 poz. 8)

Z bezpečnostných dôvodov používajte vŕtacie kladivo len s prídavnou rukoväťou.

Prídavná rukoväť (8) vám počas používania vŕtacieho kladiva poskytuje dodatočnú oporu. Z bezpečnostných dôvodov sa prístroj nesmie používať bez prídavnej rukoväti (8). Prídavná rukoväť (8) sa na vŕtacie kladivo upevňuje upnutím. Otáčaním rukoväti proti smeru hodinových ručičiek (z pohľadu rukoväti) sa upnutie uvoľní. Otáčaním rukoväti v smere hodinových ručičiek sa upnutie utiahne. Najskôr uvoľnite upnutie prídavnej rukoväti. Následne môžete prídavnú rukoväť (8) naklopiť do pracovnej polohy, ktorá je pre vás najpríjemnejšia. Prídavnú rukoväť teraz krúťte do opačného smeru otáčania, kým nebude pevne utiahnutá.

Hĺbkový doraz (obr. 3 poz. 9)

Hĺbkový doraz (9) drží na prídavnej rukoväti (8) fixačná skrutka (A) upnutím.

- Uvoľnite fixačnú skrutku (A) a vložte hĺbkový doraz (9).
- Uveďte hĺbkový doraz (9) na rovnakú úroveň k vrtáku.
- Potiahnite späť hĺbkový doraz (9) o požadovanú hĺbku vrtania.
- Znovu utiahnite fixačnú skrutku (A).
- Teraz vrtajte diery, kým sa hĺbkový doraz (9) nedotkne obrobru.

Vloženie nástroja (obr. 4)

- Nástroj pred vložением vyčistíte a stopku nástroja zľahka namažte tukom na vrtanie.
- Blokované puzdro (2) stiahnite a pevne držte.
- Zasuňte bezprachový nástroj jeho otáčaním do uchytenia nástroja až na doraz. Nástroj sa zablokuje sám.
- Skontrolujte blokovanie ťahaním za nástroj.

Odobratie nástroja (obr. 5)

Blokovacie puzdro (2) stiahnite, pevne držte a odoberte nástroj.

Zariadenie na zachytávanie prachu (obr. 6)

Pred prácou s vrtacím kladivom zvisle nad hlavou nasuňte na vrták zariadenie na zachytávanie prachu (B).

8. Obsluha

⚠ Pozor!

Pred uvedením do prevádzky je nevyhnutné výrobné úpravy úplne zmontovať!

Nebezpečenstvo!

Aby sa predišlo ohrozeniu, stroj sa smie držať len za obidve rukoväti (5/8)! V opačnom prípade môže pri navrtaní vedení hroziť zasiahanie elektrickým prúdom!

Indikátor prevádzkového stavu (obr. 1)

Po zapojení sieťovej zástrčky sa rozsvieti indikátor prevádzky (6).

Zapnutie a vypnutie (obr. 1)

Zapnutie: Stlačte a podržte vypínač (4).

Vypnutie: pustíte zapínač/vypínač (4).

Prepínač príklepové vrtanie/vysekávacie (obr. 7)

- Na vrtanie stlačte gombík (D) na otočnom spínači (3) a súčasne otáčajte otočný spínač (3) do polohy spínača C.

- Na príklepové vrtanie stlačte gombík (D) na otočnom spínači (3) a súčasne otočte otočný spínač (3) do polohy spínača (E).
- Na vysekávacie práce stlačte gombík (D) na otočnom spínači (3) a súčasne otočte otočný spínač (3) do polohy spínača (F). V polohe F sekáč nie je aretovaný.
- Na vysekávacie práce stlačte gombík (D) na otočnom spínači (3) a súčasne otočte otočný spínač (3) do polohy spínača (G). V polohe G je sekáč aretovaný.

Upozornenie!

Na vrtanie vrtacím kladivom potrebujete len malú prítláčnu silu. Príliš veľká prítláčna sila zbytočne zaťažuje motor. Pravidelne kontrolujte vrták. Tupý vrták prebrúste alebo vymeňte.

9. Údržba

⚠ **Varovanie!** Pred každým nastavením, údržbou alebo opravou vyťahnite sieťovú zástrčku!

Všeobecné údržbové opatrenia

- Ochranné zariadenia, vzduchové štrbiny a teleso motora udržiavajte podľa možností bez prachu a nečistôt. Prístroj vydrhnite čistou handričkou alebo vyfúkajte stlačeným vzduchom pri nízkom tlaku.
- Prístroj odporúčame čistiť bezprostredne po každom použití.
- Prístroj pravidelne čistíte vlhkou handrou a malým množstvom mazľavého mydla. Nepoužívajte čistiace prostriedky ani rozpúšťadlá, mohli by poškodiť plastové diely prístroja. Dbajte na to, aby sa do vnútra stroja nedostala žiadna voda.
- Všetky pohyblivé časti sa musia v pravidelných intervaloch dodatočne namazať!

Uhlíkové kefy

- Pri nadmernom iskrení zabezpečte, aby uhlíkové kefy skontroloval elektrikár. Pozor! Uhlíkové kefy smie vymieňať len elektrikár.

Servisné informácie

Je potrebné dbať na to, že pri tomto výrobku podliehajú nasledujúce diely použitiu primeranému alebo prirodzenému opotrebovaniu, resp. nasledujúce diely sú potrebné ako spotrebné materiály.

Diely podliehajúce opotrebovaniu*: uhlíkové kefy; vrták, sekáč

* nie nevyhnutne obsiahnuté v rozsahu dodávky!

Náhradné diely a príslušenstvo získate v našom servisnom centre. Za týmto účelom naskenujte QR kód na titulnej strane.

10. Skladovanie

Prístroj a jeho príslušenstvo skladujte na tmavom, suchom a nezamrzajúcom mieste neprístupnom pre deti. Optimálna skladovacia teplota sa nachádza medzi 5 a 30 °C.

Elektrické náradie skladujte v pôvodnom balení. Elektrické náradie zakryte, aby ste ho chránili pred prachom alebo vlhkosťou.

Návod na obsluhu skladujte pri elektrickom náradí.

11. Elektrická prípojka

Nainštalovaný elektromotor je pripojený a pripravený na prevádzku.

Pripojenie zodpovedá príslušným ustanoveniam VDE a DIN.

Sieťová prípojka na strane zákazníka, ako aj predžŕozacie vedenie, musia zodpovedať týmto predpisom.

Poškodené elektrické prípojné vedenia

Na elektrických prípojných vedeniach často vznikajú škody na izolácii.

Príčiny:

- Tlakové miesta, keď sa prípojné vedenia vedú cez okno alebo medzeru medzi dverami.
- Miesta zalomenia v dôsledku neodborného upevnenia alebo vedenia prípojného vedenia.
- Rozrezané miesta vzniknuté pri prejazde cez prípojné vedenie.
- Poškodenie izolácie pri vytrhnutí zo zásuvky v stene.
- Trhliny v dôsledku starnutia izolácie.

Takéto poškodené elektrické prípojné vedenia sa nesmú používať a z dôvodu poškodenia izolácie sú životnebezpečné.

Elektrické prípojné vedenia pravidelne kontrolujte ohľadom poškodení. Dávajte pozor na to, aby pri kontrole prípojného vedenia nebolo vedenie pripojené k elektrickej sieti.

Elektrické prípojné vedenia musia zodpovedať príslušným ustanoveniam VDE a DIN. Používajte iba prípojné vedenia s rovnakým označením.

Vytlačenie označenia typu na prípojnom kábli je predpis.

Pri motore na jednofázový striedavý prúd odporúčame pre výrobky s vysokým nábehovým prúdom (od 3 000 W) istenie poistkami C 16A alebo K 16A!

Motor na striedavý prúd

- Sieťové napätie musí predstavovať 220 – 240 V 50 Hz.
- Predžŕozacie vedenia musia pri dĺžke do 25 m vykazovať prierez 1,5 milimetrov štvorcových, pri dĺžke nad 25 m minimálne 2,5 milimetrov štvorcových.
- Sieťová prípojka je zaistená pomocou pomalej 16 A poistky.

Druh pripojenia X

Ak sa sieťový prívod tohto výrobku poškodí, musí sa vymeniť za špeciálne pripravený sieťový prívod, ktorý je k dispozícii u výrobcu alebo v jeho zákazníckom servise.

12. Likvidácia a recyklácia

Upozornenia k baleniu



Baliace materiály sa dajú recyklovať. Prosím, likvidujte balenia ekologicky.

Upozornenia k zákonu o elektrických a elektronických zariadeniach (ElektroG)



Staré elektrické a elektronické zariadenia nepatria do domového odpadu, ale sa musia odviezť na triedený zber, resp. likvidáciu!

- Staré batérie alebo akumulátory, ktoré nie sú pevne zabudované v starom prístroji, sa musia vybrať bez porušenia! Ich likvidácia je regulovaná zákonom o batériách.
- Vlastníci alebo používatelia elektrických a elektronických zariadení sú zo zákona povinní ich po použití vrátiť.
- Koncový užívateľ je zodpovedný za vymazanie svojich osobných údajov na starom zariadení, ktoré má byť zlikvidované!
- Symbol prečiarknutého odpadkového koša na kolieskach znamená, že staré elektrické a elektronické zariadenia sa nesmú likvidovať s domovým odpadom.
- Elektrické a elektronické zariadenia je možné bezplatne odovzdať na týchto miestach:
 - Verejná likvidácia alebo zberné miesta (napr. obecné stavebné dvory).







- Predajné miesta elektronických zariadení (stacionárne a online), ak sú predajcovia povinní ich prevziať späť alebo ich dobrovoľne ponúknuť.
- Až tri staré elektrické zariadenia jedného typu s maximálnou dĺžkou hrany 25 centimetrov môžete bezplatne odovzdať bez toho, aby ste si najprv zakúpili nové zariadenie od výrobcu, alebo ich odovzdajte na inom autorizovanom zbernom mieste vo vašom okolí.
- Viac doplňujúcich podmienok spätného odberu výrobcov a distribútorov sa dozviete v príslušnom zákaznickom servise.
- V prípade dodania nového elektrického zariadenia výrobcom do domácnosti môže výrobca na požiadanie koncového užívateľa zabezpečiť bezplatný odvoz starého elektrického zariadenia. Za týmto účelom kontaktujte zákaznický servis výrobcu.
- Tieto vyhlásenia sa vzťahujú iba na zariadenia inštalované a predávané v krajinách Európskej únie a podliehajúce európskej smernici 2012/19/EÚ. V krajinách mimo Európskej únie môžu platiť odlišné ustanovenia pre likvidáciu starých elektrických a elektronických zariadení.

13. Odstraňovanie porúch

V nasledujúcej tabuľke sú uvedené príznaky chýb a je tam opísané, ako môžete urobiť nápravu, keď váš stroj nepracuje správne. Ak pomocou toho nedokážete lokalizovať a odstrániť problém, obráťte sa na vašu servisnú dielňu.

Porucha	Možná príčina	Náprava
Prístroj sa nespúšťa	Zapínač/vypínač je chybný	Oprava autorizovaným servisným strediskom
	Motor je chybný	Oprava autorizovaným servisným strediskom

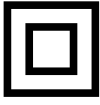
A készüléken található szimbólumok magyarázata

	<p>Üzembe helyezés előtt olvassa el a kezelési útmutatót és a biztonsági előírásokat, és mindig tartsa be azokat!</p>
	<p>Viseljen védőszemüveget!</p>
	<p>Viseljen hallásvédőt!</p>
	<p>Porképződésnél viseljen légzőmaszkot!</p>
	<p>Védelmi osztály II</p>
	<p>A termék megfelel a hatályos európai irányelveknek.</p>
	<p>A termék megfelel a vonatkozó szerbiai irányelveknek.</p>

Tartalomjegyzék:**Oldal:**

1.	Bevezetés	90
2.	A készülék leírása (1. ábra)	90
3.	Szállított elemek	90
4.	Rendeltetésszerű használat	91
5.	Biztonsági utasítások.....	91
6.	Műszaki adatok.....	93
7.	Üzembe helyezés előtt	93
8.	Kezelés	94
9.	Karbantartás	94
10.	Tárolás	95
11.	Elektromos csatlakozás.....	95
12.	Ártalmatlanítás és újrahasznosítás	96
13.	Hibaelhárítás.....	96
14.	Megfelelőségi nyilatkozat	238

1. Bevezetés

Gyártó:

Schepbach GmbH
Günzburger Straße 69
D-89335 Ichenhausen

Tisztelt Ügyfelünk!

Sok örömet és sikert kívánunk új készüléke használatához.

Megjegyzés:

A készülék gyártója a hatályos termékfelelősségi törvény szerint nem felelős a készüléken esett vagy a készülék által okozott károkért a következő esetekben:

- Szakszerűtlen kezelés
- A kezelési útmutató be nem tartása
- Illetéktelen szakember, harmadik fél által végzett javítás
- Nem eredeti pótalkatrészek beépítése és cseréje
- Nem rendeltetésszerű használat
- A villamos berendezés működésképtelensége a villamos előírások és a VDE 0100, valamint a DIN 57113 / VDE 0113 előírásainak be nem tartása esetén

Vegye figyelembe a következőket:

Mielőtt megkezdené a szerelést vagy az üzembe helyezést, olvassa végig a kezelési útmutató teljes szövegét. Kezelési útmutatónkból megismerheti készülékét, és elsajátíthatja a rendeltetésszerű használatához szükséges ismereteket.

A kezelési útmutató fontos tudnivalókat tartalmaz arról, hogy hogyan lehet biztonságosan, szakszerűen és gazdaságosan dolgozni a készülékkel, valamint elkerülni a veszélyeket, megtakarítani a javítási költségeket, csökkenteni a kényszerű állásidőt, illetve növelni a készülék megbízhatóságát és élettartamát.

A kezelési útmutatóban foglalt biztonsági rendelkezéseken kívül feltétlenül be kell tartania azokat a hatályos előírásokat, melyek az adott országban a készülék üzemeltetésére vonatkoznak.

Őrizze a kezelési útmutatót a készüléke közelében, műanyag tasakban, védve a szennyeződéstől és a nedvességtől. Munkába állás előtt minden kezelőnek el kell olvasnia, majd gondosan be kell tartania a benne foglaltakat.

A gépen csak olyan személyek dolgozhatnak, akiket betanítottak a készülék használatára, és megismertettek az előforduló veszélyforrásokkal. Tartsa be a kezelők legkisebb életkorára vonatkozó rendelkezést.

A jelen kezelési útmutató biztonsági utasításain és országai speciális előírásain túl tartsa be az azonos kialakítású gépek üzemeltetésére vonatkozó általánosan elismert műszaki szabályokat is.

Nem vállalunk felelősséget az olyan balesetekért vagy károkért, amelyek azért keletkeznek, mert nem vették figyelembe a jelen útmutatót és a biztonsági utasításokat.

2. A készülék leírása (1. ábra)

1. Porvédő
2. Reteszelő hüvely
3. Ütvefűrés / vésés váltókapcsoló
4. Be-/kikapcsoló gomb
5. Markolat
6. Üzemi visszajelző
7. Hálózati kábel
8. Kiegészítő markolat
9. Mélységütköző

Kicsomagolás

- Nyissa ki a csomagolást, és óvatosan vegye ki a készüléket.
- Távolítsa el a csomagolóanyagot, valamint a csomagolási/szállítási biztosítókat (ha vannak).
- Ellenőrizze a szállított elemek hiánytalanságát.
- Ellenőrizze, hogy a készülék és tartozékai nem szenvedtek-e szállítási sérüléseket.
- Lehetőleg a jótállási idő lejártáig őrizze meg a csomagolást.

⚠ FIGYELEM!

A készülék és a csomagolóanyag nem játékszer! Ne engedje, hogy a gyermekek a műanyag zacskókkal, fóliákkal és apró részekkel játszzanak! Lenyelés és fulladás veszélye áll fenn!

3. Szállított elemek

- Fúrókalapács
- Laposvéső
- Hegyevéső
- Fúró Ø 8, 10 & 12
- Mélységütköző
- Karbantartó szerszám
- Zsírral töltött cső
- Porgyűjtő eszköz
- Üzemeltetési útmutató

4. Rendeltetészerű használat

A készülék betonban, kőben és téglában végzett kapapácsfúrásra, valamint a megfelelő fúró vagy véső használatával vésési munkálatokra alkalmas.

A gépet csak rendeltetészerűen szabad használni. Minden ettől eltérő használat nem rendeltetészerűnek minősül. Az ebből fakadó minden kárért és sérülésért nem a gyártó, hanem a felhasználó/kezelő viseli a felelősséget.

Kérjük, vegye figyelembe, hogy készülékeinket rendeltetésük szerint nem professzionális, hivatásszerű vagy ipari használatra tervezték. A készülékre semmilyen garanciát nem vállalunk, ha kisipari, kéziipari vagy ipari, valamint ezekkel egyenértékű tevékenységekhez használja.

5. Biztonsági utasítások

Az elektromos szerszámokra vonatkozó általános biztonsági utasítások

▲ FIGYELMEZTETÉS Olvassa el az összes biztonsági utasítást és egyéb utasítást. A biztonsági utasítások és útmutatások betartásának elmulasztása áramütést, tüzet és/vagy súlyos sérüléseket okozhat.

Az összes biztonsági utasítást és útmutatót őrizze meg későbbi használat céljából.

A biztonsági utasításokban használt „elektromos szerszám” fogalom egyaránt vonatkozik a hálózatról üzemeltetett elektromos szerszámokra (hálózati kábellel), és az akkumulátorral üzemeltetett elektromos szerszámokra (hálózati kábel nélkül).

1. A munkahely biztonsága

- a. **Gondoskodjon a munkahely tisztaságáról és megfelelő megvilágításáról.** A rendetlenség, illetve a megvilágítatlan munkaterületek balesetekhez vezethetnek.
- b. **Ne dolgozzon az elektromos szerszámmal olyan robbanásveszélyes környezetben, ahol éghető folyadékok, gázok vagy porok találhatók.** Az elektromos szerszámok szikráznak, és a szikrák meggyújthatják a port és a gőzöket.
- c. **Az elektromos szerszám használata során tartsa távol a gyermekeket és más személyeket.** A figyelem elterelése miatt elveszítheti auralmát a készülék felett.

2. Elektromos biztonság

- a. **Az elektromos szerszám csatlakozódugója illeszkedjen a csatlakozóaljzatba. A dugós csatlakozót semmilyen módon nem szabad módosítani. A védőföldeléssel ellátott elektromos szerszámokkal együtt ne használjon adapteres csatlakozót.** A változatlan dugós csatlakozók és a hozzájuk illő csatlakozóaljzatok csökkentik az áramütés kockázatát.
- b. **Kerülje el a teste földelt felületekkel, például csövekkel, fűtésekkel, tűzhelyekkel és hűtőszekrényekkel való érintkezését.** Megnő az áramütés kockázata, ha a teste földelve van.
- c. **Tartsa esőtől és nedvességtől távol az elektromos szerszámokat.** Az elektromos készülékbe hatoló víz növeli az áramütés kockázatát.
- d. **Ne használja a kábelt a rendeltetésétől eltérő módon, például az elektromos szerszám szállításához, felakasztásához vagy a dugós csatlakozó aljzatból való kihúzásához. Tartsa távol a kábelt hőtől, olajtól, éles élektől és a készülék mozgó alkatrészeitől.** A sérült vagy összegubancolódott kábel növeli az áramütés kockázatát.
- e. **Ha a szababban dolgozik az elektromos szerszámmal, akkor csak olyan hosszabbító kábeleket alkalmazzon, amelyek kültéri használatra is alkalmasak.** A kültéri használatra engedélyezett hosszabbító kábel használata csökkenti az áramütés kockázatát.
- f. **Ha elkerülhetetlen, hogy nedves környezetben használja az elektromos szerszámot, akkor használjon hibaáram-védőkapcsolót.** A hibaáram-védőkapcsoló használata csökkenti az áramütés kockázatát.

3. Személyi biztonság

- a. **Legyen figyelmes, ügyeljen arra, amit csinál, és az elektromos szerszám használata során józan ésszel cselekedjen. Ne használja az elektromos szerszámot, ha fáradt, vagy drogok, alkohol vagy gyógyszerek hatása alatt áll.** Az elektromos szerszám használata során egy pillanatnyi figyelmetlenség is súlyos sérüléseket okozhat.
- b. **Viseljen személyi védőfelszerelést, és mindig használjon védőszemüveget.** Az elektromos szerszám típusától és használatától függően alkalmazott személyi védőfelszerelések, például porvédő maszk, csúszásbiztos munkavédelmi cipő, munkavédelmi sisak vagy hallásvédő viselése csökkenti a sérülések kockázatát.

- c. **Kerülje el az akaratlan üzembe helyezést. A szerszám áramellátásra és/vagy akkumulátorra való csatlakoztatása, felvétele vagy szállítása előtt bizonyosodjon meg arról, hogy ki van-e kapcsolva az elektromos szerszám.** Ha az elektromos szerszám szállítása közben a kapcsolón tartja az ujját, vagy a készüléket bekapcsolva csatlakoztatja az áramellátásra, az balesetet okozhat.
- d. **Az elektromos szerszám bekapcsolása előtt távolítsa el a beállító szerszámokat vagy a csavarkulcsokat.** A készülék forgó részében maradt szerszám vagy kulcs sérüléseket okozhat.
- e. **Kerülje a rendellenes testtartást. Álljon stabilan a lábán, és mindig őrizze meg egyensúlyát.** Így váratlan helyzetekben is jobban irányíthatja az elektromos szerszámot.
- f. **Megfelelő ruházatot viseljen. Ne viseljen túl bő ruházatot vagy ékszereket. Haját, ruházatát és kesztyűjét tartsa távol a maguktól mozgó alkatrészekről.** A mozgó alkatrészek elkaphatják a laza ruházatot, az ékszereket vagy a hosszú haját.
- g. **Ha fel lehet szerelni porszívó és -gyűjtő berendezéseket, akkor győződjön meg arról, hogy ezek csatlakoztatva vannak, és megfelelően használhatók.** A por elszívására szolgáló berendezés használatával csökkenthetők a por által okozott veszélyek.
- h. **Ne keltsen hamis biztonságérzetet és ne szegje meg az elektromos szerszámmal vonatkozó biztonsági szabályokat még abban az esetben sem, ha az elektromos szerszám többszöri használat után ismerni véli.** A másodperc törtrésze alatt bekövetkező súlyos sérülések lehetnek a következményei annak, ha a szerszámot gondatlanul kezeli.
4. **Az elektromos szerszám használata és kezelése**
- a. **Ne terhelje túl a készüléket. A munkájához mindig az arra megfelelő elektromos szerszámot használja.** A megfelelő elektromos szerszámmal jobban és biztonságosabban dolgozhat a megadott teljesítménytartományban.
- b. **Ne használjon olyan elektromos szerszámot, amelynek hibás a kapcsolója.** Az az elektromos szerszám, amelyet nem lehet be- vagy kikapcsolni, veszélyesnek számít, és meg kell javítani.
- c. **Mielőtt beállításokat végez a készüléken, tartozékokat cserél, vagy félreteszi a készüléket, húzza ki a dugós csatlakozót a csatlakozóaljzatból, és/vagy vegye ki az akkumulátort.** Ez az elővigyázatossági intézkedés megakadályozza az elektromos szerszám véletlen beindítását.
- d. **A nem használt elektromos szerszámokat gyermekektől távol tárolja. Ne hagyja, hogy a készüléket olyan személyek használják, akik nem ismerik azt, vagy nem olvasták el a jelen utasításokat.** Az elektromos szerszámok veszélyesek, ha tapasztalatlan személyek használják őket.
- e. **Gondosan ápolja az elektromos szerszámokat. Ellenőrizze, hogy a mozgó alkatrészek kifogástalanul működnek-e, nem szorulnak, nincsenek-e törött vagy sérült alkatrészek, amelyek negatív hatással lennének az elektromos szerszám működésére. A készülék használata előtt javíttassa meg a sérült alkatrészeket.** Sok balesetet a rosszul karbantartott elektromos szerszámok okoznak.
- f. **Tartsa élesen és tisztán a vágószerszámokat.** A gondosan ápolat, éles vágóélekkel rendelkező vágószerszámok kevésbé szorulnak be, és könnyebben vezethetők.
- g. **Az elektromos szerszámot, tartozékokat, betétszerszámokat stb. a jelen utasításoknak megfelelően használja. Közben vegye figyelembe a munkafeltételeket és a végrehajtandó feladatot is.** Az elektromos szerszámoknak a tervezett alkalmazásoktól eltérő használata veszélyes helyzetekhez vezethet.
- h. **A fogantyúkat és a megfogási felületeket mindig száraz, tiszta, valamint olajtól és zsírtól mentes állapotban kell tartani.** A csúszós fogantyú és megfogási felületek nem teszik lehetővé az elektromos szerszám biztonságos üzemeltetését, illetve hogy megőrizze fölötté az uralmát előre nem látható helyzetekben.
5. **Szerviz**
- a. **Csak képzett szakszeméllyel és csak eredeti pótkatrészek használatával javíttassa az elektromos szerszámot.** Ezáltal biztosítható az elektromos szerszám biztonságának megőrzése.
- ⚠ **FIGYELMEZTETÉS!** Ez az elektromos szerszám üzem közben elektromágneses mezőt hoz létre. Ez a mező bizonyos körülmények között negatív hatással lehet az aktív vagy passzív orvosi implantátumokra. A komoly és súlyos sérülések kockázatának elkerülése érdekében javasoljuk, hogy az orvosi implantátummal rendelkező személyek az elektromos szerszám használata előtt keressék fel orvosukat és implantátumuk gyártóját.

A kalapácsra vonatkozó biztonsági utasítások

- **Viseljen hallásvédőt.** A zaj hatására halláskárosodást szenvedhet.
- **Használja a készülékkel szállított kiegészítő markolatokat.** Ha elveszti uralmát a készülék felett, az sérülésekhez vezethet.
- **A készüléket szigetelt markolatnál fogja olyan munkálatok közben, amelyek során az alkalmazott szerszám rejtett áramvezetékekhez vagy saját hálózati kábeléhez érhet hozzá.** A feszültség alatt álló vezetékkel való érintkezés a készülék fémből készült alkatrészeit is feszültség alá helyezheti, és ez áramütéshez vezethet.

A biztonsági utasításokat tárolja megfelelően.

Fennmaradó kockázatok

Maradék kockázatok akkor is léteznek, ha az előírásoknak megfelelően használja ezt a villamos kézi szerszámot. A villamos kézi szerszám kialakításához és kiviteléhez kapcsolódóan az alábbi veszélyek jelentkezhetnek:

- A tüdő károsodására kerül sor, ha nem visel megfelelő porvédő maszkot.
- Ha nem visel megfelelő hallásvédőt, halláskárosodást szenvedhet.
- A kéz-kar rezgések miatt károsodhat az egészsége, ha hosszabb ideig használja a készüléket, vagy ha nem megfelelően végzi az irányítást és a karbantartást.

6. Műszaki adatok

Hálózati feszültség	220 - 240 V~ 50 Hz
Teljesítményfelvétel	1250 W
Üresjárat fordulatszáma	850 min ⁻¹
Ütésszám	4500 bpm
Fúrási teljesítmény betonban/kőben (max.)	30 mm
Védelmi osztály	II
Tömeg	4,9 kg

Veszély!

Zaj és vibráció

A zaj és a vibráció értékeinek megállapítása az EN 62841-1 szabvány alapján történt.

L_{pA} hangnyomásszint	93,9 dB
K_{pA} bizonytalanság	3 dB

L_{WA} hangteljesítményszint	101,9 dB
K_{WA} bizonytalanság	3 dB

Viseljen hallásvédőt.

A zaj hatására halláskárosodást szenvedhet.

A teljes rezgési érték (három irány vektorösszege) meghatározása az EN 62841-1 szabványnak megfelelően történt.

Fő markolat

Fúrókalapácsként betonban:

$$a_{h(HD)} = 13,59 \text{ m/s}^2, K = 1,5 \text{ m/s}^2$$

Kiegészítő fogantyú

Fúrókalapácsként betonban:

$$a_{h(HD)} = 11,265 \text{ m/s}^2, K = 1,5 \text{ m/s}^2$$

Fő markolat

Vésés: $a_{h(ChEq)} = 14,3 \text{ m/s}^2, K = 1,5 \text{ m/s}^2$

Kiegészítő fogantyú

Vésés: $a_{h(ChEq)} = 14,51 \text{ m/s}^2, K = 1,5 \text{ m/s}^2$

A megadott rezgés kibocsátási értéket egy szabvány eljárással mértük, ami az elektromos szerszám használatának módjától és típusától függően változhat, illetve kivételes esetben a megadott értéket meghaladhatja.

A megadott rezgés kibocsátási érték az elektromos szerszámok összehasonlítására is használható.

A megadott rezgés kibocsátási érték a károsodás bevezető becsléséhez is használható.

Csökkentse minimális szintre a zajképződést és a vibrációt!

- Csak kifogástalan állapotban lévő eszközöket használjon.
- Rendszeresen végezze el a készülék karbantartását és tisztítását.
- Munkamódszerét igazítsa a készülékhez.
- Ne terhelje túl a készüléket.
- Szükség szerint ellenőriztesse a készüléket.
- Kapcsolja ki a készüléket, ha nem használja.
- Viseljen kesztyűt.

7. Üzembe helyezés előtt

A csatlakoztatás előtt győződjön meg arról, hogy a típus-táblán szereplő adatok egyeznek a hálózati adatokkal.

Figyelmeztetés!

Minden esetben húzza ki a hálózati csatlakozódugót, mielőtt beállításokat végezne a készüléken.

Vezetékkeresővel ellenőrizze, hogy nincsenek-e rejtett vezetékek, gáz- és vízcsövek az alkalmazás helyén.

Kiegészítő fogantyú (2. Ábra - 8)

Biztonsági okokból csak kiegészítő fogantyúval használja a fúrókalapácsot.

A fúrókalapács használata során a kiegészítő markolat (8) extra tartást biztosít. A készüléket biztonsági okokból nem szabad a kiegészítő markolat (8) nélkül használni. A kiegészítő markolat (8) befogással rögzíthető a fúrókalapácsra. A markolat áramutató járásával ellentétes forgatása (a markolat felől nézve) kioldja a beszorítást. A markolat áramutató járásának irányába történő forgatása meghúzza a beszorítást. Először oldja ki a kiegészítő fogantyú beszorítását. Ezután a kiegészítő markolatot (8) az Ön számára legkényelmesebb munkahelyzetbe fordíthatja. Ekkor az ellentétes forgásirányba forgatva csavarja be a kiegészítő fogantyút, míg szorosan nem illeszkedik.

Mélységütköző (3. ábra – 9)

Az (9) mélységütközőt a (8) kiegészítő markolaton lévő (A) rögzítőcsavar tartja a helyén.

- Oldja ki az (A) rögzítőcsavart, és helyezze be az (9) mélységütközőt.
- Vigye a fúróval azonos szintbe a (9) mélységütközőt.
- Húzza vissza a mélységütközőt (9) a kívánt fúrási mélységig.
- Húzza meg ismét az (A) rögzítőcsavart.
- Most fúrja ki a furatot, amíg a mélységütköző (9) nem ér a munkadarabhoz.

Szerszám behelyezése (4. ábra)

- A behelyezés előtt tisztítsa meg a szerszámot, és vékonyan zsírozza be fúrószírral a szerszámszárat.
- Húzza vissza és tartsa meg a (2) reteszelőhüvelyt.
- A pormentes szerszámot forgatva, ütközésig tolja be a szerszámbefogóba. A szerszám reteszezi magát.
- A szerszám meghúzásával ellenőrizze a reteszelést.

Szerszám kivétele (5. ábra)

Húzza vissza a (2) reteszelőhüvelyt, tartsa meg, és vegye ki a szerszámot.

Porfogó szerkezet (6. ábra)

A függőlegesen a feje felett végzett fúrókalapálási munkálatok előtt tolja a fúróra az (B) porfogó szerkezetet.

8. Kezelés

△ Figyelmeztetés!

Mielőtt üzembe helyezné a terméket, feltétlenül szerelje össze teljesen!

Veszély!

A veszély elkerülése érdekében a gépet csak mindkét markolatnál (5/8) fogva szabad tartani! Ellenkező esetben a vezetékek elfűrásakor áramütés veszélye fenyeget!

Üzemi kijelzés (1. ábra)

Ha a hálózati csatlakozódugót bedugja, a működési jelző (6) kigyullad.

Be- és kikapcsolás (1. ábra)

Bekapcsolás: Nyomja meg és tartsa lenyomva a be-/kikapcsolót (4).

Kikapcsolás: Engedje el a be-/kikapcsolót (4).

Ütvefűrés / vésés váltókapcsoló (7. ábra)

- Fűréshez nyomja meg a forgókapcsoló (3) gombját (D), és egyidejűleg fordítsa el a forgókapcsolót (3) a C kapcsoló állásba.
- Ütvefűréshez nyomja meg a forgókapcsolón (3) található (D) gombot, és egyidejűleg fordítsa át a forgókapcsolót (3) az (E) állásba.
- Vésési munkálatokhoz nyomja meg a forgókapcsolón (3) található (D) gombot, és egyidejűleg fordítsa el a forgókapcsolót (3) a (F) kapcsoló állásba. A F állásban a véső nem reteszelődik.
- Vésési munkálatokhoz nyomja meg a forgókapcsolón (3) található (D) gombot, és egyidejűleg fordítsa el a forgókapcsolót (3) a (G) kapcsoló állásba. A G állásban reteszelődik a véső.

Megjegyzés!

A kalapácsfűréshez csak csekély rányomó erőre van szükség. A túl magas rányomó erő szükségtelenül terheli a motort. Rendszeresen ellenőrizze a fűrőt. Csiszolja után vagy cserélje ki a tompa fűrőt.

9. Karbantartás

△ Figyelmeztetés! Minden beállítás, karbantartás vagy javítás előtt húzza ki a hálózati csatlakozót!

Általános karbantartási intézkedések

- A védőberendezéseket, levegőnyílásokat és a motorházat tartsa portól és szennyeződéstől mentesen, amennyire csak lehetséges.

A készüléket törölje le tiszta ronggyal, vagy fúvassa ki alacsony nyomású sűrített levegővel.

- Azt javasoljuk, hogy a készüléket minden használat után tisztítsa meg.
- Rendszeresen tisztítsa meg a készüléket egy nedves ruhával és egy kis kenőszappannal. Ne használjon tisztító- vagy oldószereket, mivel ezek kikezdehtik a készülék műanyag alkatrészeit. Ügyeljen arra, hogy ne juthasson víz a készülék belsejébe.
- Időnként minden mozgó alkatrészt után kell kenni!

Szénkefék

- Túlzott szikraképződés esetén villamossági szakemberrel ellenőriztesse a szénkeféket. Figyelem! A szénkeféket csak villamossági szakember cserélheti ki.

Szervizinformációk

Vegye figyelembe, hogy ennél a terméknél a következő alkatrészek használati vagy természetes kopásnak kitett elemek, illetve a következő alkatrészekre használati anyagokként van szükség.

Kopóalkatrészek*: Szénkefék, fűró, véső

* nem feltétlenül tartoznak a szállított elemek közé!

Pótalkatrészeket és tartozékokat szervizközpontunktól vásárolhat. Ehhez szkennelje be a címlapon található QR-kódot.

10. Tárolás

A készüléket és tartozékait sötét, száraz és fagymentes helyen, gyermektől elzárva tárolja. Az optimális tárolási hőmérséklet 5 °C és 30 °C között van.

Az elektromos szerszámot az eredeti csomagolásában tárolja.

Letakarással védje az elektromos szerszámot a portól és a nedvességtől.

Tartsa a kezelési útmutatót az elektromos szerszámon.

11. Elektromos csatlakozás

A telepített villanymotor üzemkész állapotban van csatlakoztatva.

A csatlakozás megfelel a vonatkozó VDE és DIN előírásoknak.

Az ügyfél által biztosított hálózati csatlakozásnak, valamint az alkalmazott hosszabbító vezetéknek meg kell felelnie ezen előírásoknak.

Sérült elektromos csatlakozóvezetékek

Az elektromos csatlakozóvezetékek szigetelésegyakran sérülnek.

Ezek okai:

- Megnyomódások, ha a csatlakozóvezeték ablak- vagy ajtónyílásokon vezet át.
- Törések a csatlakozóvezeték szakszerűtlen rögzítése vagy vezetése miatt.
- Nyíródások a csatlakozóvezetéken való áthaladás miatt.
- A szigetelés sérülései, amikor a vezeték kirántják a konnektorból.
- repedések a szigetelés öregedése miatt.

Az ilyen sérült elektromos csatlakozóvezetékek nem használhatók, és a szigetelés sérülései miatt életveszélyesek.

Rendszeresen ellenőrizze, nem sérültek-e az elektromos csatlakozóvezetékek. Ügyeljen arra, hogy a csatlakozóvezeték az ellenőrzéskor ne legyen a villamos hálózatra csatlakoztatva.

Az elektromos csatlakozóvezetékeknek meg kell felelniük a vonatkozó VDE- és DIN-előírásoknak. Csak azonos jelölésű csatlakozó vezetékeket használjon.

A csatlakozókábelben kötelező a nyomtatott típusmegnevezés megléte.

Egyfázisú váltóáramú motor esetén a magas (3000 watt feletti) indítási áramfelvétellel rendelkező termékekhez C 16A vagy K 16A biztosíték használatát javasoljuk!

Váltóáramú motor

- A hálózati feszültség értéke 220 - 240 volt / 50 Hz legyen.
- A hosszabbító vezeték keresztmetszete 25 m hosszúságig 1,5 mm², 25 m felett legalább 2,5 mm² legyen.
- A hálózati csatlakozást 16 A-es lomha biztosíték biztosítja.

X csatlakoztatási mód

Ha megsérül a termék hálózati csatlakozóvezetéke, akkor speciális kialakítású hálózati csatlakozóvezeték-re kell lecserélni, amely a gyártótól vagy annak ügyfélszolgálatától szerezhető be.

12. Ártalmatlanítás és újrahasznosítás

A csomagolásra vonatkozó megjegyzések



A csomagolóanyagok újrahasznosíthatók. Kérjük, ártalmatlanítsa a csomagolásokat környezetbarát módon.

Megjegyzések az elektromos és elektronikai berendezések ártalmatlanításáról (törvényi rendelkezések)



A leselejtezett elektromos és elektronikai berendezések nem minősülnek kommunális hulladéknak, hanem szelektíven gyűjtendők, illetve le kell adni őket ártalmatlanításra!

- A leselejtezett akkumulátorokat és elemeket, melyek nincsenek rögzített módon telepítve a készülékbe, leadás előtt roncsolásmentesen el kell távolítani! Ezek ártalmatlanítását az akkumulátorok hulladékkezelésére vonatkozó törvény szabályozza.
- Az elektromos és elektronikai berendezések tulajdonosát, illetve használóját törvény kötelezi a berendezések leadására az élettartamuk lejártával.
- A végfelhasználó saját maga viseli a felelősséget adatainak törléséért az ártalmatlanítandó készülékről!
- Az áthúzott kuka ikonja arra utal, hogy a leselejtezett elektromos és elektronikai berendezések nem minősülnek kommunális hulladéknak, és külön kell őket ártalmatlanítani.







- A leselejtezett elektromos és elektronikai berendezéseket az alábbi átvevőhelyeken lehet díjmentesen leadni újrahasznosításra:
 - Önkormányzati hulladékszigetek és gyűjtőhelyek (kerületi, illetve települési hulladékudvarok).
 - Az elektronikai berendezés vásárlásának helyszíne (telephellyel rendelkező vagy online forgalmazó), amennyiben a kereskedő kötelezhető a visszavételre, vagy önkéntesen vállalja azt.
 - Készülékfajtánként legfeljebb három darab, 25 cm-t elhosszúságot meg nem haladó leselejtezett berendezést anélkül lehet térítésmentesen visszavinni a gyártónak, hogy előtte új készüléket vásárolt volna nála, illetve ugyanígy leadhatja őket az Ön közelében található illetékes gyűjtőhelyen is.
 - A gyártók és forgalmazók további, kiegészítő visszavételi rendelkezéseiről az adott szolgáltató ügyfélszolgálatán tájékozódhat.
- Ha magánháztartásába kiszállítással rendelt új elektronikai berendezést a gyártótól, akkor végfelhasználóként a gyártótól kérheti a régi berendezés díjtalan elszállítását. Ennek érdekében vegye fel a kapcsolatot a gyártó ügyfélszolgálatával.
- A fentebb közölték csak azokra a berendezésekre vonatkoznak, melyeket az Európai Unióban telepítettek és értékesítettek, és így a 2012/19/EU európai irányelv hatálya alá tartoznak. Az Európai Unión kívüli országban a fentiekől eltérő rendelkezések vonatkozhatnak a leselejtezett elektromos és elektronikai berendezések ártalmatlanítására.

13. Hibaelhárítás

A következő táblázat bemutatja a hibák tüneteit, és ismerteti azok elhárításának módját arra az esetre, ha az Ön által vásárolt gép nem működne megfelelően. Ha a problémát ezzel nem sikerül beazonosítani és orvosolni, forduljon az illetékes szervizhez.

Üzemzavar	Lehetséges ok	Megoldás
A készülék nem indul el	A be-/kikapcsoló hibás	Javíttassa meg egy jóváhagyott szervizközpontban
	A motor meghibásodott	Javíttassa meg egy jóváhagyott szervizközpontban

Objaśnienie symboli na urządzeniu

	<p>Przed uruchomieniem należy przeczytać niniejszą instrukcję obsługi i przestrzegać wskazówek dotyczących bezpieczeństwa!</p>
	<p>Nosić okulary ochronne!</p>
	<p>Nosić nauszники ochronne!</p>
	<p>W przypadku emisji pyłu nosić maskę chroniącą drogi oddechowe!</p>
	<p>Klasa ochronności II</p>
	<p>Produkt jest zgodny z obowiązującymi europejskimi dyrektywami.</p>
	<p>Produkt jest zgodny z obowiązującymi serbskimi dyrektywami.</p>

Spis treści:
Strona:

1.	Wprowadzenie	99
2.	Opis urządzenia (rys. 1).....	99
3.	Zakres dostawy	99
4.	Użytkowanie zgodne z przeznaczeniem	100
5.	Wskazówki dotyczące bezpieczeństwa	100
6.	Dane techniczne	102
7.	Przed uruchomieniem.....	103
8.	Obsługa	103
9.	Konserwacja	104
10.	Przechowywanie.....	104
11.	Przyłącze elektryczne	104
12.	Utylizacja i ponowne wykorzystanie	105
13.	Pomoc dotycząca usterek	106
14.	Deklaracja zgodności	238

1. Wprowadzenie

Producent:

Scheppach GmbH
Günzburger Straße 69
D-89335 Ichenhausen

Szanowny Kliencie

Życzymy dużo satysfakcji i powodzenia podczas pracy z nowym urządzeniem.

Wskazówka:

Zgodnie z obowiązującą ustawą o odpowiedzialności cywilnej za produkt, producent nie odpowiada za szkody powstałe przy tym urządzeniu lub przez to urządzenie w przypadku:

- nieprawidłowej obsługi
- Nieprzestrzeganie instrukcji obsługi
- Napraw przeprowadzanych przez osoby trzecie, nieautoryzowanych specjalistów
- montażu i wymiany na nieoryginalne części zamienne
- zastosowania niezgodnego z przeznaczeniem
- Awarie instalacji elektrycznej w przypadku nieprzestrzegania przepisów elektrycznych oraz postanowień VDE 0100, DIN 57113 / VDE 0113

Przestrzegać:

Przed montażem i uruchomieniem należy przeczytać cały tekst instrukcji obsługi.

Instrukcja obsługi ma na celu ułatwienie zapoznania się z urządzeniem i wykorzystania możliwości użytkowania go zgodnie z przeznaczeniem.

Instrukcja obsługi zawiera istotne wskazówki o tym, jak bezpiecznie, fachowo i ekonomicznie pracować z urządzeniem oraz jak unikać zagrożeń, oszczędzać koszty napraw, skracać czas przestoju oraz zwiększać niezawodność i żywotność urządzenia.

Oprócz przepisów bezpieczeństwa zawartych w niniejszej instrukcji obsługi należy bezwzględnie przestrzegać przepisów obowiązujących w danym kraju, które dotyczą eksploatacji urządzenia.

Przechowywać instrukcję obsługi wraz z urządzeniem w plastikowej okładce, chroniąc ją przed brudem i wilgocią. Każda osoba obsługująca musi przeczytać ją przed przystąpieniem do pracy i dokładnie jej przestrzegać.

Przy urządzeniu mogą pracować wyłącznie osoby, które zostały przeszkolone w zakresie użytkowania urządzenia i poinstruowane o związanych z tym zagrożeniach. Przestrzegać wymaganego wieku minimalnego.

Oprócz wskazówek dotyczących bezpieczeństwa zawartych w niniejszej instrukcji obsługi i specjalnych przepisów danego kraju należy przestrzegać ogólnie uznanych zasad technicznych dotyczących eksploatacji maszyn o tej samej budowie.

Nie ponosimy odpowiedzialności za wypadki ani szkody powstałe wskutek nieprzestrzegania niniejszej instrukcji oraz wskazówek dotyczących bezpieczeństwa.

2. Opis urządzenia (rys. 1)

1. Ochrona przed pyłem
2. Tulejka ryglująca
3. Przełącznik wiercenie udarowe / obrabianie przecinakami
4. Włącznik/wyłącznik
5. Rękojeść
6. Wskaźnik pracy
7. Kabel zasilający
8. Uchwyt dodatkowy
9. Ogranicznik głębokości

Rozpakowywanie

- Otworzyć opakowanie i wyjąć ostrożnie urządzenie.
- Usunąć materiał opakowaniowy oraz zabezpieczenia opakowania/transportowe (jeśli występują).
- Sprawdzić, czy zakres dostawy jest kompletny.
- Sprawdzić urządzenie i elementy wyposażenia pod kątem uszkodzeń w trakcie transportu.
- W miarę możliwości zachować opakowanie do zakończenia okresu gwarancyjnego.

⚠ UWAGA!

Urządzenie i materiały opakowaniowe nie mogą służyć jako zabawka dla dzieci! Dzieciom nie wolno bawić się workami z tworzywa sztucznego, foliami i drobnymi elementami! Istnieje niebezpieczeństwo połknięcia i uduszenia!

3. Zakres dostawy

- Wiertarka udarowa
- Przecinak ślusarki płaski
- Dziobak
- Wiertło Ø 8, 10 & 12
- Ogranicznik głębokości
- Narzędzie konserwacyjne
- Rurka ze smarem
- Urządzenie do zbierania pyłu
- Instrukcja eksploatacji

4. Użytkowanie zgodne z przeznaczeniem

Urządzenie jest przeznaczone do wiercenia udarowego w betonie, kamieniu i ceglach oraz do prac dłutowniczych z zastosowaniem odpowiedniego wiertła lub frezu.

Maszynę wolno użytkować wyłącznie zgodnie z jej przeznaczeniem. Każde użycie wykraczające poza to jest niezgodne z przeznaczeniem. Za wynikające z tego szkody i obrażenia wszelkiego rodzaju odpowiada użytkownik/operator, a nie producent.

Należy pamiętać, że zgodnie z przeznaczeniem nasze urządzenia nie zostały skonstruowane do użytku komercyjnego, rzemieślniczego lub przemysłowego. Nie ponosimy odpowiedzialności w przypadku, gdy urządzenie jest stosowane w zakładach komercyjnych, rzemieślniczych i przemysłowych oraz do podobnych działalności.

5. Wskazówki dotyczące bezpieczeństwa

Ogólne wskazówki dotyczące bezpieczeństwa dla narzędzi elektrycznych

⚠ OSTRZEŻENIE Przeczytać wszystkie wskazówki dotyczące bezpieczeństwa i instrukcje. Nieprzestrzeganie wskazówek dotyczących bezpieczeństwa i instrukcji może doprowadzić do porażenia prądem, pożaru i/lub poważnych obrażeń.

Przechowywać na przyszłość wszystkie wskazówki dotyczące bezpieczeństwa i instrukcje.

Używany we wskazówkach bezpieczeństwa termin „elektronarzędzie” odnosi się do elektronarzędzi zasilanych z sieci (za pomocą kabla zasilającego) oraz do elektronarzędzi zasilanych za pomocą akumulatora (bez kabla zasilającego).

1. Bezpieczeństwo w miejscu pracy

- a. **Utrzymywać obszar roboczy w czystości i zapewnić dobre oświetlenie.** Nieporządek lub brak oświetlenia obszaru roboczego może prowadzić do wypadków.
- b. **Nie pracować z narzędziem elektrycznym w otoczeniu zagrożonym wybuchem, w którym znajdują się palne płyny, gazy lub pyły.** Narzędzia elektryczne wytwarzają iskry, które mogą spowodować zapłon pyłu lub oparów.

- c. **Nie dopuszczać, by dzieci i inne osoby zbliżyły się podczas używania narzędzia elektrycznego.** W chwili nieuwagi można łatwo stracić kontrolę nad urządzeniem.

2. Bezpieczeństwo elektryczne

- a. **Wtyczka przyłączeniowa narzędzia elektrycznego musi pasować do gniazdka. Wtyczki nie wolno w żaden sposób modyfikować. Nie używać żadnych przejściówek z uziemionymi narzędziami elektrycznymi.** Niemodyfikowane wtyczki i odpowiednie gniazda zmniejszają ryzyko porażenia prądem.
- b. **Unikać kontaktu fizycznego z uziemionymi powierzchniami, takimi jak rury, grzejniki, piece i lodówki.** Ryzyko porażenia prądem zwiększa się, jeśli ciało użytkownika jest uziemione.
- c. **Nie wystawiać narzędzi elektrycznych na deszcz i wilgoć.** Przedostanie się wody do urządzenia elektrycznego zwiększa ryzyko porażenia prądem.
- d. **Nie wykorzystywać kabla niezgodnie z przeznaczeniem w celu przenoszenia, zawieszania narzędzia elektrycznego lub w celu wyjęcia wtyczki z gniazdka.** Kabel przechowywać z dala od gorąca, oleju, ostrych krawędzi lub ruchomych części urządzeń. Uszkodzone lub splątane kable zwiększają ryzyko porażenia prądem.
- e. **W przypadku pracy z narzędziem elektrycznym na wolnym powietrzu, używać wyłącznie przedłużaczy przeznaczonych również do pracy w warunkach zewnętrznych.** Zastosowanie kabla przedłużającego przystosowanego do warunków zewnętrznych zmniejsza ryzyko porażenia prądem.
- f. **Jeżeli użycie narzędzia elektrycznego w wilgotnym otoczeniu jest nieuniknione, używać wyłącznika ochronnego prądowego.** Zastosowanie wyłącznika ochronnego różnicowo-prądowego zmniejsza ryzyko porażenia prądem.

3. Bezpieczeństwo osób

- a. **Podczas pracy z narzędziem elektrycznym należy być ostrożnym, zwracać uwagę na wykonywane czynności i zachowywać zdrowy rozsądek.** Nie używać narzędzia elektrycznego w stanie zmęczenia lub też będąc pod wpływem narkotyków, alkoholu lub leków. Chwila nieuwagi podczas używania narzędzia elektrycznego może spowodować poważne obrażenia.
- b. **Stosować indywidualne wyposażenie ochronne i nosić zawsze okulary ochronne.**

Stosowanie wyposażenia ochronnego, jak maska przeciwpyłowa, antypoślizgowe obuwie ochronne, kask lub nauszniaki ochronne, w zależności od rodzaju i zastosowania narzędzia elektrycznego, zmniejsza ryzyko odniesienia obrażeń.

- c. **Nie dopuszczać do niezamierzonego uruchomienia. Przed podłączeniem do zasilania i/lub akumulatora, podnoszeniem lub przenoszeniem upewnić się, że narzędzie elektryczne jest wyłączone.** Trzymanie palca na włączniku podczas przenoszenia narzędzia elektrycznego lub podłączanie włączonego urządzenia do zasilania może prowadzić do wypadków.
 - d. **Przed włączeniem narzędzia elektrycznego usunąć narzędzia nastawcze lub klucze masyzynowe płaskie.** Narzędzie lub klucz znajdujące się w obracającej się części urządzenia może prowadzić do powstania obrażeń.
 - e. **Unikać nietypowej pozycji ciała. Zadać o stabilną pozycję i zachowanie równowagi w każdej chwili.** Pozwala to na lepszą kontrolę narzędzia elektrycznego w niespodziewanych sytuacjach.
 - f. **Nosić odpowiednią odzież. Podczas pracy nie nosić luźnej odzieży i biżuterii. Włosy, odzież i rękawice trzymać z dala od części ruchomych.** Luźna odzież, biżuteria lub długie włosy mogą zostać pochwycone przez części ruchome.
 - g. **Jeżeli istnieje możliwość zamontowania urządzeń odsysających i odpylających, upewnić się, że są one podłączone i mogą być prawidłowo używane.** Zastosowanie odsysania pyłu może zmniejszyć zagrożenia spowodowane przez pył.
 - h. **Przestrzegamy przed złudnym poczuciem bezpieczeństwa i ignorowaniem zasad bezpieczeństwa dla narzędzi elektrycznych, również gdy użytkownik w wyniku wielokrotnego użycia jest zaznajomiony z obsługą elektronarzędzia.** Brak czujności może w ułamku sekundy doprowadzić do powstania ciężkich obrażeń.
4. **Zastosowanie i obsługa narzędzia elektrycznego**
- a. **Nie przeciążać urządzenia. Używać narzędzia elektrycznego przeznaczonego do danej pracy.** Odpowiednie narzędzie elektryczne umożliwia lepszą i bezpieczniejszą pracę w podanym zakresie mocy.
 - b. **Nie używać narzędzia elektrycznego, którego włącznik jest uszkodzony.** Narzędzie elektryczne, którego nie da się już włączyć lub wyłączyć, jest niebezpieczne i musi zostać naprawione.

- c. **Przed przeprowadzeniem ustawień, wymianą części wyposażenia lub odstawieniem urządzenia wyciągnąć wtyczkę z gniazda i/lub usunąć akumulator.** Ten środek ostrożności ogranicza ryzyko niezamierzonego uruchomienia narzędzia elektrycznego.
 - d. **Nieużywane narzędzia elektryczne przechowywać poza zasięgiem dzieci. Nie zezwalać na używanie urządzenia osobom, które nie są zaznajomione z jego działaniem lub nie przeczytały niniejszych instrukcji.** Narzędzia elektryczne stanowią zagrożenie, jeśli są używane przez niedoświadczone osoby.
 - e. **Należy dbać o narzędzia elektryczne. Kontrolować, czy części ruchome działają prawidłowo i nie zacinają się, czy części nie są pęknięte lub uszkodzone w sposób wpływający negatywnie na działanie narzędzia elektrycznego. Przed zastosowaniem urządzenia zapewnić naprawę uszkodzonych części.** Wiele wypadków jest spowodowanych nieprawidłową konserwacją narzędzi elektrycznych.
 - f. **Narzędzia tnące muszą być ostre i utrzymywane w stanie czystości.** Starannie konserwowane narzędzia tnące z krawędziami tnącymi rzadziej się zacinają i są łatwiejsze w obsłudze.
 - g. **Używać narzędzi elektrycznych, akcesoriów, narzędzi roboczych itd. zgodnie z niniejszymi instrukcjami. Uwzględnić warunki pracy i wykonywane czynności.** Używanie narzędzia elektrycznego do zastosowań innych, niż przewidziane, może prowadzić do niebezpiecznych sytuacji.
 - h. **Uchwyty i powierzchnie uchwyty utrzymywać w stanie suchym, czystym i wolnym od oleju i smaru.** Śliskie uchwyty i powierzchnie uchwyty nie pozwalają na bezpieczne trzymanie elektronarzędzia i kontrolę nad nim w nieoczekiwanych sytuacjach.
5. **Serwis**
- a. **Naprawę narzędzia elektrycznego może wykonywać wyłącznie wykwalifikowany personel i tylko przy użyciu oryginalnych części zamiennych.** Zapewnia to bezpieczeństwo dalszej pracy narzędzia elektrycznego.

⚠ OSTRZEŻENIE! Niniejsze narzędzie elektryczne wytwarza podczas pracy pole elektromagnetyczne. Pole to może w pewnych okolicznościach wpływać negatywnie na aktywne lub pasywne implanty medyczne.

W celu zmniejszenia ryzyka poważnych lub śmiertelnych obrażeń, osobom z implantami medycznymi przed użyciem narzędzia elektrycznego zalecamy konsultację z lekarzem i producentem.

Wskazówki dotyczące bezpieczeństwa dla młotów

- **Nosić nauszники ochronne.** Hałas może powodować utratę słuchu.
- **Należy używać dostarczonych wraz z urządzeniem uchwytów dodatkowych.** Utrata kontroli może prowadzić do obrażeń ciała.
- **Podczas wykonywania czynności, przy których narzędzie robocze może natrafić na ukryte przewody prądowe lub własny kabel zasilający, trzymać urządzenie za izolowane powierzchnie chwytowe.** Kontakt z przewodem pod napięciem może spowodować, że również metalowe części urządzenia znajdują się pod napięciem, i doprowadzić do porażenia prądem.

Niniejsze wskazówki dotyczące bezpieczeństwa przechowywać w bezpiecznym miejscu.

Ryzyka szczątkowe

Nawet jeśli niniejsze narzędzie elektryczne jest obsługiwane zgodnie z instrukcją, zawsze pozostaje ryzyko szczątkowe. Poniższe zagrożenia mogą wystąpić w związku z konstrukcją i wersją niniejszego elektronarzędzia:

- Obrażenia dróg oddechowych w przypadku niestosowania odpowiedniej maski przeciwpyłowej.
- Uszkodzenie słuchu w razie niezakładania odpowiednich nauszników ochronnych.
- Uszczerbek na zdrowiu spowodowany drganiem rąk i ramion w razie stosowania urządzenia przez dłuższy czas lub prowadzenia czy też konserwowania go w sposób nieprawidłowy.

6. Dane techniczne

Napięcie sieciowe	220-240 V~ 50 Hz
Pobór mocy	1250 W
Prędkość obrotowa biegu jałowego	850 min ⁻¹
Liczba uderzeń	4500 bpm
Wydajność wiercenia beton/kamień (maks.)	30 mm
Klasa ochrony	II
Waga	4,9 kg

Niebezpieczeństwo!

Hałas i drgania

Wartości hałasu i drgań zostały ustalone zgodnie z EN 62841-1.

Poziom ciśnienia akustycznego L_{pA}	93,9 dB
Niepewność K_{pA}	3 dB
Poziom mocy akustycznej L_{WA}	101,9 dB
Niepewność K_{WA}	3 dB

Nosić nauszники ochronne.

Hałas może powodować utratę słuchu.

Łączna wartość emisji drgań (suma wektorowa trzech kierunków) określona zgodnie z EN 62841-1.

Uchwyt główny

Młotowietrarka w betonie:

$$a_{h(HD)} = 13,59 \text{ m/s}^2, K = 1,5 \text{ m/s}^2$$

Uchwyt dodatkowy

Młotowietrarka w betonie:

$$a_{h(HD)} = 11,265 \text{ m/s}^2, K = 1,5 \text{ m/s}^2$$

Uchwyt główny

Obrobienie przecinakami: $a_{h(ChEq)} = 14,3 \text{ m/s}^2, K = 1,5 \text{ m/s}^2$

Uchwyt dodatkowy

Obrobienie przecinakami: $a_{h(ChEq)} = 14,51 \text{ m/s}^2, K = 1,5 \text{ m/s}^2$

Podana wartość emisji drgań została zmierzona zgodnie ze znormalizowaną metodą badania, jednak może się ona różnić w zależności od sposobu użytkowania narzędzia elektrycznego, a w wyjątkowych przypadkach może zostać przekroczona.

Podana wartość emisji drgań może służyć do porównania niniejszego narzędzia z innym.

Podaną wartość emisji drgań można użyć również do wstępnego oszacowania negatywnego oddziaływania.

Ograniczyć wytwarzanie hałasu i wibracje do minimum!

- Stosować wyłącznie sprawne urządzenia.
- Urządzenie poddawać regularnej konserwacji i czyszczeniu.
- Dostosować metodę pracy do urządzenia.
- Nie przeciążać urządzenia.
- W razie potrzeby oddać urządzenie do przeglądu.

- Gdy urządzenie nie jest używane, powinno być wyłączone.
- Zakładać rękawice.

7. Przed uruchomieniem

Przed podłączeniem do sieci upewnić się, że dane na tabliczce znamionowej są zgodne z parametrami sieci.

Ostrzeżenie!

Przed przystąpieniem do wykonywania ustawień przed urządzeniem zawsze wyciągać wtyczkę sieciową.

Sprawdzić miejsce pracy pod kątem ukrytych elektrycznych przewodów, rur gazowych i wodnych przy użyciu urządzenia do wyszukiwania przewodów.

Łożysko (rys. 2 - poz. 8)

Ze względów bezpieczeństwa należy używać wyłącznie młotowiertarki z dodatkowym uchwytem.

W trakcie stosowania młotowiertarki, uchwyt dodatkowy (8) gwarantuje dodatkowe wsparcie. Z przyczyn związanych z bezpieczeństwem urządzenia nie wolno stosować bez uchwytu dodatkowego (8). Uchwyt dodatkowy (8) jest mocowany do młotowiertarki za pomocą zacisku. Obracanie uchwytu w kierunku przeciwnym do ruchu wskazówek zegara (patrzac od uchwytu) powoduje zluźnienie zacisku. Obracanie uchwytu w kierunku zgodnym z ruchem wskazówek zegara powoduje mocowanie zacisku. W pierwszej kolejności usunąć zacisk uchwytu dodatkowego. Następnie można obrócić uchwyt dodatkowy (8) w najdogodniejszą pozycję roboczą. Teraz można ponownie dokręcić uchwyt dodatkowy w przeciwnym kierunku obrotu, aż uchwyt dodatkowy będzie stabilnie osadzony.

Łożysko (rys. 3 - poz. 9)

Ogranicznik głębokości (9) jest za pomocą śruby ustalającej (A) przy dodatkowym uchwycie (8) utrzymywany przez zacisk.

- Poluzować śrubę ustalającą (A) i umieścić ogranicznik głębokości (9).
- Umieścić ogranicznik głębokości (9) w tej samej płaszczyźnie co wiertło.
- Cofnąć ogranicznik głębokości (9) o żadaną głębokość wiercenia.
- Ponownie dokręcić śrubę ustalającą (A).
- Wywiercić otwór, aż ogranicznik głębokości (9) będzie dotykał przedmiot.

Umieszczanie narzędzia (rys. 4)

- Przed zastosowaniem należy wyczyścić narzędzie, a jego trzpień lekko nasmarować.
- Pociągnąć wstecz i przytrzymać tulejkę ryglującą (2).
- Bezpyłowe narzędzie wsunąć, poprzez obracanie, w uchwyt narzędziowy aż do ogranicznika. Narzędzie blokuje się samodzielnie.
- Skontrolować blokadę poprzez pociągnięcie narzędzia.

Wymowanie narzędzia (rys. 5)

Pociągnąć wstecz i przytrzymać tulejkę ryglującą (2) oraz wyjąć narzędzie.

Przyrząd do zbierania pyłu (rys. 6)

Przed wierceniem młotowiertarką należy przesunąć przyrząd do zbierania pyłu (B) pionowo nad głowicą nad wiertłem.

8. Obsługa

⚠ Uwaga!

Przed uruchomieniem produkt należy całkowicie zmontować!

Niebezpieczeństwo!

W celu uniknięcia zagrożenia maszynę wolno przytrzymywać wyłącznie za oba uchwyty (5/8)! W przeciwnym razie może dojść do porażenia prądem podczas wiercenia in przewodach!

Wskaźnik pracy (rys. 1)

Przy podłączonej wtyczce sieciowej wskaźnik pracy świeci się (6).

Włączanie - wyłączenie (rys. 1)

Włączanie: Nacisnąć włącznik/wyłącznik (4) i przytrzymać go.

Wyłączenie: Zwolnić włącznik/wyłącznik (4).

Przełącznik wiercenie udarowe / obrabianie przecinakiem (rys. 7)

- W celu wiercenia nacisnąć gałkę (D) przy przełączniku obrotowym (3) i jednocześnie obrócić przełącznik obrotowy (3) w pozycję C przełącznika.
- W celu wiercenia udarowego nacisnąć przycisk (D) przy przełączniku obrotowym (3) i jednocześnie obrócić przełącznik obrotowy (3) w pozycję E przełącznika.

- W celu obrabiania przecinakem nacisnąć przycisk (D) przy przełączniku obrotowym (3) i jednocześnie obrócić przełącznik obrotowy (3) w pozycję F przełącznika. W pozycji F przecinak nie jest zablokowany.
- W celu obrabiania przecinakem nacisnąć przycisk (D) przy przełączniku obrotowym (3) i jednocześnie obrócić przełącznik obrotowy (3) w pozycję G przełącznika. W pozycji G przecinak jest zablokowany.

Wskazówka!

Do wiercenia udarowego jest potrzebna jedynie ograniczona siła docisku. Zbyt wysoka siła docisku niepotrzebnie obciąża silnik. Regularnie sprawdzać wiertło. Tępe wiertło doszlifować lub wymienić.

9. Konserwacja

⚠ Ostrzeżenie! Przed rozpoczęciem wszelkich prac związanych z ustawianiem, obsługą techniczną i naprawą wyciągnąć wtyczkę sieciową!

Ogólne czynności konserwacyjne

- W miarę możliwości osłony, szczeliny wentylacyjne i obudowę silnika powinny być wolne od pyłu i zanieczyszczeń. Urządzenie czyścić czystą ściereczką lub przedmuchiwać sprężonym powietrzem pod niskim ciśnieniem.
- Zalecamy czyszczenie urządzenia bezpośrednio po każdym użyciu.
- Urządzenie powinno się regularnie czyścić wilgotną szmatką i niewielką ilością mydła szarego. Nie stosować detergentów ani rozpuszczalników, które mogłyby uszkodzić elementy urządzenia wykonane z tworzyw sztucznych. Zwracać uwagę, aby do wnętrza urządzenia nie dostała się woda.
- Wszystkie ruchome elementy należy smarować w regularnych odstępach czasu!

Szczotki węglowe

- W przypadku nadmiernego powstawania iskier, zlecić kontrolę szczotek węglowych wykwalifikowanemu elektrykowi. Uwaga! Szczotki węglowe mogą być wymieniane wyłącznie przez wykwalifikowanego elektryka.

Informacje serwisowe

Należy pamiętać, że w przypadku tego produktu poniższe części podlegają naturalnemu zużyciu lub zużyciu uwarunkowanemu użytkowaniem, bądź są potrzebne jako materiały zużywalne.

Części zużywalne*: Szczotki węglowe, wiertło, dłuto

* opcjonalnie w zakresie dostawy!

Części zamienne i wyposażenie można zamówić w naszym punkcie serwisowym. W tym celu zeskanować kod QR znajdujący się na stronie tytułowej.

10. Przechowywanie

Urządzenie i jego wyposażenie przechowywać w miejscu zaciemnionym, suchym i zabezpieczonym przed mrozem oraz niedostępnym dla dzieci. Optymalna temperatura przechowywania wynosi od 5 do 30°C.

Narzędzie elektryczne przechowywać w oryginalnym opakowaniu.

Przykryć narzędzie elektryczne, by chronić je przed pyłem lub wilgocią.

Zachować instrukcję obsługi narzędzia elektrycznego.

11. Przyłącze elektryczne

Zainstalowany silnik elektryczny jest gotowy do eksploatacji.

Przyłącze odpowiada jednoznacznie przepisom VDE (Związek Elektryków Niemieckich) oraz normom DIN. Przyłącze sieciowe zapewniane przez klienta oraz zastosowany przewód przedłużający muszą odpowiadać tym przepisom.

Uszkodzony przewód elektryczny

Na przewodach elektrycznych powstają często uszkodzenia izolacji.

Przyczynami są:

- Ściskanie, w przypadku gdy przewody są prowadzone przez szczeliny w oknach lub drzwiach.
- Zagięcia, w przypadku nieprawidłowego zamocowania lub prowadzenia przewodów.
- Przecięcia, w przypadku najeżdżania na przewody.
- Uszkodzenia izolacji, w przypadku wrywania z gniazdka ściennego.
- pęknięcia, spowodowane starzeniem się izolacji.

Nie wolno używać uszkodzonych w ten sposób przewodów elektrycznych - ze względu na uszkodzenia izolacji zagrażają życiu.

Przewody elektryczne należy regularnie kontrolować pod kątem uszkodzeń. Pamiętać, by podczas sprawdzania przewodu przyłączeniowego, nie był on podłączony do sieci prądowej.

Przewody elektryczne muszą odpowiadać właściwym przepisom VDE (Związek Elektryków Niemieckich) oraz normom DIN. Stosować wyłącznie przewody elektryczne tym samym oznaczeniem.

Z zasady należy umieścić nadruk oznaczenia typu na przewodzie.

W przypadku jednofazowego silnika prądu przemiennego zalecamy, dla produktów o wysokim prądzie rozruchowym (od 3000 watów), zabezpieczenie C 16A lub K 16A!

Silnik prądu przemiennego

- Napięcie sieciowe musi wynosić 220/240 Volt/50 Hz.
- Przedłużacze o długości do 25 m muszą mieć przekrój 1,5 milimetra kwadratowego, o długości powyżej 25 m - co najmniej 2,5 milimetra kwadratowego.
- Przyłączenie do sieci musi być zabezpieczone bezpiecznikiem zwłocznym 16A.

Rodzaj przyłącza X

Jeżeli przewód przyłączeniowy do sieci tego produktu ulegnie uszkodzeniu, należy go wymienić na specjalnie przygotowany przewód przyłączeniowy, który jest dostępny u producenta lub za pośrednictwem serwisu klienta.

12. Utylizacja i ponowne wykorzystanie

Wskazówki dotyczące opakowania



Materiały opakowaniowe nadają się do recyklingu. Opakowania należy utylizować w sposób przyjazny dla środowiska.

Wskazówki dotyczące ustawy o urządzeniach elektrycznych i elektronicznych (ElektroG)



Zużyte urządzenia elektryczne i elektroniczne nie wchodzi w skład odpadów domowych, lecz muszą być zbierane i usuwane oddzielnie!

- Zużyty sprzęt może mieć szkodliwy wpływ na środowisko i zdrowie ludzi z uwagi na potencjalną zawartość niebezpiecznych substancji, mieszanin oraz części składowych. Gospodarstwo domowe spełnia ważną rolę w przyczynianiu się do ponownego użycia i odzysku surowców wtórnych, w tym recyklingu zużytego sprzętu. Na tym etapie kształtuje się postawy, które wpływają na zachowanie wspólnego dobra jakim jest czyste środowisko naturalne.







- Stare baterie lub akumulatory, które nie są na stałe zainstalowane w starym urządzeniu, należy usunąć przed oddaniem go do serwisu nie powodując zniszczenia! Ich utylizacja jest regulowana ustawą o bateriach.
- Właściciele lub użytkownicy urządzeń elektrycznych i elektronicznych są prawnie zobowiązani do ich zwrotu po zakończeniu użytkowania.
- Użytkownik końcowy jest odpowiedzialny za usunięcie swoich danych osobowych ze starego urządzenia przeznaczonego do utylizacji!
- Symbol przekreślonego kosza na śmieci oznacza, że zużytego urządzenia elektrycznego i elektronicznego nie wolno wyrzucać razem z odpadami domowymi.
- Zużyte urządzenia elektryczne i elektroniczne można bezpłatnie oddawać w następujących miejscach:
 - Publiczne punkty utylizacji lub zbiórki (np. podwórza budynków komunalnych)
 - Punkty sprzedaży urządzeń elektrycznych (stacjonarne i internetowe), o ile sprzedawcy są zobowiązani do ich odbioru lub oferują je dobrowolnie.
 - Do trzech sztuk urządzeń elektrycznych i elektronicznych każdego typu, o długości krawędzi nie większej niż 25 centymetrów, można bezpłatnie zwrócić do producenta bez konieczności wcześniejszego zakupu nowego urządzenia od producenta lub można je oddać do innego autoryzowanego punktu zbiórki w swojej okolicy.
 - W celu uzyskania informacji na temat dodatkowych warunków przyjmowania zwrotów przez producentów i dystrybutorów należy skontaktować się z odpowiednim działem obsługi klienta.
- W przypadku dostarczenia przez producenta nowego urządzenia elektrycznego do prywatnego gospodarstwa domowego, może ono zorganizować bezpłatną zbiórkę zużytych urządzeń elektrycznych i elektronicznych na wniosek użytkownika końcowego. W tym celu należy skontaktować się z działem obsługi klienta producenta.
- Niniejsze oświadczenia dotyczą wyłącznie urządzeń zainstalowanych i sprzedawanych w krajach Unii Europejskiej i podlegają Dyrektywie Europejskiej 2012/19/UE. W krajach spoza Unii Europejskiej mogą obowiązywać inne przepisy dotyczące utylizacji zużytych urządzeń elektrycznych i elektronicznych.

13. Pomoc dotycząca usterek

W poniższej tabeli podano oznaki błędów oraz opisano sposób stosowania środków zaradczych, gdy maszyna nie pracuje prawidłowo. Jeżeli mimo to nie ma możliwości zlokalizowania i usunięcia problemu, należy zwrócić się do warsztatu serwisowego.

Usterka	Możliwa przyczyna	Środek zaradczy
Urządzenie nie uruchamia się	Uszkodzony włącznik/wyłącznik	Naprawa przez autoryzowane centrum serwisowe
	Uszkodzony silnik	Naprawa przez autoryzowane centrum serwisowe

Objašnjenje simbola na uređaju

	<p>Prije stavljanja u pogon pročitajte i poštujte priručnik za rukovanje i sigurnosne napomene!</p>
	<p>Nosite zaštitne naočale!</p>
	<p>Nosite štitnik sluha!</p>
	<p>U prašnjavim uvjetima nosite štitnik za disanje!</p>
	<p>Razred zaštite II</p>
	<p>Proizvod je u skladu s važećim europskim direktivama.</p>
	<p>Proizvod je u skladu sa važećim srpskim smernicama.</p>

Sadržaj:
Stranica:

1.	Uvod.....	109
2.	Opis uređaja (sl. 1).....	109
3.	Opseg isporuke.....	109
4.	Namjenska uporaba.....	109
5.	Sigurnosne napomene	110
6.	Tehnički podatci	111
7.	Prije stavljanja u pogon	112
8.	Rukovanje	113
9.	Održavanje	113
10.	Skladištenje	113
11.	Priključivanje na električnu mrežu.....	113
12.	Zbrinjavanje i recikliranje.....	114
13.	Otklanjanje neispravnosti	115
14.	Izjava o sukladnosti	238

1. Uvod

Proizvođač:

Schepach GmbH
Günzburger Straße 69
D-89335 Ichenhausen

Poštovani kupče

Želimo vam mnogo zadovoljstva i uspjeha pri radu s novim uređajem.

Napomena:

Prema važećem njemačkom Zakonu o odgovornosti za proizvode, proizvođač ovog uređaja ne odgovara za štete koje nastanu na ovom uređaju ili koje ovaj uređaj uzrokuje u slučaju:

- nepropisnog rukovanja
- nepridržavanja priručnika za uporabu
- popravaka koje obave drugi, neovlašteni stručnjaci
- ugradnje i zamjene neoriginalnih rezervnih dijelova
- nenamjenske uporabe
- kvarova električnog sustava zbog nepoštivanja električnih propisa i VDE propisa 0100, DIN 57113 / VDE 0113

Vodite računa o sljedećem:

Prije montaže i stavljanja u pogon pročitajte cjelokupan tekst priručnika za uporabu.

Ovaj priručnik za uporabu pomoći će vam da upoznate uređaj i rabite ga na propisan način.

Priručnik za uporabu sadržava važne napomene za siguran, ispravan i učinkovit rad s uređajem te za izbjegavanje opasnosti, smanjivanje troškova popravka i prekida rada te povećavanje pouzdanosti i vijeka trajanja uređaja. Osim sigurnosnih propisa iz ovog priručnika za uporabu svakako se pridržavajte i nacionalnih propisa koji se odnose na rad ovog uređaja.

Čuvajte priručnik za uporabu u blizini uređaja, zaštićenog od prljavštine i vlage u plastičnoj vrećici. Prije početka rada svi rukovatelji moraju pročitati i pozorno se pridržavati ovog priručnika.

Na uređaju smiju raditi samo osobe koje su podučene u uporabi uređaja i upućene u opasnosti koje su povezano s njegovom uporabom. Strojem smiju rukovati samo osobe odgovarajuće minimalne dobi.

Osim sigurnosnih napomena sadržanih u ovom priručniku za uporabu i posebnih nacionalnih propisa valja se pridržavati i općeprihvaćenih tehničkih pravila za rad konstrukcijski identičnih naprava.

Ne preuzimamo odgovornost za nezgode ili štete koje nastanu zbog nepridržavanja ovog priručnika i sigurnosnih napomena.

2. Opis uređaja (sl. 1)

1. Zaštita od prašine
2. Zaporna čahura
3. Preklopnik udarno bušenje/dlijetanje
4. Glavna sklopka
5. Ručka
6. Pokazivač rada
7. Mrežni kabel
8. Dodatna ručka
9. Graničnik dubine

Raspakiravanje

- Otvorite pakiranje i oprezno izvadite uređaj.
- Uklonite ambalažni materijal te ambalažne i transportne osigurače (ako postoje).
- Provjerite je li opseg isporuke potpun.
- Provjerite postoje li na uređaju i priboru štete kod transporta.
- Sačuvajte pakiranje po mogućnosti do isteka jamstvenog razdoblja.

⚠ POZOR!

Uređaj i ambalažni materijali nisu dječja igračka! Djeca se ne smiju igrati plastičnim vrećicama, folijama i malim dijelovima! Postoji opasnost od guštanja i gušenja!

3. Opseg isporuke

- Udarna bušilica
- Plosnato dlijeto
- Šiljato dlijeto
- Svrđlo Ø 8 / 10 i 12
- Graničnik dubine
- Alat za održavanje
- Tuba s masti
- Uređaj za sakupljanje prašine
- Priručnik za uporabu

4. Namjenska uporaba

Uređaj je namijenjen za udarno bušenje u betonu, kamenu i opeci te za rad dlijetom pri uporabi odgovarajućeg svrdla ili dlijeta.

Stroj je dopušteno rabiti samo namjenski. Svaka druga uporaba smatra se nenamjenskom. Za štete ili ozljede uzrokovane takvom uporabom odgovoran je korisnik/rukovatelj, a ne proizvođač.

Imajte na umu da naši uređaji namjenski nisu konstruirani za komercijalnu, obrtničku ili industrijsku uporabu. Ne preuzimamo odgovornost ako se uređaj upotrebljava u komercijalnim, obrtničkim ili industrijskim pogonima te za srodne postupke.

5. Sigurnosne napomene

Opće sigurnosne napomene za električne alate

⚠ UPOZORENJE Pročitajte sve sigurnosne napomene i upute. Nepriдрžavanje sigurnosnih napomena i uputa može uzrokovati električni udar, požar i/ili teške ozljede.

Sačuvajte sve sigurnosne napomene i upute za buduće potrebe.

Pojam „električni alat“ koji se rabi u sigurnosnim napomenama odnosi se na električne alate s napajanjem iz električne mreže (s mrežnim kablom) i na električne alate s akumulatorskim napajanjem (bez električnog kabela).

1. Sigurnost na radnom mjestu

- a. **Radno mjesto mora biti čisto i dobro osvijetljeno.** Nered ili neosvijetljeni radni prostori mogu uzrokovati nezgode.
- b. **Ne radite s električnim alatom u potencijalno eksplozivnoj atmosferi u kojoj su prisutne zapaljive tekućine, plinovi ili prašina.** Električni alati proizvode iskre koje mogu zapaliti prašinu ili pare.
- c. **Udaljite djecu i druge osobe tijekom uporabe električnog alata.** U slučaju otklona nepozornosti možete izgubiti kontrolu nad uređajem.

2. Električna sigurnost

- a. **Utikač električnog alata mora odgovarati utičnici. Utikač nije dopušteno ni na koji način izmijeniti. Ne rabite adapterske utikače zajedno s uzemljenim električnim alatima.** Originalni utikači i odgovarajuće utičnice smanjuju rizik od električnog udara.
- b. **Izbjegavajte dodir tijela s uzemljenim površinama kao što su cijevi, grijača tijela, štednjaci i hladnjaci.** Postoji povećan rizik od električnog udara ako je vaše tijelo uzemljeno.

- c. **Ne izlađite električne alate kiši ili vlazi.** Prodiranje vode u električni uređaj povećava rizik od električnog udara.
- d. **Ne rabite kabel za nošenje ili vješanje električnog alata ili za izvlačenje utikača iz utičnice. Držite kabel dalje od izvora topline, ulja, oštarih rubova i pomičnih dijelova uređaja.** Oštećeni ili zapleteni kabeli povećavaju rizik od električnog udara.
- e. **Pri radu s električnim alatom na otvorenom rabite samo produžne kabele koji su namijenjeni uporabi na otvorenom.** Uporaba produžnog kabela koji je namijenjen za vanjsku uporabu smanjuje rizik od električnog udara.
- f. **Ako nije moguće izbjeći rad električnog alata u vlažnoj okolini, uporabite zaštitni uređaj diferencijalne struje.** Uporaba zaštitne strujne sklopke smanjuje rizik od električnog udara.

3. Sigurnost ljudi

- a. **Budite pozorni, pazite na ono što radite i postupajte razumno prilikom rada s električnim alatom. Ne rabite električni alat ako ste umorni ili pod utjecajem narkotika, alkohola ili lijekova.** Trenutak nepozornosti pri uporabi električnog alata može uzrokovati ozbiljne ozljede.
- b. **Nosite osobnu zaštitnu opremu i uvijek nosite zaštitne naočale.** Nošenje osobne zaštitne opreme, kao što je maska protiv prašine, neklizajuće zaštitne cipele, zaštitna kaciga ili zaštita za sluh, ovisno o vrsti i uporabi električnog alata, smanjuje rizik od ozljeda.
- c. **Izbjegavajte nenamjerno stavljanje u pogon. Provjerite je li električni alat isključen prije nego što ga priključite na električnu mrežu i/ili akumulator, prije podizanja ili nošenja** Nošenje električnog alata s prstom na sklopki ili priključivanje uključenog uređaja na električnu mrežu može uzrokovati nezgode.
- d. **Prije uključivanja električnog alata uklonite alate za namještanje ili ključ za vijke.** Alat ili ključ koji se nalazi na rotirajućem dijelu alata može uzrokovati ozljede.
- e. **Izbjegavajte neobičan položaj tijela. Zauzmite siguran položaj tijela i uvijek održavajte ravnotežu.** Na taj način moći ćete električni alat bolje kontrolirati u nepredvidljivim situacijama.
- f. **Nosite odgovarajuću odjeću. Ne nosite široku odjeću ili nakit. Maknite kosu, odjeću i rukavice dalje od pokretnih dijelova.**

Pokretni dijelovi mogu zahvatiti labavu odjeću, nakit ili dugu kosu.

- g. **Ako je moguće montirati naprave za usisavanje i prikupljanje prašine, provjerite jesu li one priključene i rabe li se ispravno.** Uporaba sustava za usisavanje prašine može smanjiti opasnosti uzrokovane prašinom.
- h. **Ne uljuljajte se u lažni osjećaj sigurnosti i ne kršite sigurnosna pravila za električne alate, čak i ako ste nakon dugotrajne uporabe upoznat i s električnim alatom.** Nemarno postupanje može u djeliću sekunde uzrokovati teške ozljede.

4. Uporaba električnog alata i rukovanje njime

- a. **Ne preopterećujte uređaj. Rabite prikladan električni alat za vaš zadatak.** Prikladnim električnim alatom radit ćete bolje i sigurnije u specifičanom rasponu snage.
- b. **Ne rabite električni alat ako je sklopka oštećena.** Električni alat koji se ne može više uključiti ili isključiti opasan je i mora se popraviti.
- c. **Izvucite utikač iz utičnice i/ili izvadite akumulator prije namještanja uređaja, mijenjanja dijelova pribora ili odlaganja uređaja.** Tom mjerom opreza sprječava se nehotično pokretanje električnog alata.
- d. **Spremite električne alate koje ne rabite izvan dosega djece. Ne dopustite da uređaj rabe osobe koje nisu upoznate s tim uređajem ili koje nisu pročitale ove upute.** Električni alati su opasni ako ih rabe neiskusne osobe.
- e. **Pozorno održavajte električne alate. Provjerite funkcioniraju li pokretni dijelovi ispravno i da ne zapinju, jesu li dijelovi slomljeni ili toliko oštećeni toliko da onemogućavaju funkcioniranje električnog alata. Dajte popraviti oštećene dijelove prije uporabe uređaja.** Mnoge nezgode uzrokovane su upravo lošim održavanjem električnih alata.
- f. **Alate za rezanje redovito oštrite i čistite.** Pozorno održavani alati za rezanje s oštrim reznim rubovima manje će zapinjati i lakše ih je kontrolirati.
- g. **Rabite električni alat, pribor, nastavke itd. prema ovim uputama. Pritom vodite računa o radnim uvjetima i zadatku koji valja obaviti.** Uporaba električnih alata za primjene za koje on nije predviđen može uzrokovati opasne situacije.
- h. **Ručke i prihvatne površine moraju biti suhe, čiste i očišćene od ulja i masnoće.** Skliske ručke i prihvatne površine ne omogućavaju sigurno rukovanje i nadzor nad električnim alatom u nepredviđenim situacijama.

5. Servisiranje

- a. **Električni alat smije popravljati samo kvalificirani stručnjak i to samo s originalnim rezervnim dijelovima.** Tako ćete biti sigurni da je električni alat i dalje siguran.

⚠ UPOZORENJE! Ovaj električni alat tijekom rada proizvodi elektromagnetsko polje. To polje može u određenim okolnostima ometati aktivne ili pasivne medicinske implantate. Kako bi se smanjila opasnost od teških ili smrtonosnih ozljeda, preporučujemo da se osobe s medicinskim implantatima prije rukovanja električnim alatom savjetuju sa svojim liječnikom i proizvođačem tog medicinskog implantata.

Sigurnosne napomene za udarne bušilice

- **Nosite štitnik sluha.** Djelovanje buke može uzrokovati gubitak sluha.
- **Rabite dodatne ručke isporučene s uređajem.** Gubitak kontrole može uzrokovati ozljede.
- **Držite uređaj za izolirane površine ručaka kada obavljate radove kod kojih radni alat može oštetiti skrivene električne kabele ili svoj električni kabel.** Kontakt s vodom pod naponom može izolirati i metalne dijelove uređaja naponu i uzrokovati električni udar.

Čuvajte sigurnosne napomene na sigurnom mjestu. Potencijalni rizici

Čak i ako ovim električnim alatom propisno rukujete, uvijek će postojati potencijalni rizici. Mogu se pojaviti sljedeće opasnosti povezane s konstrukcijom i izvedbom ovog električnog alata:

- Oštećenja pluća ako se ne nosi prikladna maska protiv prašine.
- Oštećenja sluha ako se ne nosi prikladan štitnik sluha.
- Zdravstvene poteškoće uzrokovane vibracijama šaka i ruku ako se uređaj rabi tijekom duljeg razdoblja, ako se njime neispravno rukuje ili ako ga se neispravno održava.

6. Tehnički podatci

Mrežni napon	220-240V~ 50Hz
Primljena snaga	1250 W
Brzina vrtnje u praznom hodu	850 min ⁻¹
Broj udaraca	4500 bpm
Kapacitet bušenja u beton/kamen (maks.)	30 mm

Razred zaštite	II
Masa	4,9 kg

Opasnost!

Buka i vibracije

Vrijednosti zvuka i vibracija utvrđene su u skladu s EN 62841-1.

Razina zvučnog tlaka L_{pA}	93,9 dB
Nesigurnost K_{pA}	3 dB
Razina zvučne snage L_{WA}	101,9 dB
Nesigurnost K_{WA}	3 dB

Nosite štitnik sluha.

Djelovanje buke može uzrokovati gubitak sluha.

Ukupne vrijednosti vibracija (vektorski zbroj triju smjerala) utvrđene su u skladu s EN 62841-1.

Glavna ručka

Udarno bušenje u beton:

$$a_{h(HD)} = 13,59 \text{ m/s}^2, K = 1,5 \text{ m/s}^2$$

Dodatna ručka

Udarno bušenje u beton:

$$a_{h(HD)} = 11,265 \text{ m/s}^2, K = 1,5 \text{ m/s}^2$$

Glavna ručka

Dlijetanje: $a_{h(CHeq)} = 14,3 \text{ m/s}^2, K = 1,5 \text{ m/s}^2$

Dodatna ručka

Dlijetanje: $a_{h(CHeq)} = 14,51 \text{ m/s}^2, K = 1,5 \text{ m/s}^2$

Specificirana vrijednost emisije vibracija izmjerena je normiranim postupkom ispitivanja i može se, ovisno o načinu uporabe električnog alata, mijenjati, a u iznimnim slučajevima biti i veća od specificirane vrijednosti.

Specificiranu vrijednost emisije vibracija moguće je rabiti i za uspoređivanje električnog alata s nekim drugim alatom.

Specificiranu vrijednost emisije vibracija moguće je rabiti i za preliminarnu procjenu izloženosti vibracijama.

Ograničite razinu buke i vibracije na minimum!

- Rabite samo ispravne uređaje.
- Redovito održavajte i čistite uređaj.
- Prilagodite način rada uređaju.
- Ne preopterećujte uređaj.
- Po potrebi zatražite provjeru uređaja.

- Isključite uređaj kada nije u uporabi.
- Nosite rukavice.

7. Prije stavljanja u pogon

Prije priključivanja provjerite podudaraju li se podatci na označnoj pločici s vrijednostima električne mreže.

Upozorenje!

Prije obavljanja namještanja na uređaju uvijek izvucite mrežni utikač.

Tražilom vodova provjerite ima li na mjestu uporabe skrivenih električnih kabela, plinskih i vodovodnih cijevi.

Dodatna ručka (sl. 2, st. 8)

Zbog sigurnosnih razloga udarnu bušilicu rabite samo s dodatnom ručkom.

Dodatna ručka (8) pruža dodatan oslonac tijekom uporabe udarne bušilice. Zbog sigurnosnih razloga uređaj nije dopušteno rabiti bez dodatne ručke (8). Dodatna ručka (8) pričvršćuje se na udarnu bušilicu stezaljkom. Okretanjem ručke nalijevo (promatrano od ručke) otpušta se stezaljka. Okretanjem ručke nadesno zateže se stezaljka. Najprije otpustite stezaljku dodatne ručke. Zatim možete dodatnu ručku (8) zakrenuti u najugodniji radni položaj. Dodatnu ručku zatim ponovno okrenite u suprotnom smjeru vrtnje tako da se uglati.

Dubinski graničnik (sl. 3 - st. 9)

Graničnik dubine (9) pričvršćen je pomoću vijaka za fiksiranje (A) na dodatnu ručku (8) stezaljkom.

- Otpustite vijak za fiksiranje (A) i umetnite graničnik dubine (9).
- Postavite graničnik dubine (9) na istu razinu kao i svrdlo.
- Povucite graničnik dubine (9) za željenu dubinu bušenja.
- Ponovno pritegnite vijak za fiksiranje (A).
- Sada bušite rupu sve dok graničnik dubine (9) ne dotakne izradak.

Umetanje alata (sl. 4)

- Prije uporabe očistite alat, a vratilo alata lagano podmažite mašću za svrdla.
- Povucite zapornu čahuru (2) i zadržite je.
- Alat koji ste očistili od prašine zavrtnjem do kraja uvucite u prihvat alata. Alat će se automatski blokirati.
- Provjerite je li alat blokiran tako da ga povučete.

Vađenje alata (slika 5)

Povucite zapornu čahuru (2) i zadržite je, a zatim izvadite alat.

Naprava za usisavanje prašine (slika 6)

Prije uporabe udarne bušilice iznad glave natakните pravu za usisavanje prašine (B) iznad svrdla.

8. Rukovanje

⚠ Pozor!

Prije stavljanja u pogon svakako kompletno montirajte proizvod!

Opasnost!

Kako bi se izbjegle opasnosti, stroj je dopušteno držati samo za obje ručke (5/8)! U suprotnom može doći do električnog udara ako se probuše kabeli!

Pokazivač rada (sl. 1)

Pokazivač rada (6) svijetli kada je mrežni utikač aktivan.

Uključivanje i isključivanje (slika 1)

Uključivanje: Pritisnite sklopku za uključivanje/isključivanje (4) i držite pritisnutim.

Isključivanje: Otpustite sklopku za uključivanje/isključivanje (4).

Preklopnik udarno bušenje/dlijetanje (sl. 7)

- Za udarno bušenje pritisnite gumb (D) na okretnoj sklopki (3) i istodobno okrenite okretnu sklopku (3) u položaj sklopke C.
- Za udarno bušenje pritisnite gumb (D) na okretnoj sklopki (3) i istodobno okrenite okretnu sklopku (3) u položaj sklopke E.
- Za dlijetanje pritisnite gumb (D) na okretnoj sklopki (3) i istodobno okrenite okretnu sklopku (3) u položaj sklopke F. U položaju F dlijetalo nije blokirano.
- Za dlijetanje pritisnite gumb (D) na okretnoj sklopki (3) i istodobno okrenite okretnu sklopku (3) u položaj sklopke G. U položaju G dlijetalo je blokirano.

Napomena!

Za udarno bušenje potrebna je mala sila pritiska. Prevelika sila pritiska nepotrebno će opteretiti motor. Redovito provjeravajte svrdlo. Izbrusite ili zamijenite tupo svrdlo.

9. Održavanje

⚠ **Upozorenje!** Prije svakog namještanja, servisiranja ili popravljivanja izvucite mrežni utikač!

Opće mjere održavanja

- Zaštitne naprave, ventilacijske proreze i kućište motora čistite od prašine i prljavštine. Obrišite uređaj čistom krpom ili ga ispušite niskotlačnim komprimiranim zrakom.
- Preporučujemo da uređaj očistite odmah nakon svake uporabe.
- Uređaj redovito čistite vlažnom krpom s malo mazivog sapuna. Ne rabite sredstva za čišćenje ili otapala jer bi ona mogla nagristi plastične dijelove uređaja. Pobrinite se za to da voda ne može prodirjeti u unutrašnjost uređaja.
- Sve pomične dijelove valja dodatno podmazati u periodičnim razmacima!

Ugljene četkice

- U slučaju prekomjernog iskrenja zatražite od elektrotehničkog stručnjaka da provjeri ugljene četkice. Pozor! Ugljene četkice smije zamijeniti samo ovlašten električar.

Servisne informacije

Valja voditi računa o tome da kod ovog proizvoda sljedeći dijelovi podliježu trošenju zbog uporabe ili prirodnom trošenju, odnosno da su sljedeći dijelovi potrebni kao potrošni materijali.

Potrošni dijelovi*: Ugljene četkice, svrdlo, dlijetalo

* Nisu nužno uključeni u opseg isporuke!

Rezervne dijelove i pribor možete nabaviti preko našeg servisnog centra. U tu svrhu skenirajte QR kod na naslovnici.

10. Skladištenje

Uređaj i njegov pribor uskladištite na tamnom, suhom mjestu koje je zaštićeno od zamrzavanja i nepristupačno za djecu. Optimalna temperatura skladištenja je između 5 i 30 °C.

Čuvajte električni alat u originalnom pakiranju.

Pokrijte električni alat kako biste ga zaštitili od prašine ili vlage.

Čuvajte priručnik za uporabu u blizini električnog alata.

11. Priključivanje na električnu mrežu

Montirani elektromotor priključen je spreman za rad.

Priključak udovoljava primjenjivim propisima VDE i DIN.

Korisnički montiran mrežni priključak i korišteni pro-
dužni kabel moraju udovoljavati tim propisima.

Oštećeni električni priključni vodovi

Na električnim priključnim vodovima često nastaju
oštećenja izolacije.

Uzroci su sljedeći:

- Pritisnuta mjesta, ako se kabeli provode kroz procje-
pe u prozorima ili vratima.
- Pregibi zbog neispravnog učvršćenja ili provođenja
priključnog voda.
- Posjekotine zbog gaženja priključnog voda.
- Oštećenja izolacije zbog čupanja iz zidne utičnice.
- Pukotine zbog starenja izolacije.

Takvi oštećeni električni kabeli ne smiju se rabiti i zbog oštećenja izolacije opasni su za život.

Redovito provjeravajte oštećenost električnih priklju-
čnih vodova. Prilikom provjere pobrinite se za to da pri-
ključni vod nije priključen na električnu mrežu.

Električni kabeli moraju udovoljavati važećim propisi-
ma VDE i DIN. Rabite samo priključne vodove s istom
oznakom.

Na priključnom kabelu mora obvezno biti otisnut tip
kabela.

Kod jednofaznih izmjeničnih motora za proizvode s vi-
sokom zaletnom strujom (od 3000 W) preporučujemo
osigurač veličine C 16 A ili K 16 A!

Izmjenični motor

- Mrežni napon mora biti 220–240 V/50 Hz.
- Produžni kabeli duljine do 25 m moraju imati presjek
od 1,5 mm², a duljine od 25 m presjek od najmanje
2,5 mm².
- Mrežni priključak zaštićen je tromim osiguračem od
16 A.

Način priključivanja X

Ako se mrežni priključni kabel ovog proizvoda ošteti,
potrebno ga je zamijeniti posebnim mrežnim priklju-
čnim kabelom koji se može nabaviti od proizvođača ili
njegove servisne službe.

12. Zbrinjavanje i recikliranje

Napomene o ambalaži



Ambalažni materijali mogu se
reciklirati. Molimo zbrinite amba-
lažu na ekološki način.

Napomene o Zakonu o električnim i elektroničkim uređajima (ElektroG)



Otpadni električni i elektronički uređaji ne spa- daju u kućanski otpad, nego ih valja odnijeti na odvojeno mjesto prikupljanja i zbrinjavanja!







- Stare baterije ili akumulatore koji nisu fiksno ugrađe-
ni u otpadni uređaj potrebno je prije predaje izvaditi
tako da se ne unište! Njihovo zbrinjavanje regulirano
je zakonom o baterijama.
- Vlasnici i korisnici električnih i elektroničkih uređaja
zakonom su obvezni vratiti ih nakon uporabe.
- Krajnji korisnik isključivo je odgovoran za brisanje
osobnih podataka na otpadnom uređaju koji treba
zbrinuti!
- Simbol prekrizane kante za otpad znači da otpadne
električne i elektroničke uređaje nije dopušteno zbrin-
javati u kućni otpad.
- Otpadne električne i elektroničke uređaje moguće je
besplatno predati na sljedeća mjesta:
 - Javno-pravna mjesta za zbrinjavanje i prikupljan-
nje (npr. komunalna dvorišta).
 - Mjesta prodaje električnih uređaja (stacionarna i
internetska), ako su trgovci obvezni preuzeti ih ili
ako besplatno nude tu uslugu.
 - Do tri otpadna električna uređaja po svakoj vr-
sti uređaja, s duljinom rubova od maksimalno
25 centimetara, možete bez prethodne nabave
novog uređaja besplatno predati proizvođaču ili
nekom drugom obližnjem ovlaštenom sabiralištu.
 - Dodatne dopunske uvjete povrata od proizvođača
i distributera možete saznati od servisne službe.
- U slučaju isporuke novog električnog uređaja od
proizvođača privatnom kućanstvu on može omo-
gućiti besplatno preuzimanje otpadnog električnog
uređaja na zahtjev krajnjeg korisnika. U vezi s tim
obratite se servisnoj službi proizvođača.
- Ove izjave vrijede samo za uređaje koji se montiraju
i prodaju u državama Europske unije i koji podliježu
Europskoj direktivi 2012/19/EU. U državama izvan
Europske unije mogu vrijediti drukčiji propisi za zbrin-
javanje otpadnih električnih i elektroničkih uređaja.

13. Otklanjanje neispravnosti

Sljedeća tablica prikazuje simptome pogrešaka i opisuje kako riješiti problem ako stroj ne radi ispravno. Ako na taj način ne možete lokalizirati i otkloniti problem, obratite se svojoj servisnoj radionici.

Neispravnost	Mogući uzrok	Rješenje
Uređaj se ne pokreće	Sklopka za uključivanje/ isključivanje je neispravna	Popravak obavlja ovlašteni servisni centar
	Motor je neispravan	Popravak obavlja ovlašteni servisni centar

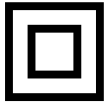
Razlaga simbolov na napravi

	<p>Pred zagonom preberite navodila za uporabo in varnostne napotke ter jih upoštevajte!</p>
	<p>Nosite zaščitna očala!</p>
	<p>Nosite zaščito za sluh!</p>
	<p>Pri prašenju nosite zaščito dihal!</p>
	<p>Razred zaščite II</p>
	<p>Izdelek ustreza veljavnim evropskim direktivam.</p>
	<p>Izdelek ustreza veljavnim srbskimi direktivam.</p>

Kazalo:**Stran:**

1.	Uvod.....	118
2.	Opis naprave (slika 1).....	118
3.	Obseg dostave.....	118
4.	Namenska uporaba.....	118
5.	Varnostni napotki.....	119
6.	Tehnični podatki.....	120
7.	Pred zagonom.....	121
8.	Uporaba.....	122
9.	Vzdrževanje.....	122
10.	Skladiščenje.....	122
11.	Električni priključek.....	122
12.	Odlaganje med odpadke in reciklaža.....	123
13.	Pomoč pri motnjah.....	124
14.	Izjava o skladnosti.....	238

1. Uvod

Proizvajalec:

Scheppach GmbH
Günzburger Straße 69
D-89335 Ichenhausen

Spoštovani kupec,

želimo vam veliko veselja in uspeha pri delu z vašo novo napravo.

Napotek:

Proizvajalec te naprave skladno z veljavnim zakonom o odgovornosti za izdelke ne jamči za poškodbe na tej napravi ali poškodbe s to napravo, do katerih pride pri:

- nepravilnem ravnanju,
- neupoštevanju navodil za uporabo,
- popravilih, ki jih izvedejo tretje osebe, nepooblaščenih strokovnjaki,
- vgrajenih neoriginalnih nadomestnih delov in zamenjava z njimi,
- nenamenski uporabi,
- Izpadi električne naprave zaradi neupoštevanja električnih predpisov in določil VDE 0100, DIN 57113/ VDE 0113

Upošteвайте naslednje:

Pred montažo in zagonom preberite celotno besedilo navodil za uporabo.

Ta navodila za uporabo vam olajšajo spoznati napravo in izkoristiti njene možnosti uporabe, ki so v skladu z določili. Navodila za uporabo vsebujejo pomembne napotke o varnem, strokovnem in ekonomičnem delu z napravo, o izogibanju nevarnostim, prihranku stroškov za popravila, zmanjšanju časov izpada in povečanju zanesljivosti ter življenjske dobe naprave.

Poleg varnostnih določil v teh navodilih za uporabo morate nujno upoštevati predpise svoje države, ki veljajo za uporabo naprave.

Navodila za uporabo shranite poleg naprave, ovita v plastični ovitek, tako da bodo zaščitena pred umazanijo in vlago. Pred začetkom dela mora vsak upravljavec natančno prebrati omenjena navodila in jih upoštevati.

Na napravi lahko delajo samo osebe, ki so poučene o uporabi naprave in o nevarnostih, ki so povezane s tem. Upošteвайте zahtevano minimalno starost.

Poleg varnostnih napotkov iz teh navodil za uporabo in posebnih predpisov vaše države morate pri uporabi identičnih naprav upoštevati tudi splošno veljavna tehnična pravila.

Ne prevzemamo nikakršne odgovornosti za nezgode in poškodbe, nastale zaradi neupoštevanja teh navodil in varnostnih napotkov.

2. Opis naprave (slika 1)

1. Zaščita pred prahom
2. Zaklopni tulec
3. Preklopno stikalo udarno vrtnanje/dletanje
4. Stikalo za vklop/izklop
5. Ročaj
6. Indikator delovanja
7. Omrežni kabel
8. Dodatni ročaj
9. Omejevalo globine

Odstranjevanje iz embalaže

- Odprite embalažo in napravo previdno vzemite ven.
- Odstranite embalažni material ter ovojna in transportna varovala (če obstajajo).
- Preverite, ali je obseg dostave celovit.
- Preverite, če so se naprava in deli pribora poškodovali med transportom.
- Po možnosti embalažo shranite do preteka garancijskega časa.

⚠ POZOR!

Naprava in embalažni material nista otroški igrači! Otroci se ne smejo igrati s plastičnimi vrečkami, folijami in majhnimi deli! Obstaja nevarnost, da jih pogoltnejo in se z njimi zadušijo!

3. Obseg dostave

- Vrtalno kladivo
- Ploščato dleto
- Koničasto dleto
- Sveder Ø 8/10/12
- Omejevalo globine
- Orodje za vzdrževanje
- Tuba z mastjo
- Naprava za zbiranje prahu
- Navodila za uporabo

4. Namenska uporaba

Naprava je namenjena za udarno vrtnanje v beton, kamen in opeke ter za klesanje z uporabo ustreznega svedra ali dleta.

Stroj se sme uporabljati samo v skladu s predvidenim namenom. Vsaka druga uporaba, ki presega to, ni v skladu z namenom. Za škodo ali telesne poškodbe vseh vrst, ki izhajajo iz tega, je odgovoren uporabnik/ upravljalavec in ne proizvajalec.

Prosimo, upoštevajte, da naše naprave namensko niso konstruirane za gospodarsko, obrtno ali industrijsko uporabo. Ne prevzemamo nobene odgovornosti, če napravo uporabljate v gospodarskih, obrtnih ali industrijskih obratih ter enakih dejavnostih.

5. Varnostni napotki

Splošni varnostni napotki za električna orodja

⚠ OPOZORILO Preberite vse varnostne napotke in navodila. Zaradi neupoštevanja varnostnih napotkov in navodil lahko pride do električnega udara, požara in/ali hudih telesnih poškodb.

Hranite vse varnostne napotke in navodila za prihodnjo rabo.

V varnostnih napotkih uporabljen pojem »električno orodje« se nanaša na omrežno gnana električna orodja (z električnim kablom) in na akumulatorsko gnana električna orodja (brez električnega kabla).

1. Varnost na delovnem mestu

- a. **Vaše delovno mesto mora biti vedno čisto in dobro osvetljeno.** Nered ali neosvetljena delovna območja lahko vodijo do nesreč.
- b. **Z električnim orodjem ne delajte v eksplozijsko ogroženem okolju, v katerem se nahajajo gorljive tekočine, plini ali prah.** Električna orodja ustvarjajo iskre, ki lahko vnamejo prah ali hlape.
- c. **Otroci in druge osebe se vam ne smejo približevati, medtem ko uporabljate električno orodje.** Če vas zamotijo, lahko izgubite nadzor nad orodjem.

2. Električna varnost

- a. **Priključni vtič električnega orodja se mora prilegati v vtičnico. Vtiča ni dovoljeno na noben način spreminjati.** Adapterskih vtičev ne uporabljajte z električnimi orodji, ki so zaščitno ozemljena. Nespremenjeni vtiči in prilegajoče se vtičnice zmanjšajo tveganje električnega udara.
- b. **Izogibajte se telesnemu stiku z ozemljenimi površinami cevi, gretij, štedilnikov in hladilnikov.** Če je vaše telo ozemljeno, obstaja večje tveganje električnega udara.

- c. **Električnih orodij ne izpostavljajte dežju ali mokroti.** Vdor vode v električno napravo poveča tveganje električnega udara.
- d. **Kabla ne uporabljajte za nošenje ali obešanje električnega orodja ali za vlečenje vtiča iz vtičnice. Kabla ne približujte vročini, olju, ostrim robovom ali premikajočim se delom naprave.** Poškodovani ali zamotani kabli povečujejo tveganje električnega udara.
- e. **Če z električnim orodjem delate na prostem, uporabljajte samo takšne kabelske podaljške, ki so primerni za zunanje območje.** Uporaba podaljševalnega kabla, ki je primeren za zunanje območje, zmanjša tveganje električnega udara.
- f. **Če se ni mogoče izogniti uporabi električnega orodja v vlažnem okolju, uporabite zaščitno stikalo za okvarni tok.** Uporaba zaščitnega stikala na okvarni tok zmanjša tveganje električnega udara.

3. Varnost oseb

- a. **Bodite pozorni, pazite, kaj delate, in k delu z električnim orodjem pristopite z razumom. Ne uporabljajte električnega orodja, če ste utrujeni ali pod vplivom drog, alkohola ali zdravil.** Trenutek nepozornosti pri uporabi električnega orodja lahko vodi do resnih telesnih poškodb.
- b. **Nosite osebno zaščitno opremo in vedno zaščitna očala.** Nošenje osebne zaščitne opreme, kot je maska za prah, nederseči varnostni čevlji, zaščitna čelada ali zaščitna za sluh, odvisno od vrste in uporabe električnega orodja, zmanjša tveganje telesnih poškodb.
- c. **Preprečite nenameren zagon. Zagotovite, da je električno orodje izklopljeno, preden ga boste priklopili na tokovno napajanje in/ali priključili akumulatorsko baterijo, ga pobrali ali nosili.** Če imate pri nošenju električnega orodja prst na stikalu ali napravo vklopljeno priključite na tokovno napajanje, lahko to privede do nesreč.
- d. **Preden boste vklopili električno orodje, odstranite orodja za nastavitve ali vijaki ključ.** Orodje ali ključ, ki se nahaja v vrtečem se delu naprave, lahko privede do telesnih poškodb.
- e. **Izogibajte se nenaravni telesni drži. Pazite, da stojite varno in da vedno ohranjate ravnotežje.** Tako lahko električno orodje v nepričakovanih situacijah bolje kontrolirate.
- f. **Nosite primerna oblačila. Ne nosite širokih oblačil ali nakita. Las, oblačil in rokavic ne približujte premikajočim se delom.** Premikajoči se deli lahko zagrabijo ohlapna oblačila, nakit ali dolge lase.

- g. Če lahko montirate naprave za odsesavanje in naprave za lovljenje prahu, se prepričajte, da so te priključene in se pravilno uporabljajo. Uporaba naprave za odsesavanje prahu lahko zmanjša nevarnost zaradi prahu.
- h. **Ne bodite prepričani, da se vam nič ne more zgoditi in nikar ne prezrite varnostnih pravil za električna orodja, tudi če ste po večkratni uporabi električnega orodja popolnoma samozavestni pri njegovi uporabi.** Nepazljiva uporaba lahko v delčku sekunde privede do hudih poškodb.
4. **Uporaba električnega orodja in ravnanje z njim**
- a. **Ne preobremenite naprave. Za svoje delo uporabite temu namenjeno električno orodje.** Z ustreznim električnim orodjem lahko v podanem območju moči delate boljše in varneje.
- b. **Ne uporabljajte električnega orodja, ki ima okvarjeno stikalo.** Električno orodje, ki ga ni več mogoče vklopiti ali izklopiti, je nevarno in ga je treba popraviti.
- c. **Izvalcite vtič iz vtičnice in/ali odstranite akumulatorsko baterijo, preden boste nastavljali napravo, zamenjevali dele pribora ali odložili električno orodje.** S tem previdnostnim ukrepom preprečite nenamerni zagon električnega orodja.
- d. **Nerabljeni električni orodja hranite izven dosega otrok. Osebam, ki niso seznanjene s to napravo ali niso prebrali teh navodil, ne pustite uporabljati naprave.** Električna orodja so nevarna, če jih uporabljajo neizkušene osebe.
- e. **Skrbno negujte električna orodja. Preverite, če gibljivi deli brezhibno delujejo in se ne zatikajo, če so deli zlomljeni ali tako poškodovani, da je delovanje električnega orodja omejeno. Pred uporabo naprave je treba popraviti poškodovane dele.** Veliko nesreč se zgodi zaradi slabo vzdrževanih električnih orodij.
- f. **Vaša rezalna orodja morajo biti ostra in čista.** Skrbno negovana rezalna orodja z ostrimi rezalnimi robovi se manj zatikajo in jih je mogoče lažje voditi.
- g. **Električno orodje, pribor, vložna orodja itd. uporabljajte v skladu s temi navodili. Pri tem upoštevajte delovne pogoje in opravilo, ki ga je treba izvršiti.** Uporaba električnega orodja v namene, za katere ni predvideno, lahko vodi do nevarnih situacij.
- h. **Ročaji in prijemalne površine morajo biti suhe, čiste in brez olja in masti.** Spolzki ročaji in spolzke prijemalne površine ne omogočajo varnega upravljanja in nadzor električnega orodja v nepredvidljivih situacijah.

5. Servis

- a. **Vaše električno orodje sme popravljati samo kvalificirano strokovno osebje in samo z originalnimi nadomestnimi deli.** Tako je zagotovljeno, da električno orodje ostane varno.

⚠ **OPOZORILO!** To električno orodje med delovanjem ustvarja elektromagnetno polje. To polje lahko v določenih okoliščinah vpliva na aktivne ali pasivne medicinske vsadke. Zaradi zmanjšanja nevarnosti resnih ali smrtnih poškodb, osebam z medicinskimi vsadki priporočamo, da se pred uporabo električnega orodja posvetujejo s svojim zdravnikom ali proizvajalcem medicinskega vsadka.

Varnostni napotki za kladivo

- **Nosite zaščito za sluh.** Zaradi vpliva hrupa lahko oglušite.
- **Uporabljajte dodatne ročaje, ki so priloženi k napravi.** Izguba nadzora lahko privede do telesnih poškodb.
- **Napravo držite samo na izoliranih prijemalnih površinah, ko izvajate dela, pri katerih lahko vložno orodje naleti na skrite električne vode ali na lasten električni kabel.** Stik z vodom, po katerem teče tok, lahko naelektri tudi kovinske dele in privede do električnega udara.

Varnostne napotke skrbno shranite.

Preostala tveganja

Tudi če to električno orodje uporabljate v skladu s predpisi, vedno obstajajo preostala tveganja. V povezavi s konstrukcijo in izvedbo tega električnega orodja lahko pride do naslednjih nevarnosti:

- Poškodbe pljuč, če ne nosite primerne maske za zaščito pred prahom.
- Poškodbe sluha, če ne nosite primerne zaščite za sluh.
- Škoda na zdravju, ki nastopi zaradi vibracij na spodnjem in zgornjem delu roke, če napravo uporabljate dalj časa ali če je ne upravljate in vzdržujete ustrezno.

6. Tehnični podatki

Omrežna napetost	220-240 V~ 50 Hz
Poraba moči	1250 W
Število vrtljajev v prostem teku	850 min ⁻¹
Število udarcev	4500 udarcev/min
Moč vrtenja v beton/kamen (maks.)	30 mm

Razred zaščite	II
Teža	4,9 kg

Nevarnost!

Hrup in vibracije

Vrednosti hrupa in tresljajev so bile ugotovljene v skladu s standardom EN 62841-1.

Raven hrupa L_{pA}	93,9 dB
Nezanesljivost K_{pA}	3 dB
Nivo moči zvoka L_{WA}	101,9 dB
Negotovost K_{WA}	3 dB

Nosite zaščito za sluh.

Zaradi vpliva hrupa lahko oglušite.

Ugotovljene skupne vrednosti nihanj (vektorska vsota treh smeri) ustrezajo standardu EN 62841-1.

Glavni ročaj

Udarno vrtnje v beton:

$$a_{h(HD)} = 13,59 \text{ m/s}^2, K = 1,5 \text{ m/s}^2$$

Dodatni ročaj

Udarno vrtnje v beton:

$$a_{h(HD)} = 11,265 \text{ m/s}^2, K = 1,5 \text{ m/s}^2$$

Glavni ročaj

$$\text{Dletanje: } a_{h(\text{Cheq})} = 14,3 \text{ m/s}^2, K = 1,5 \text{ m/s}^2$$

Dodatni ročaj

$$\text{Dletanje: } a_{h(\text{Cheq})} = 14,51 \text{ m/s}^2, K = 1,5 \text{ m/s}^2$$

Navedena vrednost emisij vibracij je bila izmerjena z normiranim preizkusnim postopkom in se glede na način uporabe električnega orodja lahko spremeni in izjemoma preseže navedeno vrednost.

Navedeno vrednost emisij vibracij je mogoče uporabiti za primerjavo električnega orodja z drugim.

Navedeno vrednost emisij vibracij je mogoče uporabiti tudi za začetno oceno negativnega vpliva.

Hrupnost in vibracij omejite na minimum!

- Uporabljajte samo brezhibne naprave.
- Redno vzdržujte in čistite napravo.
- Svoj način dela prilagodite napravi.
- Ne preobremenite naprave.
- Po potrebi predajte napravo v pregled.

- Izključite napravo, ko je ne uporabljate.
- Nosite rokavice.

7. Pred zagonom

Pred priključitvijo se prepričajte, da se podatki na tipski ploščici ujemajo s podatki o električnem omrežju.

Opozorilo!

Pred nastavljanjem naprave vedno izvlecite omrežni vtič.

Mesto, na katerem boste napravo uporabljali, preiščite z napravo za iskanje vodov glede skritih električnih vodov in vodovodnih cevi.

Dodatni ročaj (sl. 2 – pol. 8)

Vrtalno kladivo iz varnostnih razlogov vedno uporabljajte z dodatnim ročajem.

Dodatni ročaj (8) vam med uporabo vrtalnega kladiva nudi dodatno oporo. Naprave iz varnostnih razlogov ni dovoljeno uporabljati brez dodatnega ročaja (8). Dodatni ročaj (8) pritrdite na vrtalno kladivo tako, da ga vpnete. Če ročaj obrnete v levo (gledano iz smeri ročaja), ga sprostite. Če ročaj obrnete v desno, ga vpnete. Najprej sprostite vpetje dodatnega ročaja. Nato lahko dodatni ročaj (8) obrnete v delovni položaj, ki vam najbolj ustreza. Zdaj dodatni ročaj spet zategujte v nasprotno smer, dokler ni trdno pritrjen.

Omejevalo globine (sl. 3 – pol. 9)

Omejevalo globine (9) je pritrjeno z zaklepnim vijakom (A) na dodatnem ročaju (8).

- Odvijte zaklepni vijak (A) in odstranite omejevalo globine (9).
- Omejevalo globine (9) postavite na enako raven kot sveder.
- Povlecite omejevalo globine (9) nazaj za želeno globino vrtnja.
- Ponovno privijte zaklepni vijak (A).
- Zdaj vrtajte luknjo, dokler se omejevalo globine (9) ne dotakne obdelovanca.

Vstavljanje orodja (sl. 4)

- Preden boste orodje vložili, ga očistite in steblo orodja rahlo namastite z mastjo za svedre.
- Zaklopni tulec (2) potegnite nazaj in ga zadržite.
- Orodje, na katerem ni prahu, z vrtenjem potisnite v nastavek za orodje do omejevalnika. Orodje se samodejno zapahne.
- Preverite zapah, tako da potegnete za orodje.

Odstranitev orodja (sl. 5)

Zaklopni tulec (2) potegnite nazaj, ga zadržite in odstranite orodje.

Priprava za lovljenje prahu (sl. 6)

Pred udarnim vrtnjem čez glavo in sveder potisnite pripravo za lovljenje prahu (B).

8. Uporaba

⚠ Pozor!

Pred zagonom morate izdelek obvezno montirati v celoti!

Nevarnost!

Da se izognete nevarnosti, smete stroj držati samo za oba ročaja (5/8)! Sicer lahko pri navrtanju vodov grozi električni udar!

Prikaz delovanja (sl. 1)

Ko je omrežni vtič priključen, sveti indikator delovanja (6).

Vklop/izklop (sl. 1)

Vklop: Pritisnite in pridržite stikalo za vklop/izklop (4).

Izklop: Sprostite stikalo za vklop/izklop (4).

Preklopno stikalo udarno vrtnanje/dletanje (sl. 7)

- Za vrtnanje pritisnite gumb (D) na vrtljivem stikalu (3) in hkrati zavrtite vrtljivo stikalo (3) v položaj stikala C.
- Za udarno vrtnanje pritisnite gumb (d) na vrtljivem stikalu (3) in hkrati zavrtite vrtljivo stikalo (3) v položaj stikala E.
- Za dela z dletom pritisnite gumb (D) na vrtljivem stikalu (3) in hkrati zavrtite vrtljivo stikalo (3) v položaj stikala F. V položaju F dleto ni blokirano.
- Za dela z dletom pritisnite gumb (D) na vrtljivem stikalu (3) in hkrati zavrtite vrtljivo stikalo (3) v položaj stikala G. V položaju G je dleto blokirano.

Napotek!

Za udarno vrtnanje potrebujete le majhen pritisk. Premočan pritisk brez potrebe obremenjuje motor. Redno preverjajte sveder. Top sveder nabrusite ali zamenjajte.

9. Vzdrževanje

⚠ **Opozorilo!** Pred vsakim nastavljanjem, servisiranja ali popravilom izvlecite omrežni vtič!

Splošni vzdrževalni ukrepi

- Na zaščitnih pripravah, prezračevalnih režah in ohišju motorja mora biti čim manj prahu in umazanije. Zdrgnite napravo s čisto krpo ali jo izpihajte s stisnjanim zrakom pod nizkim tlakom.
- Priporočamo, da napravo očistite neposredno po vsaki uporabi.
- Napravo redno čistite z vlažno krpo in malo mazalnega mila. Ne uporabljajte čistil ali topil, ker lahko poškodujejo plastične dele naprave. Pazite, da v notranjost naprave ne vdre voda.
- Vse gibljive dele je treba mazati v rednih časovnih intervalih!

Ogljene ščetke

- Če nastaja preveč isker, naj električar preveri oglejne ščetke. Pozor! Ogljene ščetke lahko zamenja samo električar.

Informacije o servisu

Upošteвайте, da so pri tem izdelku sledeči deli podvrženi obrabi, ki izhaja iz uporabe, ali naravni obrabi oz. so sledeči deli potrebni kot potrošni material.

Obrabni deli*: karbonske ščetke, sveder, dleto

* Ni nujno v obsegu dostave!

Nadomestne dele in pribor dobite v našem servisnem centru. V ta namen odčitajte QR-kodo na naslovni strani.

10. Skladiščenje

Napravo in njen pribor skladiščite v temnem, suhem prostoru, ki je zaščiten pred zmrzaljo in izven dosega otrok. Idealna temperatura skladiščenja je med 5 in 30°C.

Električno orodje shranjujte v originalni embalaži. Pokrijte električno orodje, da ga zaščitite pred prahom ali vlago.

Navodila za uporabo hranite ob električnem orodju.

11. Električni priključek

Nameščeni elektromotor je priključen, tako da je pripravljen za uporabo.

Priključek ustreza zadevnim standardom VDE in DIN. Omrežni priključek in uporabljen podaljševalni vod na strani kupca morata ustrezati predpisom.

Poškodovani električni priključni vodi

Na električnih priključnih vodih pogosto nastanejo poškodbe izolacije.

Vzroki so:

- Otiščanci, če priključne vode speljete skozi reže vrat ali oken.
- Pregibi zaradi nepravilne pritrditve ali vodenja priključnih vodov.
- Rezi zaradi vožnje preko priključnih vodov.
- Poškodbe izolacije zaradi iztrganja iz stenske vtičnice.
- pretrgana mesta zaradi staranja izolacije.

Takih poškodovanih električnih priključnih vodov ne smete uporabljati, ker so zaradi poškodb izolacije smrtno nevarni.

Redno preverjajte, če so električni priključni vodi poškodovani. Pri tem pazite, da priključni vod pri preverjanju ne bo visel na napajalnem omrežju.

Električni priključni vodi morajo ustrezati zadevnim določilom VDE in DIN. Uporabljajte samo priključne vode z enako oznako.

Po predpisih mora biti oznaka tipa priključnega voda natisnjena na njem.

Pri enofaznem motorju na izmenični tok priporočamo, da pri izdelkih z visokim zagonskim tokom (od 3000 W naprej) uporabite varovalko C 16 A ali K 16 A!

Motor na izmenični tok

- Omrežna napetost mora znašati 220–240 voltov/50 Hz.
- Podaljševalni vodi do 25 m dolžine morajo imeti presek 1,5 mm², čez 25 m dolžine pa najmanj 2,5 mm².
- Omrežni priključek je treba zaščititi z inertno varovalko 16 A.

Način priključitve X

Če je omrežni priključni vod tega izdelka poškodovan, ga je treba zamenjati s posebej pripravljenim omrežnim priključnim vodom, ki ga lahko nabavite pri proizvajalcu ali pri njegovi službi za stranke.

12. Odlaganje med odpadke in reciklaža

Napotki za embalažo



Embalažne materiale je mogoče reciklirati. Embalažo zavrzite okolju prijazno.

Napotki glede zakona o električnih in elektronskih napravah



Stare električne in elektronske naprave ne sodijo med gospodinjске, pač pa jih morate zavreči oz. oddati na zbirno mesto ločeno!







- Stare baterije in akumulatorje, ki niso fiksno vgrajeni v staro napravo, je treba pred oddajo na zbirno mesto odstraniti brez uničenja komponent! Navodila za njihovo odstranjevanje ureja zakon o baterijah.
- Lastnik oz. uporabnik električnih in elektronskih naprav je zakonsko zavezan, da stare naprave po njihovi uporabi odda.
- Končni uporabnik nosi odgovornost za brisanje svojih osebnih podatkov na stari napravi, ki jo želi zavreči!
- Simbol prečrtanega smetnjaka pomeni, da električnih in elektronskih naprav ne smete odlagati med gospodinjске odpadke.
- Električne in elektronske naprave lahko brezplačno oddate na naslednjih mestih:
 - Javno-pravna mesta za odstranjevanje odpadkov oz. zbirna mesta (npr. komunalna podjetja).
 - Prodajna mesta električnih naprav (stacionarna in spletna), če so trgovci zavezani k prevzemanju starih naprav ali to ponujajo brezplačno.
 - Do tri stare električne naprave na vrsto naprave, z dolžino stranice največ 25 centimetrov, lahko brez predhodnega nakupa nove naprave od proizvajalca oddate pri njem ali na drugem pooblaščenem zbirnem mestu v vaši bližini.
 - Ostale proizvajalčeve in trgovčeve dodatne pogoje za prevzem najdete pri posamezni servisni službi.
- Če proizvajalec dostavi novo električno napravo v zasebno gospodinjstvo, lahko končni uporabnik na zahtevo naroči brezplačen prevzem stare električne naprave. Povežite se s servisno službo proizvajalca.
- Te izjave veljajo le za naprave, ki so nameščene in prodane v državah Evropske unije in so predmet evropske direktive 2012/19/EU. V državah izven območja Evropske unije lahko veljajo drugačna določila za odstranjevanje starih električnih in elektronskih naprav med odpadke.

13. Pomoč pri motnjah

V naslednji tabeli so prikazani simptomi napak skupaj z opisom pomoči, če vaš stroj ne deluje pravilno. Če s tem ne morete lokalizirati in odpraviti težave, se obrnite na svoj servis.

Motnja	Možni vzrok	Ukrep
Naprava se ne zažene.	Okvarjeno stikalo za vklop/izklop	Popravilo v pooblaščenem servisnem centru
	Motor je okvarjen	Popravilo v pooblaščenem servisnem centru

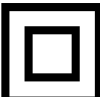
Selgitus sümbolid instrument

	<p>Lugege enne käikuvõtmist kasutusjuhend ja ohutusjuhised läbi ning pidage neist kinni!</p>
	<p>Kandke kaitseprille!</p>
	<p>Kandke kuulmekaitset!</p>
	<p>Kandke tolmuemissiooni korral respiraatorit!</p>
	<p>kaitse klass II</p>
	<p>Toode vastab kehtivatele Euroopa direktiividele.</p>
	<p>Toode vastab kehtivatele Serbia direktiividele.</p>

Sisukord:
Lk:

1.	Sissejuhatus	127
2.	Seadme kirjeldus (joon. 1).....	127
3.	Tarnekomplekt	127
4.	Sihtotstarbekohane kasutus	127
5.	Ohutusjuhised.....	128
6.	Tehnilised andmed.....	129
7.	Enne käikuvõtmist.....	130
8.	Käsitsemine	131
9.	Hooldus.....	131
10.	Ladustamine	131
11.	Elektriühendus.....	131
12.	Utiliseerimine ja taaskäitus.....	132
13.	Rikete kõrvaldamine	133
14.	Vastavusdeklaratsioon	239

1. Sissejuhatus

Tootja:

Scheppach GmbH
Günzburger Straße 69
D-89335 Ichenhausen

Austatud klient!

Soovime Teile uue seadme meeldivat ja edukat kasutamist.

Juhis:

Kõnealuse seadme tootja ei vastuta kehtiva tootevastutuse seaduse järgi kahjude eest, mis tekivad seadmel või seadme tõttu alljärgnevatel juhtudel:

- asjatundmatu käsitsemine
- Käsitlusjuhendi eiramine
- Remondid kolmandate isikute, volitamata spetsialistide poolt
- Mitte-originaalosade paigaldamine ja nendega väljavahetamine
- Mitte sihtotstarbekohane kasutus
- Elektrisüsteemi rivist väljalangemine elektrialaeeskirjade ning VDE nõuete 0100, DIN 57113 / VDE 0113 eiramisel

Pidage silmas:

Lugege enne montaaži ja käikuvõtmist kogu käsitlusjuhendi tekst läbi.

Käesoleva käsitlusjuhendi ülesandeks on hõlbustada Teil seadme tundmaõppimist ja selle kasutamist vastavalt sihtotstarbekohastele kasutusvõimalustele.

Käsitlusjuhend sisaldab tähtsaid juhiseid, kuidas saate seadmega ohutult, asjatundlikult ning ökonoomselt töötada, ja kuidas saate vältida ohte, hoida kokku remondikululusid, lühendada seisuaegu ning suurendada seadme töökindlust ja eluiga.

Lisaks käesolevas käsitlusjuhendis esitatud ohutusnõuetele peate tingimata järgima oma riigis seadme käitamise kohta kehtivaid eeskirju.

Hoidke käsitlusjuhendit kileümbrises mustuse ja niiskuse eest kaitsvalt seadme juures alal. Kõik operaatorid peavad selle enne töö alustamist läbi lugema ja seda hoolikalt järgima.

Seadmega tohivad töötada ainult isikud, keda on seadme kasutamise osas instrueeritud ja sellega seonduvast ohtudest teavitatud. Nõutavast miinimumvanusest tuleb kinni pidada.

Peale käesolevas käsitlusjuhendis sisalduvate ohutusjuhiste ja Teie riigis ehituslikult samade masinate kohta kehtivate eeskirjade tuleb järgida üldtunnustatud tehnilisi reegleid.

Me ei võta vastutust õnnetuste või kahjude eest, mis tekivad käesoleva juhendi ja ohutusjuhiste eiramise tõttu.

2. Seadme kirjeldus (joon. 1)

1. Tolmukaitse
2. Lukustushülss
3. Löökpuurimise/meiseldamise ümberlüüti
4. Sisse- / väljalüüti
5. Käepide
6. Käitسنäidik
7. Võrgukaabel
8. Lisakäepide
9. Sügavuspiiraja

Lahtipakkimine

- Avage pakend ja võtke seade ettevaatlikult välja.
- Eemaldage pakendusmaterjal ja pakendus- ning transpordikindlustused (kui olemas).
- Kontrollige üle, kas tarnekomplekt on terviklik.
- Kontrollige seadet ja tarvikuosi transpordikahjustuste suhtes.
- Hoidke pakendit võimaluse korral kuni garantiiaja möödumiseni alal.

⚠ TÄHELEPANU!

Seade ja pakendusmaterjalid pole laste mänguasjad! Lapsed ei tohi kilekottide, kilede ja väikeosadega mängida! Valitseb allaneelamis- ja lämbumisoh!

3. Tarnekomplekt

- Puurvasar
- Lapikmeisel
- Piikmeisel
- Puur Ø 8, 10 & 12
- Sügavuspiiraja
- Hooldustööriist
- Toru koos rasvaga
- Tolmu kogumise seade
- Käitusjuhend

4. Sihtotstarbekohane kasutus

Seade on ette nähtud betooni, kivimi ja tellise vasarpuurimiseks ning vastavat puuri või meisliit kasutades meiseldustöödeks.

Masinat tohib kasutada ainult vastavalt selle otstarbele. Igasugune ulatuslikum kasutus pole sihtotstarbekohane. Sellest põhjustatud kahjude või iga liiki vigastuste eest vastutab kasutaja/operaator ja mitte tootja.

Palun pidage silmas, et meie seadmed pole konstrueeritud kommerts-, käsitöendus- või tööstuskasutuse jaoks. Me ei võta üle pretensiooniõiguskohustust, kui seadet kasutatakse kommerts-, käsitöendus- või tööstusettevõtetes ning samaväärsetel tegevustel.

5. Ohutusjuhised

Üldised ohutusjuhised elektritööriistade kohta

⚠ HOIATUS Lugege kõiki ohutusjuhiseid ja korraldusi. Tegematajätmised ohutusjuhistest ja korraldustest kinnipidamisel võivad elektrilööki, tulekahju ja/või raskeid vigastusi põhjustada.

Hoidke kõiki ohutusjuhiseid ja korraldusi tulevikuks alal.

Ohutusjuhistes kasutatav mõiste „elektritööriist“ kehtib võrgukäitusega elektritööriistade (võrgukaabliga) ja akukäitusega elektritööriistade (võrgukaablita) kohta.

1. Ohutus töökohal

- a. **Hoidke oma tööpiirkond puhas ja hästi valgustatud.** Korratud või valgustamata tööpiirkonnad võivad õnnetusi põhjustada.
- b. **Ärge töötage elektritööriistaga plahvatusohtlikus ümbruskonnas, milles leidub süttimisohtrikke vedelikke, gaase või tolme.** Elektritööriistad tekitavad sädemeid, mis võivad tolmutud või aurud põlema süüdata.
- c. **Hoidke lapsed ja teised isikud elektritööriista kasutamise ajal eemal.** Tähelepanu kõrvalejuhtimisel võite seadme üle kontrolli kaotada.

2. Elektrialane ohutus

- a. **Elektritööriista ühenduspistik peab pistikupessa sobima.** Pistikut ei tohi ühelgi viisil muuta. Ärge kasutage adapterpistikuid koos kaitsemaandusega elektritööriistadega. Muutmata pistikud ja sobivad pistikupesad vähendavad elektrilöögi riski.
- b. **Vältige kehalist kontakti torude, küttesüsteemide, pliitide, külmkappide jms maandatud pindadega.** Kui Teie keha on maandatud, siis valitseb kõrgendatud elektrilöögi risk.
- c. **Kaitske elektritööriistu vihma ja märja eest.** Vee tungimine elektriseadmesse suurendab elektrilöögi riski.

- d. **Ärge kasutage kaablit valel otstarbel nagu elektritööriista kandmiseks, üles riputamiseks või pistikupesast pistiku väljatõmbamiseks.** Kaitske kaablit kuumuse, õli, teravate servade ning liikuvate seadmeosade eest. Kahjustatud või sasisitud kaablid suurendavad elektrilöögi riski.
- e. **Kui töötate elektritööriistaga õues, siis kasutage ainult pikendusjuhtmeid, mis sobivad ka välitingimustesse.** Välitingimustesse sobiva pikendusjuhtme kasutamine vähendab elektrilöögi riski.
- f. **Kui elektritööriista käitamist pole võimalik niiskes ümbruskonnas vältida, siis kasutage rikkevoolu-kaitsselülitit.** Rikkevoolu-kaitsselülitit kasutamine vähendab elektrilöögi riski.

3. Inimeste ohutus

- a. **Olge tähelepanelik, pidage oma tegevust silmas ja käige töötamisel elektritööriistaga mõistlikult ümber.** Ärge kasutage elektritööriista, kui olete väsinud või uimastite, alkoholi või ravimite mõju all. Hetkeline tähelepanematus võib põhjustada elektritööriista kasutamisel tõsiseid vigastusi.
- b. **Kandke isiklikku kaitsevarustust ja alati kaitseprille.** Isikliku kaitsevarustuse nagu tolmumaski, libisemiskindlate turvajalatsite, kaitsekiivri või kuulmekaitsme kandmine, vastavalt elektritööriista liigile ning kasutusele, vähendab vigastuste riski.
- c. **Vältige etteavatsematut käikuvõtmist. Veenduge, et elektritööriist on enne voolutoite ja/või aku külgeühendamist, ülesvõtmist või kandmist välja lülitatud.** Kui hoiate elektritööriista kandmisel sõrme lülilil või ühendate sisselülitatud seadme voolutoitega, siis võib see õnnetusi põhjustada.
- d. **Eemaldage enne elektritööriista sisselülitamist seadistustööriistad ja mutrivõtmed.** Pöörleva seadmeosa sisemuses paiknev tööriist või võti võib vigastusi põhjustada.
- e. **Vältige ebaharilikku kehahoiakut. Hoolitsege turvalise seisu eest ja hoidke alati tasakaalu.** Seeläbi saate elektritööriista ootamatutes olukordades paremini kontrollida.
- f. **Kandke sobivat riietust. Ärge kandke avarat riietust ega ehteid. Hoidke juuksed, riietus ja kindad pöörlevatest osadest eemal.** Avar riietus, ehted või pikad juuksed võidakse liikuvate osade poolt kaasa haarata.
- g. **Kui on võimalik monteerida tolmuimuseadiseid ja tolmutõrjeseadiseid, siis veenduge, et need on külge ühendatud ning neid kasutatakse õigesti.** Tolmuimuseadise kasutamine võib vähendada tolmut tingitud ohte.

h. Ärge uskuge pimesi ohutusse ega eirake elektritööriista ohutusreegleid ka siis, kui olete paljukordse kasutuse tõttu elektritööriistaga tuttav. Tähelepanematu tegutsemine võib põhjustada sekundi murdosa jooksul raskeid vigastusi.

4. Elektritööriista kasutamine ja käsitsemine

a. Ärge koormake seadet üle. Kasutage töötamisel antud töö jaoks ettenähtud elektritööriista.

Sobiva elektritööriistaga töötate paremini ja ohutumalt ettenähtud võimsusvahemiku piires.

b. Ärge kasutage elektritööriista, mille lüliti on defektne. Elektritööriist, mida ei saa enam sisse või välja lülitada, on ohtlik ning tuleb remontida.

c. Tõmmake pistik enne seadme seadistamist, tarvikudetailide vahetamist või seadme ärapanemist pistikupesast välja ja/või eemaldage aku. See ettevaatusmeede vähendab elektritööriista ettekavatsematu käivitumise ohtu.

d. Ladustage mittekasutatavaid elektritööriistu lastele kättesaamatult. Ärge laske seadet kasutada inimestel, kes seda ei tunne või pole käesolevaid korraldusi läbi lugenud. Elektritööriistad on ohtlikud, kui neid kasutavad kogenumatud isikud.

e. Hoolitsege elektritööriistade eest hästi. Kontrollige, kas liukuvad detailid talitlevad laitmatult ega kiilu kinni, kas esineb murdunud või kahjustatud detaile nii, et elektritööriista talitus on piiratud. Laske kahjustatud detailid enne seadme kasutamist remontida. Paljude õnnetuste põhjus peitub halvasti hooldatud elektritööriistades.

f. Hoidke oma lõiketööriistad teravad ja puhtad. Hästi hoolitsetud teravate lõikeservadega lõiketööriistad kiiluvad vähem kinni ja neid on lihtsam juhtida.

g. Kasutage elektritööriista, tarvikuid, rakendusööriistu jms vastavalt käesolevatele korraldustele. Arvestage seejuures töötingimustega ja teostatava tegevuse iseloomuga. Elektritööriistade kasutamine muudeks kui ettenähtud rakendusteks võib põhjustada ohtlikke olukordi.

h. Hoidke käepidemed ja hoidepinnad kuivad, puhtad ja õli- ning määrdevabad. Libedad käepidemed ja hoidepinnad ei võimalda elektritööriista ettenägematutes olukordades kindlalt käsitseda ning kontrollida.

5. Teenindus

a. Laske elektritööriista remontida ainult kvalifitseeritud erialapersonalil ja ainult originaalvaruosadega. Sellega tagatakse elektritööriista ohutuse säilimine.

⚠ HOIATUS! See elektritööriist tekitab käitamise ajal elektromagnetilise välja. Kõnealune väli võib teatud tingimustel aktiivsete või passiivsete meditsiiniliste implantaatide talitlust halvendada. Vähendamaks tõsiste või surmavate vigastuste ohtu, soovime me meditsiiniliste implantaatidega isikutel arsti ja meditsiinilise implantaadi tootjaga konsulteerida enne, kui elektritööriista käsitsetakse.

Vasardamise ohutusjuhised

- **Kandke kuulmekaitset.** Müra toime võib põhjustada kuulmiskadud.
- **Kasutage seadmega kaasapandud lisakäepidemeid.** Kontrolli kaotamine võib põhjustada vigastusi.
- **Hoidke seadet töötamise ajal isoleeritud hoidepindadest, kuna rakendusööriist võib sattuda kontakti peidetud elektrijuhtmete või oma enda toitekaabliga.** Pinge all oleva juhtmega kokkupuutel võivad ka seadme metallosad pinge alla sattuda ja elektrilööki põhjustada.

Hoidke ohutusjuhised korralikult alles.

Jääkriskid

Ka siis, kui käsitsete antud elektritööriista eeskirjade kohaselt, jäävad alati valitsema jääkriskid. Antud elektritööriista ehitusviisi ja teostusega seonduvalt võivad tekkida järgmised ohud:

- Kopsukahjustused, kui ei kanta sobivat tolmukaitsemaski.
- Kuulmekahjustused, kui ei kanta sobivat kuulmekaitset.
- Tervisekahjustused, mis tulenevad käe-käsivarre võngetest, kui seadet kasutatakse pikema ajavahemiku vältel või juhitakse ja hooldatakse asjatundmatult.

6. Tehnilised andmed

võrgupinge	220-240 V~ 50 Hz
Võimsustarve	1250 W
Tühikäigupöörded	850 min ⁻¹
Löögiarv	4500 bpm
Puurimisvõimsus betoon/ kivi (max)	30 mm
Kaitseklass	II
Kaal	4,9 kg

Oht!

Müra ja vibratsioon

Müra- ja vibratsiooniväärtused määrati vastavalt EN 62841-1.

Helirõhutase L_{pA}	93,9 dB
Määramatus K_{pA}	3 dB
Helivõimsustase L_{WA}	101,9 dB
Määramatus K_{WA}	3 dB

Kandke kuulmekaitset.

Müra toime võib põhjustada kuulmiskadu.

Võngete üldväärtused (kolme suuna vektorsumma) määratud vastavalt EN 62841-1.

Peakäepide

Betooni puurvasardamine:

$$a_{h(HD)} = 13,59 \text{ m/s}^2, K = 1,5 \text{ m/s}^2$$

Lisapide

Betooni puurvasardamine:

$$a_{h(HD)} = 11,265 \text{ m/s}^2, K = 1,5 \text{ m/s}^2$$

Peakäepide

$$\text{Meiseldamine: } a_{h(CHeg)} = 14,3 \text{ m/s}^2, K = 1,5 \text{ m/s}^2$$

lisapide

$$\text{Meiseldamine: } a_{h(CHeg)} = 14,51 \text{ m/s}^2, K = 1,5 \text{ m/s}^2$$

Esitatud võngete emissiooniväärtust mõõdeti normitud kontrollimismeetodiga ja see võib elektritööriista kasutamise viisist ning liigist sõltuvalt muutuda ja erandjuhudel esitatud väärtust ületada.

Esitatud võngete emissiooniväärtust saab kasutada ühe elektriseadme võrdlemiseks teisega.

Esitatud vonkeemissiooni väärtust saab kasutada häirekaitumise sissejuhatavaks hindamiseks.

Piirake müra teke ja vibratsioon miinimumile!

- Kasutage ainult laitmatuid seadmeid.
- Hooldage ja puhastage seadet regulaarselt.
- Kohandage oma töötamisviisi seadmele.
- Ärge koormake seadet üle.
- Laske seade vajaduse korral üle kontrollida.
- Lülitage seade välja, kui seda ei kasutata.
- Kandke kindaid.

7. Enne käikuvõtmist

Veenduge enne külgeühendamist, et tüübisildil esitatud andmed ühtivad elektrivõrgu andmetega.

Hoiatus!

Tõmmake enne seadmel seadete teostamist võrgupistik välja.

Uurige kasutuskohta juhtmeotsimiseseadmega peidetud elektrijuhtmete, gaasi- ja veetorude suhtes.

Laager (joon. 2 - pos 8)

Kasutage puurvasarat ohutusosalstel põhjustel ainult koos lisakäepidemega.

Lisakäepide (8) pakub Teile puurvasara kasutamise ajal täiendavat tuge. Seadet ei tohi ohutusosalstel põhjustel ilma lisakäepidemeta (8) kasutada. Lisakäepide (8) kinnitatakse klemmseadisega puurvasara külge. Käepideme keeramine vastupäeva (käepideme poolt vaadates) vabastab klemmseadise. Käepideme keeramine päripäeva pingutab klemmseadise kinni. Vabastage esmalt lisakäepideme klemmseadis. Seejärel saate lisakäepideme (8) omale meeldivaimasse tööpositsiooni keerata. Nüüd keerake lisakäepidet vastupidises pöörmissuunas jälle kinni, kuni lisakäepide on kinnitatud.

Laager (joon. 3 - pos 9)

Sügavuspiirajat (9) hoitakse fiksaatorpoldiga (A) lisakäepideme (8) küljes.

- Vajutage fiksaatorpolt (A) ja pange sügavuspiiraja (9) sisse.
- Seadke sügavuspiiraja (9) puuriga samale tasandile.
- Tõmmake sügavuspiirajat (9) soovitud puurimissügavuse võrra tagasi.
- Pingutage fiksaatorpolt (A) jälle kinni.
- Puurige nüüd auk, kuni sügavuspiiraja (9) puudutab töödetalli.

Tööriista sissepanemine (joon. 4)

- Puhastage enne sissepanemist tööriista ja määrige tööriista saba kergelt puurimäärdega sisse.
- Tõmmake lukustushülss (2) tagasi ja hoidke kinni.
- Lükake tolmuvaaba tööriist keerates lõpuni tööriista kinnituspessa. Tööriist lukustub ise.
- Kontrollige lukustumist tööriistast tõmbamisega.

Tööriista väljavõtmine (joon. 5)

Tõmmake lukustushülss (2) tagasi, hoidke kinni ja võtke tööriist välja.

Tolmukogur (joon. 6)

Enne puurvasara vertikaalasendis kasutamist pea kohal lükake tolmukogur (B) puurile.

8. Käsitsemine

⚠ Tähelepanu!

Monteerige toode enne käikuvõtmist tingimata teraviklikult!

Oht!

Õnnetuste vältimiseks tohib masinat hoida ainult mõlemast käepidemest (5/8)! Vastasel juhul võib ähvardada juhtmetesse puurimisel elektrilööki!

Käitusnäidik (joon. 1)

Kui võrgupistik on ühendatud, süttib tööindikaator (6).

Sisse- ja väljalülitamine (joon. 1)

Sisselülitamine: Vajutage sisselülitamiseks sisse-/väljalülitit (4) ja hoidke vajutatult.

Väljalülitamine: Laske sisse-/väljalülitit (4) lahti.

Löökpuurimise/meiseldamise ümberlülitamine (joon. 7)

- Puurimiseks vajutage pöördlülitil (3) olevat nuppu (D) ja keerake samal ajal pöördlülitit (3) asendisse C.
- Vajutage löökpuurimiseks pöördlülitil (3) nuppu (D) ja keerake samal ajal pöördlülitit (3) lülitusasendisse (E).
- Vajutage meiseldustöödeks pöördlülitil (3) nuppu (D) ja keerake samal ajal pöördlülitit (3) lülitusasendisse (F). Asendis F on meisel fikseerimata.
- Vajutage meiseldustöödeks pöördlülitil (3) nuppu (D) ja keerake samal ajal pöördlülitit (3) lülitusasendisse (G). Asendis G on meisel fikseeritud.

Juhis!

Vasarpuurimiseks vajate ainult väikest vastusurumiski jõudu. Liiga suur vastusurve koormab asjatult mootorit. Kontrollige regulaarselt puuri. Lihvige nüri puur üle või asendage.

9. Hooldus

⚠ **Hoiatus!** Tõmmake enne igasugust seadistamist, korrashoidu või parandamist võrgupistik välja!

Üldised hooldusmeetmed

- Hoidke kaitseesased, õhupilud ja mootori korpus võimalikult tolmu- ning mustusevabad. Hõõrüge seade puhta lapiga üle või puhuge madala rõhuga suruõhuga puhtaks.

- Me soovitame seadet vahetult pärast igakordset kasutamist puhastada.
- Puhastage seadet regulaarselt niiske lapi ja vähese määrdeseebiga. Ärge kasutage puhastusvahendeid või lahusteid; need võivad seadme plastosi rikkuda. Pöörake tähelepanu sellele, et vesi ei pääseks seadme sisemusse.
- Kõiki liikuvaid osi tuleb regulaarselt määrada!

Süsihari

- Laske sädemete ülemäärase tekke korral süsiharjad elektrispetsialistil üle kontrollida. Tähelepanu! Süsiharju tohib vahetada ainult elektrispetsialist.

Teenindus-informatsioon

Tuleb silmas pidada, et selle toote puhul vajatakse kasutusalaalsele või loomulikule kulumisele alluvaid või kulumatmaterjalidena järgmisi osi.

Kuluosad*: Süsiharjad, puur, meisel

* ei sisaldu tingimata tarnekomplektis!

Varuosi ja tarvikuid saate meie teeninduskeskusest. Skannige selleks tiitellehel olev QR-kood.

10. Ladustamine

Ladustage seadet ja tarvikuid pimedas, kuivas, külmumiskindlas ning lastele kättesaamatus kohas. Optimaalne ladustamistemperatuur on 5 ja 30°C vahel. Säilitage elektritööriista originaalpakendis. Katke elektritööriista kinni, et seda tolmu või niiskuse eest kaitsta.

Säilitage käsitlusjuhendit tööriista juures.

11. Elektriühendus

Installeeritud elektrimootor on käitusvalmis kujul külge ühendatud.

Ühendus vastab asjaomastele VDE ja DIN nõuetele. Kliendipoolne võrguühendus ja kasutatav pikendusjuhe peavad vastama nendele eeskirjadele.

Kahjustunud elektriühendusjuhtmed

Elektriühendusjuhtmetel tekivad sageli isolatsioonikahjustused.

Põhjuseks on:

- Survekohad, kui ühendusjuhtmed veetakse läbi akende või uksevahede.

- Murdekohad ühendusjuhtme asjatundmatu kinnitamisest või vedamise tõttu.
- Sisselõikekohad ühendusjuhtme ülesõitmisest tõttu.
- Isolatsioonikahjustused seinapistikupesast väljarebinemise tõttu.
- Praod isolatsiooni vananemise tõttu.

Selliselt kahjustunud elektriühendusjuhtmeid ei tohi kasutada ja need on isolatsioonikahjustuste tõttu eluohtlikud.

Kontrollige elektriühendusjuhtmeid regulaarselt kahjustuste suhtes. Pöörake tähelepanu sellele, et ülekontrollimisel pole ühendusjuhte vooluvõrku ühendatud.

Elektriühendusjuhtmed vastavad asjaomastele VDE ja DIN nõuetele. Kasutage ainult sama tähistusega ühendusjuhtmeid.

Ühenduskaablile trükitud tüübitähis on eeskirjaga kohustuslik.

Ühefaasilise vahelduvvoolumootori puhul soovitage me suure käivitusvooluga (alates 3000 vatti) toodetele C 16A või K 16A kaitset!

Vahelduvvoolumootor

- Võrgupinge peab olema 220- 240 volti/50 Hz.
- Pikendusjuhtmed peavad olema pikkuseni 25 m vähemalt 1,5 ruutmillimeetrise, pikkusel üle 25 m vähemalt 2,5 ruutmillimeetrise ristlõikega.
- Võrguühendus kaitstakse inertse 16 A kaitsmega.

Ühendusliik X

Kui toote võrguühendusjuhe saab kahjustada, siis tuleb see asendada spetsiaalselt eelkoostatud võrguühendusjuhtmega, mis on saadaval tootja või tema klienditeeninduse kaudu.

12. Utiliseerimine ja taaskäitlus

Juhised pakendi kohta



Pakendusmaterjalid on taaskäideldavad. Palun utiliseerige pakendid keskkonnasõbralikult.

Juhised elektri- ja elektroonikaseadmete seaduse (ElektroG) kohta



Elektri- ja elektroonikaseadmed ei kuulu olmeprügisse, vaid tuleb suunata eraldi kogumisse või utiliseerimisse!







- Vanad patareid või akud, mis pole püsivalt vana-seadmesse paigaldatud, tuleb enne äraandmist purustamata välja võtta! Nende utiliseerimist reguleeritakse patareiseadusega.
- Elektri- ja elektroonikaseadmete omanikud või kasutajad on seadusega kohustatud need kasutuse lõpus tagastama.
- Lõppkasutaja kannab omavastutust utiliseeritava vana-seadmel isikupõhiste andmete kustutamise eest!
- Lähikriipsutatud prügikonteineri sümbol tähendab, et vanu elektri- ja elektroonikaseadmeid ei tohi utiliseerida olmeprügi kaudu.
- Vanad elektri- ja elektroonikaseadmed saab järgmistes kohtades tasuta ära anda:
 - Avalik-õiguslikud utiliseerimis- või kogumispunktid (nt kommunaalsed toormeajaamad).
 - Elektri-seadmete müügipunktid (statsioonarsed ja online), kui edasimüüjad on tagasivõtmiseks kohustatud või pakuvad seda vabatahtlikult.
 - Kuni kolm vana elektriseadet seadmeliigi kohta maksimaalselt 25-sentimeetrise servapikkusega saate ilma tootjalt uut seadet soetamata talle tasuta ära anda või enda läheduses teise volitatud kogumispunkti suunata.
 - Tootja ja levitaja edasised täiendavad tagasivõtmistingimused saate teada vastavast klienditeenindusest.
- Tootja poolt eramajapidamisse uue elektriseadme kohaletoomise korral võib see anda lõppkasutaja järelepärimisel korralduse vana elektriseade tasuta ära viia. Võtke selleks ühendust tootja klienditeenindusega.
- Need ütlused kehtivad ainult seadmete kohta, mis installeeritakse ja müüakse Euroopa Liidu liikmesriikides ning alluvad Euroopa direktiivile 2012/19/EL. Riikides väljaspool Euroopa Liitu võivad kehtida vanade elektri- ja elektroonikaseadmete utiliseerimise kohta kõrvalekalduvad nõuded.

13. Rikete kõrvaldamine

Järgmine tabel näitab vigade sümptomeid ja kirjeldab nende kõrvaldamise abinõusid, kui Teie masin ei tööta ükskord õigesti. Kui Te ei suuda probleemi selle abil lokaliseerida ja kõrvaldada, siis pöörduge teenindustöökotta.

Rike	Võimalik põhjus	Abinõu
Seade ei käivitu	Sisse-/väljalüliti defektne	Remont volitatud teeninduskeskuses
	Mootor defektne	Remont volitatud teeninduskeskuses

Paaiškinimas dėl dokumento simbolių

	<p>Prieš eksploatacijos pradžią perskaitykite naudojimo instrukciją ir saugos nurodymus bei jų laikykitės!</p>
	<p>Užsidėkite apsauginius akinius!</p>
	<p>Naudokite klausos apsaugą!</p>
	<p>Susidarius dulkių, naudokite kvėpavimo apsaugą!</p>
	<p>apsaugos klasė II</p>
	<p>Gaminys atitinka galiojančias Europos direktyvas.</p>
	<p>Gaminys atitinka galiojančias Serbijos gaires.</p>

Turinys:
Puslapis:

1.	Įvadas.....	136
2.	Įrenginio aprašymas (1 pav.).....	136
3.	Komplektacija	136
4.	Naudojimas pagal paskirtį	136
5.	Saugos nurodymai.....	137
6.	Techniniai duomenys	139
7.	Prieš pradėdant eksploatuoti.....	139
8.	Valdymas	140
9.	Techninė priežiūra	140
10.	Laikymas.....	141
11.	Elektros prijungimas	141
12.	Utilizavimas ir pakartotinis atgavimas	141
13.	Sutrikimų šalinimas.....	142
14.	Atitikties deklaracija.....	239

1. Įvadas

Gamintojas:

Scheppach GmbH
Günzburger Straße 69
D-89335 Ichenhausen

Gerbiamas kliente,

mes linkime Jums daug džiaugsmo ir didelės sėkmės dirbant su nauju įrenginiu.

Nuoroda:

pagal galiojančią Atsakomybės už gaminį įstatymą šio įrenginio gamintojas neatsako už žalą, kuri atsiranda šiame įrenginyje arba dėl jo:

- netinkamos elgsenos,
- nesilaikant naudojimo instrukcijos,
- remontuojant tretiesiems asmenims, neįgalotiems specialistams,
- montuojant ir keičiant neoriginalias atsargines dalis,
- naudojant ne pagal paskirtį,
- Sugedus elektros įrangai, nesilaikant elektrai keliamai reikalavimų ir VDE nuostatų 0100, DIN 57113 / VDE 0113

Atkreipkite dėmesį:

prieš montuodami ir pradėdami eksploatuoti perskaitykite visą naudojimo instrukcijos tekstą.

Ši naudojimo instrukcija turi Jums palengvinti susipažinti su Jūsų įrenginiu ir jo naudojimo pagal paskirtį galimybėmis.

Naudojimo instrukcijoje pateikiami nurodymai, kaip su įrenginiu dirbti saugiai, tinkamai ir ekonomiškai bei kaip išvengti pavojų, sutaupyti remonto išlaidų, sutrumpinti įtaiso prastovos laikus bei padidinti patikimumą ir pailginti eksploatavimo trukmę.

Be šioje naudojimo instrukcijoje pateiktų saugos nuostatų, būtinai privalote laikytis įrenginio eksploatavimui galiojančių taisyklių.

Laikykite naudojimo instrukciją plastikiniame maišelyje, apsaugoję nuo purvo ir drėgmės prie įrenginio. Prieš pradėdami dirbti, visi operatoriai ją privalo perskaityti ir jos atidžiai laikytis.

Prie įrenginio leidžiama dirbti tik asmenims, instruktuotiems, kaip jį naudoti ir informuotiems apie su tuo susijusius pavojus. Būtina laikytis reikalaujamo amžiaus cenzo. Be šioje naudojimo instrukcijoje pateiktų saugos nurodymų ir specialių Jūsų šalies reikalavimų, būtina laikytis tokios pačios konstrukcijos mašinų eksploatavimui visuotinai pripažintų technikos taisyklių.

Mes neatsakome už nelaimingus atsitikimus arba pažeidimus, atsiradusius nesilaikant šios instrukcijos ir saugos nurodymų.

2. Įrenginio aprašymas (1 pav.)

1. Apsauga nuo dulkių
2. Fiksavimo įvorė
3. Smūginio gręžimo / apdirbimo kalnu perjungiklis
4. Įjungimo / išjungimo jungiklis
5. Rankena
6. Darbinis indikatorius
7. Tinklo kabelis
8. Papildoma rankena
9. Gylio ribotuvas

Išpakavimas

- Atidarykite pakuotę ir atsargiai išimkite įrenginį.
- Nuimkite pakavimo medžiagą ir ištraukite pakavimo / transportavimo fiksatorius (jei yra).
- Patikrinkite, ar komplektacijoje viskas yra.
- Patikrinkite įrenginį ir priedus, ar transportuojant jie nebuvo pažeisti.
- Jei įmanoma, saugokite pakuotę, kol nepasibaigs garantinis laikotarpis.

⚠ DĖMESIO!

Įrenginys ir pakavimo medžiagos nėra vaikų žaislas! Vaikams draudžiama žaisti su plastikiniais maišeliais, plėvelėmis ir mažomis dalimis! Pavojus praryti ir uždusti!

3. Komplektacija

- Gręžimo plaktukas
- Plokščiasis kaltas
- Šmailusis kaltas
- Gražtas Ø 8, 10 & 12
- Gylio ribotuvas
- Techninės priežiūros įrankis
- Vamzdelis su tepalu
- Dulkių surinkimo įtaisas
- Eksploatavimo instrukcija

4. Naudojimas pagal paskirtį

Įrenginys skirtas gręžti smūginiu būdu betoną, akmenis ir plytas bei apdirbti kalnu, naudojant atitinkamą gražtą arba kaltą.

Mašiną leidžiama naudoti tik pagal paskirtį. Bet koks kitoks naudojimas laikomas ne pagal paskirtį. Už su tuo susijusią žalą arba patirtus bet kokius sužalojimus atsako naudotojas / operatorius, o ne gamintojas. Atkreipkite dėmesį į tai, kad mūsų įrenginiai nėra skirti naudoti komerciniams, amatiniams arba pramoniniams tikslams. Mes neteikiame garantijos, kai aparatas naudojamas komercinėse, amatininkų arba pramoninėse įmonėse arba panašioms darbams.

5. Saugos nurodymai

Bendrieji saugos nurodymai dėl elektrinių įrankių
⚠ ĮSPĖJIMAS Perskaitykite visus saugos nuorodas ir nurodymus. Netinkamai laikantis saugos nuorodų ir nurodymų, galima patirti elektros šoką, gali kilti gaisras ir (arba) galima sunkiai susižaloti.

Išsaugokite visus saugos nurodymus ir instrukcijas ateičiai.

Saugos nuorodose naudojama sąvoka „Elektrinis įrankis“ susijusi su iš tinklo veikiančiais elektriniais įrankiais (su tinklo laidu) ir akumulatoriniais elektriniais įrankiais (be tinklo laido).

1. Sauga darbo vietoje

- a. **Jūsų darbo zona turi būti švari ir gerai apšviesta.** Jei darbo zonos netvarkingos ir neapšviestos, gali įvykti nelaimingų atsitikimų.
- b. **Nedirbkite su elektriniu įrankiu potencialiai sprogioje atmosferoje, kurioje yra degių skysčių, dujų arba dulkių.** Elektriniai įrankiai skleidžia kibirkštis, kurios gali uždegti dulkes arba garus.
- c. **Naudodami elektrinį įrankį, paprašykite, kad vaikai ir kiti asmenys, laikytųsi atstumo.** Nukreipus dėmesį, įrenginys gali tapti nevaldomas.

2. Elektros įrangos sauga

- a. **Elektrinio įrankio prijungimo kištukas turi tilpti į kištukinį lizdą. Jokiu būdu kištuko nemodifikuokite.** Nenaudokite adapterinių kištukų kartu su įžemintais elektriniais įrankiais. Esant nemodifikuotiems kištukams ir tinkamiems kištukiniams lizdams, mažėja elektros šoko pavojus.
- b. **Venkite kūno sąlyčio su įžemintais paviršiais, pvz., vamzdžiais, šildytuvais, viryklėmis ir šaldytuvais.** Kai Jūsų kūnas įžemintas, kyla didesnis elektros šoko pavojus.
- c. **Saugokite elektrinius įrankius nuo lietaus arba drėgmės.** Patekus į elektrinį įrenginį vandens, didėja elektros smūgio pavojus.

- d. **Nenaudokite laido, norėdami už jo nešti ar pakabinti elektrinį įrankį arba iš kištukinio lizdo ištraukti kištuką. Saugokite laidą nuo karščio, alyvos, aštrių briaunų arba judančių įrenginio dalių.** Dėl pažeistų arba susipynusių laidų kyla didesnis elektros šoko pavojus.
- e. **Kai su elektriniu įrankiu dirbate lauke, naudokite tik išorinei sričiai skirtus ilginamuosius kabelius.** Naudojant išorinei sričiai tinkamą ilginajamąjį laidą, sumažėja elektros smūgio rizika.
- f. **Jeigu elektrinio įrankio eksploatavimas drėgnoje aplinkoje yra neišvengiamas, naudokite apsauginį nebalanso srovės jungiklį.** Naudojant apsauginį nebalanso srovės jungiklį, mažėja elektros smūgio pavojus.

3. Asmenų sauga

- a. **Dirbdami su elektriniu įrankiu, būkite atidūs ir galvokite apie tai, ką darote. Nenaudokite elektrinio įrankio, kai esate pavargę arba veikiami narkotinių medžiagų, alkoholio arba medikamentų.** Jei naudodami elektrinį įrankį būsite neatidūs, galite rimtai susižaloti.
- b. **Naudokite asmenines apsaugines priemones ir visada užsidėkite apsauginius akinius.** Naudojant asmenines apsaugines priemones, pvz., kaukę nuo dulkių, neslidžius apsauginius batus, apsauginį šalmą arba klausos apsaugą, priklausomai nuo elektrinio įrankio tipo ir naudojimo būdo, mažėja rizika susižaloti.
- c. **Stenkitės nepradėti eksploatuoti neplanuotai. Prieš prijungdami elektros srovės tiekimą ir (arba) akumuliatorių, įsitikinkite, kad elektrinis įrankis išjungtas.** Jei nešdami elektrinį įrankį laikote pirštą ant elektrinio įrankio arba prie elektros srovės tinklo jungiate įjungtą įrenginį, gali įvykti nelaimingų atsitikimų.
- d. **Prieš įjungdami elektrinį įrankį, pašalinkite nustatymo įrankius arba veržliaraktį.** Įrankis arba raktas, kuris yra besisukančioje įrenginio dalyje, gali sužaloti.
- e. **Venkite nestandartinės kūno laikysenos. Stovėkite stabiliai ir visada išlaikykite pusiausvyrą.** Taip elektrinį įrankį galėsite geriau kontroliuoti netikėtose situacijose.
- f. **Vilkėkite tinkamus drabužius. Nevilkėkite plaučių drabužių ir nusiimkite papuošalus. Saugokite, kad plaukai, drabužiai ir pirštinės nepatektų arti judančių dalių.** Laisvus drabužius, papuošalus arba ilgus plaukus gali pagriebti dalys.

- g. Jei galima sumontuoti dulkių išsiurbimo ir surinkimo įtaisus, įsitikinkite, kad jie yra prijungti ir tinkamai naudojami. Naudojant dulkių nusiurbimo įtaisą, galima sumažinti dulkių keliamus pavojus.
 - h. **Net po daugkartinio naudojimosi elektriniu įrankiu negalvokite, kad esate visiškai saugūs, ir atsižvelkite į elektriniams įrankiams galiojančias saugos taisykles.** Dėl nedėmesingų veiksmų galima sunkiai susižaloti per sekundės dalis.
- 4. Elektrinio įrankio naudojimas ir elgsena su juo**
- a. **Neperkraukite įrenginio. Savo darbui naudokite tam skirtą elektrinį įrankį.** Su tinkamu elektriniu įrankiu nurodytame galios diapazone dirbsite geriau ir saugiau.
 - b. **Nenaudokite elektrinio įrankio, kurio jungiklis sugedęs.** Elektrinis įrankis, kuris nebeįsijungia arba nebeįsijungia, yra pavojingas ir jį reikia sutaisyti.
 - c. **Prieš nustatydami įrenginį, keisdami priedus arba prieš padėdami įrenginį į šalį, ištraukite kištuką iš kištukinio lizdo ir (arba) pašalinkite akumuliatorių.** Ši atsargumo priemonė saugo nuo neplanuoto elektrinio įrankio paleidimo.
 - d. **Laikykite nenaudojamus elektrinius įrankius vaikams nepasiekiamoje vietoje. Neleiskite įrenginiu naudotis asmenims, kurie su šiuo įrenginiu nėra susipažinę arba neperskaitė šių nurodymų.** Elektriniai įrankiai yra pavojingi, kai juos naudoja nepatyrę asmenys.
 - e. **Kruopščiai prižiūrėkite elektrinius įrankius. Patikrinkite, ar judančios dalys neprikaištingai veikia ir nestringa, ar dalys nelūžusios ir nepažeistos, kad būtų neigiamai veikiamas elektrinio įrankio veikimas. Prieš naudodami įrenginį, pažeistas dalis patikėkite suremontuoti.** Daug nelaimingų atsitikimų įvyksta dėl blogai techniškai prižiūrimų elektrinių įrankių.
 - f. **Stebėkite, kad Jūsų pjaustytuvai būtų aštrūs ir švarūs.** Kruopščiai prižiūrėti pjaustytuvai su aštriomis pjovimo briaunomis mažiau stringa ir juos lengviau valdyti.
 - g. **Elektrinį įrankį įstatomų įrankių priedus ir t. t. naudokite pagal šiuos nurodymus. Tuo metu atsižvelkite į darbo sąlygas ir darbus, kuriuos reikia atlikti.** Naudojant elektrinius įrankius kitiems, o ne numatytiems tikslams, galimos pavojingos situacijos.
 - h. **Rankenos ir suėmimo paviršiai turi būti sausi, švarūs ir ant jų neturi būti alyvos bei tepalo.**

Jei rankenos ir suėmimo paviršiai slidūs, elektrinio įrankio nenumatytoje situacijoje nebus galima saugiai valdyti bei kontroliuoti.

5. Servisas

- a. **Elektrinio įrankio remontą patikėkite tik kvalifikuotam personalui ir tik naudojant originalias atsargines dalis.** Taip užtikrinsite elektrinio įrankio saugą.

⚠ **ĮSPĖJIMAS!** Eksploatuojant šis elektrinis įrankis sudaro elektromagnetinį lauką. Tam tikromis aplinkybėmis šis laukas gali veikti aktyvius arba pasyvius medicininius implantus. Norint sumažinti rimtų arba mirtinų sužalojimų pavojų, prieš naudojant elektrinį įtaisą, asmenims su mediciniais implantais rekomenduojame pasikonsultuoti su savo gydytoju arba medicininių implantų gamintoju.

Saugos nurodymai plaktukams

- **Naudokite klausos apsaugą.** Dėl triukšmo galima prarasti klausą.
- **Naudokite su įrenginiu pristatytas papildomas rankenas.** Jei įrenginys tampa nevaldomas, galima susižaloti.
- **Kai atliekate darbus, kurių metu naudojamas įrankis gali pataikyti į paslėptus elektros laidus arba į savo tinklo kabelį, įrenginį lieskite izoliuotuose paviršiuose.** Prisilietus prie įtampingojo laido, net ir metalinėse įrenginio dalyse gali atsirasti įtampa ir gali įvykti elektros smūgis.

Padėkite šiuos saugos nurodymus į saugią vietą.

Liekamosios rizikos

Net ir tuo atveju, jei šis elektrinis įrankis valdomas pagal reikalavimus, visada lieka liekamųjų rizikų. Dėl šio elektrinio įrankio konstrukcijos ir modelio galimi tokie pavojai:

- **Plaučių pažeidimas,** jei nebus naudojama tinkama apsauginė kaukė nuo dulkių.
- **Nenaudojant tinkamos klausos apsaugos,** klausos sutrikdymas.
- **Sveikatos sutrikdymas dėl rankas veikiančios vibracijos,** jei prietaisas bus naudojamas ilgesnį laiką arba nebus tinkamai kreipiamas ir techniškai prižiūrimas.

6. Techniniai duomenys

Tinklo įtampa	220-240 V~ 50 Hz
Imamoji galia	1250 W
Tuščiosios eigos sūkių skaičius	850 min. ⁻¹
Smūgių skaičius	4500 bpm
Betono / akmens gręžimo galia (maks.)	30 mm
Apsaugos klasė	II
Svoris	4,9 kg

Pavojus!

Triukšmas ir vibracija

Triukšmo ir vibracijos vertės buvo nustatytos pagal EN 62841-1.

Garso slėgio lygis L_{pA}	93,9 dB
Neapibrėžtis K_{pA}	3 dB
Garso galios lygis L_{WA}	101,9 dB
Neapibrėžtis K_{WA}	3 dB

Naudokite klausos apsaugą.

Dėl triukšmo galima prarasti klausą.

Bendrosios vibracijų spinduliuotės vertės (trijų krypčių vektorių suma) nustatytos pagal EN 62841-1.

Pagrindinė rankena

Betono apdirbimas gręžimo plaktuku:

$$a_{h(HD)} = 13,59 \text{ m/s}^2, K = 1,5 \text{ m/s}^2$$

Papildoma rankena

Betono apdirbimas gręžimo plaktuku:

$$a_{h(HD)} = 11,265 \text{ m/s}^2, K = 1,5 \text{ m/s}^2$$

Pagrindinė rankena

Apdirbimas kaltu: $a_{h(ChEq)} = 14,3 \text{ m/s}^2, K = 1,5 \text{ m/s}^2$

Papildoma rankena

Apdirbimas kaltu: $a_{h(ChEq)} = 14,51 \text{ m/s}^2, K = 1,5 \text{ m/s}^2$

Nurodyta vibracijų spinduliuotės emisija buvo išmatuota remiantis standartizuotu bandymo metodu ir, priklausomai nuo būdo, kuriuo naudojamas elektrinis įrankis, gali pasikeisti bei išimtiniais atvejais gali peržengti nurodytą vertę.

Nurodytą vibracijų spinduliuotės emisijos vertę galima naudoti, norint elektrinį įrankį palyginti su kitu.

Nurodytą vibracijų spinduliuotės emisijos vertę taip pat galima naudoti neigiamam poveikiui įvertinti.

Apribokite susidarantį triukšmą ir vibraciją iki minimumo!

- Naudokite tik nepriekaištingus įrenginius.
- Įrenginį reguliariai techniškai prižiūrėkite ir valykite.
- Pritaikykite savo darbo būdą įrenginiui.
- Neperkraukite įrenginio.
- Prireikus paveskite įrenginį patikrinti.
- Kai įrenginys nenaudojamas, jį išjunkite.
- Mūvėkite pirštines.

7. Prieš pradėdant eksploatuoti

Prieš prijungdami įsitinkinkite, kad duomenys specifikacijų lentelėje sutampa su tinklo duomenimis.

Įspėjimas!

Prieš atlikdami įrenginio nustatymus, visada ištraukite tinklo kištuką.

Laidų paieškos prietaisu patikrinkite naudojimo vietą, ar nėra paslėptų laidų, dujų ir vandens vamzdžių.

Papildoma rankena(2 pav., 8 poz.)

Saugumo sumetimais gręžimo plaktuką naudokite tik su papildoma rankena.

Naudojant gręžimo plaktuką, papildoma rankena (8) yra kaip papildoma atrama. Saugumo sumetimais prietaiso negalima naudoti be papildomos rankenos (8). Papildoma rankena (8) prie gręžimo plaktuko tvirtinama veržtuvu. Sukant rankeną prieš laikrodžio rodyklę (žiūrint iš rankenos pusės), veržtuvas atlaisvinamas. Sukant rankeną pagal laikrodžio rodyklę, veržtuvas priveržiamas. Iš pradžių atlaisvinkite papildomos rankenos veržtuvą. Po to papildomą rankeną (8) galite pasukti į sau patogiausią darbinę padėtį. Dabar vėl užsukite papildomą rankeną priešinga sukimo kryptimi, kol ji bus pritvirtinta.

Gylio ribotuvas (3 pav., 9 poz.)

Gylio ribotuvas (9) fiksavimo varžtu (A) laikomas papildomoje rankenoje (8), naudojant veržtuvą.

- Atlaisvinkite fiksavimo varžtą (A) ir įstatykite gylio ribotuvą (9).
- Nustatykite gylio ribotuvą (9) į vieną lygmenį su grąžtu.
- Patraukite gylio ribotuvą (9) atgal per norimą gręžimo gylį.

- Vėl priveržkite fiksavimo varžtą (A).
- Dabar išgręžkite skylę, kol gylio ribotuvas (9) palies ruošinį.

Įrankio įstatymas (4 pav.)

- Prieš įstatydami įrankį išvalykite ir jo kotą šiek tiek suteptkite gražtų tepalu.
- Patraukite atgal fiksavimo įvorę (2) ir ją tvirtai laikykite.
- Nedulkėtą įrankį pasukdami iki galo įstumkite į įrankių laikiklį. Įrankis užsifiksuoja savaime.
- Patraukdami už įrankio, patikrinkite, kaip užsifiksavo.

Įrankio išėmimas (5 pav.)

Patraukite atgal fiksavimo įvorę (2), ją tvirtai laikykite ir išimkite įrankį.

Dulkių surinkimo įtaisas (6 pav.)

Prieš pradėdami dirbti su gręžimo plaktuku vertikalčiai virš galvos, ant gražto užmaukite dulkių surinkimo įtaisą (B).

8. Valdymas

⚠ Dėmesio!

Prieš pradėdami eksploatuoti, gaminį būtina iki galo sumontuoti!

Pavojus!

Norint išvengti pavojaus, mašiną galima laikyti tik už abiejų rankenų (5/8)! Kitaip pragręžus laidus gali kilti elektros smūgio pavojus!

Darbinis indikatorius (1 pav.)

Įjungus tinklo kištuką, užsidega veikimo indikatorius (6).

Įjungimas ir išjungimas (1 pav.)

Įjungimas: Norėdami įjungti, paspauskite *ij./išj.* jungiklį (4) ir laikykite paspaudę.

Išjungimas: Atleiskite *ij./išj.* jungiklį (4).

Smūginio gręžimo / apdirbimo kaltu perjungiklis (7 pav.)

- Norėdami išgręžti, paspauskite mygtuką (D) ant sukamojo jungiklio (3) ir tuo pačiu metu pasukite sukamąjį jungiklį (3) į jungiklio padėtį C.
- Norėdami gręžti smūginiu būdu, paspauskite mygtuką (D) ant sukamojo jungiklio (3) ir tuo pačiu metu pasukite sukamąjį jungiklį (3) į jungiklio padėtį (E).
- Norėdami apdirbti kaltu, paspauskite mygtuką (D) ant sukamojo jungiklio (3) ir tuo pačiu metu pasukite sukamąjį jungiklį (3) į jungiklio padėtį (F). Padėtyje F kaltas yra užfiksuotas.

- Norėdami apdirbti kaltu, paspauskite mygtuką (D) ant sukamojo jungiklio (3) ir tuo pačiu metu pasukite sukamąjį jungiklį (3) į jungiklio padėtį (G). Padėtyje G kaltas yra užfiksuotas.

Nuoroda!

Norint gręžti plaktuku, reikia tik nedidelės prispaudimo jėgos. Dėl per didelio prispaudimo slėgio bereikalingai apkraunamas variklis. Reguliariai tikrinkite gražtą. Atšipusį gražtą pagaląskite arba pakeiskite.

9. Techninė priežiūra

⚠ **Įspėjimas!** Prieš atlikdami bet kokius nustatymo, einamosios priežiūros ir remonto darbus, ištraukite tinklo kištuką!

Bendrieji techninės priežiūros darbai

- Stenkitės, kad apsauginiai įtaisai, vėdinimo plyšiai ir variklio korpusas būtų kuo švaresni ir nedulkėti. Esant mažam slėgiui, nuvalykite įrenginį švaria šluoste arba išpūskite suslėgtuoju oru.
- Rekomenduojame įrenginį išvalyti iš karto po kiekvieno naudojimo.
- Reguliariai valykite įrenginį drėgna šluoste su šiek tiek skystojo muilo. Nenaudokite valymo priemonių ir tirpiklių. Jie gali pažeisti plastikines įrenginio dalis. Atkreipkite dėmesį į tai, kad į įrenginio vidų nepatektų vandens.
- Visas judančias dalis reikia periodiškai sutepti!

Angliniai šepetėliai

- Jei susidaro per daug kibirkščių, paveskite anglinius šepetėlius patikrinti kvalifikuotam elektrikui. Dėmesio! Anglinius šepetėlius leidžiama keisti tik kvalifikuotam elektrikui.

Techninės priežiūros informacija

Atkreipkite dėmesį į tai, kad šio gaminio toliau nurodytos dalys naudojant arba natūraliai dėvisi arba toliau nurodytų dalių reikia kaip vartojamųjų medžiagų.

Greitai susidėvinčios dalys*: angliniai šepetėliai, gražtas, kaltas

* į komplektaciją privalomai neįeina!

Atsarginių dalių ir priedų įsigysite mūsų techninės priežiūros centre. Tam nuskenuokite tituliname lape esantį QR kodą.

10. Laikymas

Laikykite įrenginį ir jo priedus tamsioje, sausoje, apsaugotoje nuo šalčio ir vaikams nepasiekiamoje vietoje. Optimali laikymo temperatūra yra nuo 5 iki 30 °C. Laikykite elektrinį įrankį originalioje pakuotėje. Uždenkite elektrinį įrankį, kad apsaugotumėte jį nuo dulkių arba drėgmės.

Laikykite naudojimo instrukciją prie elektrinio įrankio.

11. Elektros prijungimas

Prijungtas elektros variklis yra parengtas naudoti.

Jungtis atitinka tam tikras VDE ir DIN nuostatas.

Kliento tinklo jungtis ir naudojamas ilginamasis laidas turi atitikti šiuos reikalavimus.

Pažeisti elektros prijungimo laidai

Dažnai pažeidžiama jungiamųjų elektros laidų izoliacija. Priežastys yra:

- prispaudimo vietos, kai prijungimo laidai nutiesiami pro langus arba durų plyšius;
- sulenkimo vietos netinkamai pritvirtinus arba nutiesus prijungimo laidą;
- įpjovimo vietos pervažiavus prijungimo laidą;
- izoliacijos pažeidimai išplėšus iš sieninio kištukinio lizdo;
- įtrūkimai dėl izoliacijos senėjimo.

Tokių pažeistų elektros prijungimo laidų negalima naudoti ir dėl pažeistos izoliacijos jie yra pavojingi gyvybei.

Reguliariai tikrinkite, ar elektros prijungimo laidai nepažeisti. Atkreipkite dėmesį į tai, kad tikrinant jungiamąsias laidas nekabotų ant elektros srovės tinklo.

Jungiamieji elektros laidai turi atitikti tam tikras VDE ir DIN nuostatas. Naudokite jungiamuosius laidas su tokiu pačiu ženkliniu.

Žyma tipo pavadinime prijungimo kabelyje yra privaloma.

Naudojant vienfazį kintamosios srovės variklį, gaminiams su didele paleidimo srove (nuo 3000 vatų) rekomenduojame naudoti C 16 A arba K 16 A saugiklį!

Kintamosios srovės variklis

- Tinklo įtampa turi būti 220 - 240 V/50 Hz.

- Ilginamųjų laidų iki 25 m ilgio skerspjūvis turi būti 1,5 kvadratinio milimetro, ilgesnių nei 25 m ilgio – min. 2,5 kvadratinio milimetro.
- Tinklo jungtis apsaugoma 16 A lydžiuoju saugikliu.

Prijungimo būdas X

Jei šio gaminio prijungimo prie tinklo laidas pažeidžiamas, jį reikia pakeisti specialiu prijungimo prie tinklo laidu, kurį galima įsigyti iš gamintojo arba jo klientų aptarnavimo tarnybos.

12. Utilizavimas ir pakartotinis atgavimas

Pakavimo nuorodos



Pakavimo medžiagas galima perdirbti. Utilizuokite pakuotes, tausodami aplinką.

Nuorodos dėl Elektros ir elektronikos prietaisų įstatymo (vok. ElektroG)



Panaudotų elektros ir elektronikos prietaisų negalima mesti į buitines atliekas, juos reikia surinkti ir utilizuoti atskirai!

- Panaudotas baterijas arba akumulatorius, kurie nėra fiksuotai sumontuoti sename prietaise, prieš atiduodant reikia išimti jų nepažeidžiant! Toks utilizavimas sureguliuotas Baterijų įstatyme.
- Elektros bei elektronikos prietaisų savininkai ar naudotojai yra teisiškai įpareigoti juos grąžinti po naudojimo.
- Galutinis naudotojas yra atsakingas už savo asmeninių duomenų ištrynimą iš utilizuojamo panaudoto įrenginio!
- Perbrauktos šiukšliadėžės simbolis reiškia, kad elektros ir elektronikos prietaisų negalima išmesti kartu su buitinėmis atliekomis.
- Elektros ir elektronikos prietaisus galima nemokamai grąžinti šiose vietose:
 - Viešosios atliekų šalinimo ar surinkimo vietos (pvz., savivaldybių pastatų kiemuose).
 - elektros prietaisų pardavimo vietose (stacionarioje ir internetinėse), jei pardavėjai privalo juos priimti atgal arba tai padaryti siūlo savanoriškai.
 - Iki trijų vienos rūšies panaudotų elektros prietaisų, kurių krašto ilgis ne didesnis kaip 25 cm, galite nemokamai grąžinti gamintojui prieš tai neįsigydami naujo prietaiso iš gamintojo arba nuvežti į kitą įgaliotą surinkimo punktą savo vietovėje.
 - Dėl kitų papildomų gamintojų ir platintojų prekių priėmimo atgal sąlygų kreipkitės į atitinkamą klientų aptarnavimo tarnybą.







- Jei gamintojas pristato naują elektros prietaisą privačiam namų ūkiui, jis gali organizuoti nemokamą elektros prietaiso paėmimą galutinio naudotojo prašymu. Tam susisiekite su gamintojo klientų aptarnavimo tarnyba.
- Šie teiginiai galioja tik prietaisams, parduodamiems Europos Sąjungos šalyse, kurioms taikoma Europos direktyva 2012/19/ES. Europos Sąjungai nepriklausančiose šalyse gali būti taikomos kitokios panaudotų elektros ir elektronikos prietaisų utilizavimo nuostatos.

13. Sutrikimų šalinimas

Tolesnėje lentelėje nurodyti klaidų požymiai ir aprašyta, kaip jas galima pašalinti, jei Jūsų mašina blogai veiktų. Jei taip problemos nustatyti ir pašalinti negalite, kreipkitės į savo techninės priežiūros dirbtuves.

Sutrikimas	Galima priežastis	Ką daryti?
Nepasileidžia įrenginys	Sugedęs įj./išj. jungiklis	Paveskite suremontuoti įgaliotam techninės priežiūros centrui
	Sugedęs variklis	Paveskite suremontuoti įgaliotam techninės priežiūros centrui

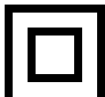
Paskaidrojums par simboliem uz instrumenta

	<p>Pirms lietošanas sākšanas izlasiet un ievērojiet lietošanas instrukciju un drošības norādījumus!</p>
	<p>Lietojiet aizsargbrilles!</p>
	<p>Lietojiet ausu aizsargus!</p>
	<p>Rodoties putekļiem, lietojiet elpošanas masku!</p>
	<p>Aizsardzības klase II</p>
	<p>Ražojums atbilst spēkā esošajām Eiropas Direktīvām.</p>
	<p>Ražojums atbilst piemērojamām Serbijas vadlīnijām.</p>

Satura rādītājs:
Lappuse:

1.	Ievads.....	145
2.	Ierīces apraksts (1. att.)	145
3.	Piegādes komplekts	145
4.	Noteikumiem atbilstoša lietošana.....	145
5.	Drošības norādījumi	146
6.	Tehniskie dati	147
7.	Pirms lietošanas sākšanas	148
8.	Lietošana	149
9.	Apkope.....	149
10.	Glabāšana	149
11.	Pieslēgšana elektrotīklam	150
12.	Utilizācija un otrreizēja izmantošana.....	150
13.	Traucējumu novēršana	151
14.	Atbilstības deklarācija.....	239

1. Ievads

Ražotājs:

Scheppach GmbH
Günzburger Straße 69
D-89335 Ichenhausen, Vācija

Godātais klient!

Vēlam prieku un izdošanos, strādājot ar šo jauno ierīci.

Norāde:

Šīs ierīces ražotājs saskaņā ar spēkā esošo likumu par ražotāja atbildību par ražojumu kvalitāti nav atbildīgs par zaudējumiem, kas rodas šai ierīcei vai šīs ierīces dēļ saistībā ar:

- nelietpratīgu apkalpošanu
- lietošanas instrukcijas neievērošanu
- trešo personu, nepilnvarotu speciālistu veiktiem remontiem
- neoriģinālo rezerves daļu montāžu un nomaīņu
- noteikumiem neatbilstošu lietošanu
- elektroiekārtas atteici, neievērojot elektrības noteikumus un VDE noteikumus 0100, DIN 57113 / VDE 0113

Ievērojiet!

Pirms montāžas un lietošanas sākšanas izlasiet visu lietošanas instrukcijas tekstu.

Šai lietošanas instrukcijai ir jāpalīdz jums iepazīt ierīci un lietot tās noteikumiem atbilstošās izmantošanas iespējas. Lietošanas instrukcijā ir sniegtas svarīgas norādes par drošu, lietpratīgu un ekonomisku darbu ar ierīci, lai nepieļautu riskus, ietaupītu remonta izdevumus, samazinātu dīkstāves laikus un palielinātu ierīces uzticamību un darbмūžu.

Papildus šīs lietošanas instrukcijas drošības noteikumiem noteikti jāievēro attiecīgajā valstī spēkā esošie noteikumi par ierīces lietošanu.

Glabājiet lietošanas instrukciju pie ierīces plastikāta maisiņā, sargājot no netīrumiem un mitruma. Pirms darba sākšanas tā jāizlasa un rūpīgi jāievēro ikvienam operatoram.

Ar ierīci drīkst strādāt tikai tās personas, kas pārzina ierīces lietošanu un ir instruētas par riskiem, kas ir saistīti ar ierīces lietošanu. Jāievēro noteiktais minimālais vecums. Papildus šajā lietošanas instrukcijā sniegtajiem drošības norādījumiem un attiecīgās valsts īpašajiem noteikumiem jāievēro vispārārtzītie tehniskie noteikumi par konstruktīvi identisku ierīču lietošanu.

Mēs neuzņemamies atbildību par nelaimes gadījumiem vai zaudējumiem, kas rodas, ja neņem vērā šo instrukciju un drošības norādījumus.

2. Ierīces apraksts (1. att.)

1. Pretputekļu aizsargs
2. Fiksācijas ieliktnis
3. Triecienurbšanas / kalšanas pārslēgs
4. Ieslēgšanas/izslēgšanas slēdzis
5. Rokturis
6. Darba indikators
7. Tīkla barošanas kabelis
8. Papildrokturis
9. Dziļuma ierobežotājs

Izpakošana

- Atveriet iepakojumu un uzmanīgi izņemiet ierīci.
- Noņemiet iepakojuma materiālu, kā arī iepakojuma un transportēšanas stiprinājumus (ja tādi ir).
- Pārbaudiet, vai piegādes komplekts ir pilnīgs.
- Pārbaudiet, vai ierīce un piederumi transportēšanas laikā nav bojāti.
- Ja iespējams, uzglabājiet iepakojumu līdz garantijas termiņa beigām.

⚠ IEVĒRĪBA!

Ierīce un iepakojuma materiāls nav rotaļlietas! Bērni nedrīkst rotaļāties ar plastikāta maisiņiem, plēvēm un sīkām detaļām! Pastāv norīšanas un nosmakšanas risks!

3. Piegādes komplekts

- Perforators
- Plakanais kalts
- Smailais kalts
- Urbja Ø 8, 10 & 12
- Dziļuma ierobežotājs
- Apkopes instruments
- Caurule ar smērvielu
- Putekļu savākšanas ierīce
- Lietošanas instrukcija

4. Noteikumiem atbilstoša lietošana

Ierīce ir paredzēta urbšanai perforācijas režīmā betonā, iezī un ķieģelī, un kalšanas darbiem, izmantojot atbilstošu urbi vai kaltu.

Ierīci drīkst lietot tikai tai paredzētajiem mērķiem. Ierīces lietošana citiem mērķiem ir uzskatāma par noteikumiem neatbilstošu. Par jebkāda veida bojājumiem vai savainojumiem, kas izriet no šādas lietošanas, ir atbildīgs lietotājs/operators un nevis ražotājs.

Ņemiet vērā, ka mūsu ierīces noteikumiem atbilstošā veidā nav konstruētas komerciālai, amatnieciskai vai rūpnieciskai izmantošanai. Mēs neuzņemamies garantiju, ja ierīci izmanto komerciālos, amatniecības vai rūpniecības uzņēmumos, kā arī līdzīgos darbos.

5. Drošības norādījumi

Elektroinstrumentu vispārējie drošības norādījumi
⚠ BRĪDINĀJUMS! Izlasiet visus drošības norādījumus un norādes. Drošības norādījumu un norāžu neievērošana var izraisīt elektrisko triecienu, ugunsgrēku un/vai smagus savainojumus.

Uzglabājiet visus drošības norādījumus un norādes turpmākām uzziņām.

Drošības norādījumos izmantotais jēdziens „Elektroinstrumenti” attiecas uz elektroinstrumentiem, kurus darbina no elektrotīkla (ar tīkla barošanas kabeli), un uz elektroinstrumentiem, kurus darbina no akumulatora (bez tīkla barošanas kabeļa).

1. Darba vietas drošība

- Uzturiet savu darba vietu tīru un labi apgaismotu.** Nekārtība vai neapgaismotas darba vietas var radīt nelaimes gadījumus.
- Nedarbojieties ar elektroinstrumentu sprādzienbīstamā vidē, kurā atrodas viegli aizdedzināmi šķidrumi, gāzes vai putekļi.** Elektroinstrumenti ģenerē dzirksteles, kas var aizdedzināt putekļus vai tvaikus.
- Nelaidiet klāt bērnu un citas personas elektroinstrumenta lietošanas laikā.** Uzmanības novērošanas gadījumā jūs varat zaudēt kontroli pār ierīci.

2. Elektriskā drošība

- Elektroinstrumenta kontaktspraudnim jāiederas kontaktligzdā. Kontaktspraudni nekādā veidā nedrīkst izmainīt. Neizmantojiet adaptera kontaktspraudņus kopā ar iezemētiem elektroinstrumentiem.** Neizmainīti kontaktspraudņi un piemērotas kontaktligzdas mazina elektriskā triecienu risku.
- Nepieļaujiet ķermeņa kontaktu ar iezemētām virsmām, piem., caurulēm, apkures aprīkojumu, plīti un ledusskapjiem.**

Pastāv paaugstināts elektriskā triecienu risks, ja jūs ķermeņa daļas piesaistīs.

- Sargājiet elektroinstrumentus no lietus vai slapjuma.** Ūdens iekļūšana elektroierīcē palielina elektriskā triecienu risku.
- Neizmantojiet kabeli citam nolūkam, lai pārnēsātu, uzkarinātu elektroinstrumentu vai atvienotu kontaktspraudni no kontaktligzdas. Sargājiet kabeli no karstuma, eļļas, asām malām vai kustīgām ierīces daļām.** Bojāti vai sapinušies vadi palielina elektriskā triecienu risku.
- Kad darbojaties ar elektroinstrumentu ārpus telpām, izmantojiet tikai pagarinātāja kabelus, kuri ir piemēroti arī darbiem ārpus telpām.** Darbiem ārpus telpām piemērota pagarinātāja kabeļa lietošana mazina elektriskā triecienu risku.
- Ja elektroinstrumenta lietošana mitrā vidē nav novēršama, izmantojiet noplūdstrāvas aizsargslēdzi.** Noplūdstrāvas aizsargslēdža lietošana mazina elektriskā triecienu risku.

3. Personu drošība

- Rīkojieties piesardzīgi un pievērsiet uzmanību tam, ko darāt, un prātīgi sāciet darbu ar elektroinstrumentu. Nelietojiet elektroinstrumentu, ja esat noguris vai atrodaties narkotisko vielu, alkohola vai medikamentu iespaidā.** Neuzmanības brīdis elektroinstrumenta lietošanas laikā var izraisīt nopietnus savainojumus.
- Lietojiet individuālos aizsardzības līdzekļus un vienmēr uzlieciet aizsargbrilles.** Individuālo aizsardzības līdzekļu lietošana, piem., pretputekļu respirators, neslīdoši drošības apavi, aizsargķivere vai ausu aizsargi, atkarībā no elektroinstrumenta veida un izmantošanas, mazina savainojumu risku.
- Nepieļaujiet nejaušu lietošanas sākšanu. Pārliedzieties, vai elektroinstrumenti ir izslēgti, pirms jūs to pievienojat pie elektroapgādes un/vai akumulatora, to satverat vai pārnēsājat.** Ja elektroinstrumenta pārnēsāšanas laikā turat pirkstu uz slēdža vai ierīci ieslēgtā veidā pievienojat pie elektroapgādes, tad var notikt nelaimes gadījumi.
- Pirms ieslēdzat elektroinstrumentu, noņemiet regulēšanas darbarīkus vai uzgriežņus atslēgas. Instruments vai atslēga, kas atrodas rotējošā ierīces daļā, var radīt savainojumus.**
- Nepieļaujiet nedabisku stāju. Ieņemiet stabili pozīciju un vienmēr saglabājiet līdzsvaru.** Tādējādi jūs varat labāk kontrolēt elektroinstrumentu negaidītās situācijās.

- f. **Valkājiet piemērotu apgērbu. Nevalkājiet platu apgērbu vai rotaslietas. Sargājiet matus, apgērbu un cimds no kustīgajām daļām.** Kustīgās daļas var satvert vaļīgu apgērbu, rotaslietas vai garus matus.
- g. **Ja ir iespējams uzstādīt putekļu nosūkšanas iekārtas un putekļu uztveršanas iekārtas, pārliecinieties, vai tās ir pievienotas, un tiek pareizi izmantotas.** Putekļu nosūkšanas iekārtas izmantošana var mazināt bīstamību, ko rada putekļi.
- h. **Neuzskatiet, ka esat pilnīgā drošībā, un neignorējiet elektroinstrumenta drošības noteikumus, pat ja pēc daudzām lietošanas reizēm pārzināt elektroinstrumentu.** Nevērīga rīkošanās var sekundes daļās radīt smagus savainojumus.
- 4. Elektroinstrumenta izmantošana un apkalpošana**
- a. **Nepārslogojiet ierīci. Izmantojiet savā darbā šim nolūkam paredzētu elektroinstrumentu.** Ar piemērotu elektroinstrumentu jūs darbojaties labāk un drošāk norādītajā jaudas diapazonā.
- b. **Nelietojiet elektroinstrumentu, kuram ir bojāts slēdzis.** Elektroinstrumentus, kuru nav iespējams vairs ieslēgt vai izslēgt, ir bīstams, un tas ir jāsalabo.
- c. **Atvienojiet kontaktspraudni no kontaktlīgždas un / vai noņemiet akumulatoru, pirms veicat ierīces regulējumus, nomaināt piederumus vai noliekat projām ierīci.** Šis piesardzības pasākums novērš elektroinstrumenta nejaušu palaišanu.
- d. **Uzglabājiet neizmantotos elektroinstrumentus bērniem nepieejamā vietā. Neļaujiet lietot ierīci personām, kuras nepārzina šo ierīci vai nav izlasījušas šos norādījumus.** Elektroinstrumenti ir bīstami, ja tos lieto nepieredzējušas personas.
- e. **Rūpīgi kopiet elektroinstrumentus.** Pārbaudiet, vai kustīgās daļas nevainojami darbojas un neiestrēgst, vai daļas nav salūzušas vai nav bojātas tā, ka ir traucēta elektroinstrumenta darbība. Pirms ierīces izmantošanas lieciet bojātās daļas salabot. Daudzu nelaimes gadījumu cēlonis ir slikti apkopti elektroinstrumenti.
- f. **Rūpīgi kopiet savus griezējinstrumentus asus un tīrus.** Rūpīgi kopti griezējinstrumenti ar asām griezējmalām mazāk iestrēgst un ir vieglāk vadāmi.
- g. **Izmantojiet elektroinstrumentu, piederumus, darbinstrumentus utt. atbilstoši šim norādēm. Turklāt ņemiet vērā darba apstākļus un izpildāmo darbu.** Elektroinstrumenta lietošana citiem neparedzētiem lietošanas gadījumiem var radīt bīstamas situācijas.

- h. **Nodrošiniet, lai rokturi un satveršanas virsmas būtu sausas, tīras un nebūtu notraipītas ar eļļu un smērvielām.** Slideni rokturi un satveršanas virsmas neatļauj elektroinstrumenta drošu vadību un kontroli neparedzamās situācijās.

5. Serviss

- a. **Uzticiet savu elektroinstrumentu labot tikai kvalificētiem speciālistiem un, izmantojot tikai oriģinālās rezerves daļas.** Tādējādi nodrošina to, ka būs saglabāta elektroinstrumenta drošība.

⚠ BRĪDINĀJUMS! Šis elektroinstrumenta darba laikā rada elektromagnētisko lauku. Šis lauks noteiktos apstākļos var traucēt aktīvo vai pasīvo medicīnisko implantu darbību. Lai mazinātu nopietnu vai nāvējošu savainojumu risku, personām ar medicīniskajiem implantiem pirms elektroinstrumenta lietošanas ieteicams konsultēties ar ārstu un ražotāju.

Drošības norādījumi āmuriem

- **Lietojiet ausu aizsargus.** Trokšņu iedarbība var izraisīt dzirdes zudumu.
- **Lietojiet ar ierīci piegādātos papilddrokus.** Kontroles zaudēšana var radīt savainojumus.
- **Turiet ierīci aiz izolētajām rokturu virsmām, kad izpildāt darbus, kuru laikā darba instruments var sadurties ar slēptu elektroinstalāciju vai savu tīkla barošanas vadu.** Kontakts ar spriegumu vadošu līniju var pārvadīt spriegumu arī uz ierīces metāla daļām un radīt elektrisko triecienu.

Uzglabājiet drošības norādījumus drošā vietā.

Atlikušie riski

Arī tad, ja jūs lietojat šo elektroinstrumentu atbilstoši noteikumiem, vienmēr saglabājas atlikušie riski. Saistībā ar šī elektroinstrumenta konstrukciju un komplektāciju var rasties šādi riski:

- **Plaušu bojājumi, ja nelieto piemērotu putekļu aizsargmasku.**
- **Dzirdes bojājumi, ja nelieto piemērotus ausu aizsargus.**
- **Veselības kaitējumi, kas izriet no delnu-roku vibrācijām, ja ierīci izmanto ilgāku laiku posmu vai nepienācīgi vada un apkopj.**

6. Tehniskie dati

Tīkla spriegums	220-240 V~ 50 Hz
Patērējamā jauda	1250 W

Tukšgaitas apgriezību skaits	850 min ⁻¹
Triecienu skaits	4500 bpm
Urbšanas efektivitāte betons / akmens (maks.)	30 mm
Aizsardzības klase	II
Svars	4,9 kg

Bīstami!

Troksnis un vibrācija

Troksņa un vibrācijas parametri noteikti atbilstoši standarta EN 62841-1 prasībām.

Skaņas spiediena līmenis L_{pA}	93,9 dB
Kļūda K_{pA}	3 dB
Skaņas jaudas līmenis, L_{WA}	101,9 dB
Kļūda K_{WA}	3 dB

Lietojiet ausu aizsargus.

Troksņu iedarbība var izraisīt dzirdes zudumu.

Vibrācijas kopējās vērtības (triju virzienu vektoru summa) noteiktas atbilstoši standarta EN 62841-1 prasībām.

Galvenais rokturis

Urbšana perforācijas režīmā betonā:

$$a_{h(HD)} = 13,59 \text{ m/s}^2, K = 1,5 \text{ m/s}^2$$

Papildrokturis

Urbšana perforācijas režīmā betonā:

$$a_{h(HD)} = 11,265 \text{ m/s}^2, K = 1,5 \text{ m/s}^2$$

Galvenais rokturis

$$\text{Kalšana: } a_{h(\text{Cheq})} = 14,3 \text{ m/s}^2, K = 1,5 \text{ m/s}^2$$

Papildrokturis

$$\text{Kalšana: } a_{h(\text{Cheq})} = 14,51 \text{ m/s}^2, K = 1,5 \text{ m/s}^2$$

Norādītā vibrācijas emisijas vērtība ir izmērīta saskaņā ar standartizētu pārbaudes metodi, un var atšķirties atkarībā no elektroinstrumenta lietošanas veida, un izņēmuma gadījumos tā var pārsniegt norādīto vērtību.

Norādīto vibrācijas emisijas vērtību var izmantot elektroinstrumenta salīdzinājumam ar citu elektroinstrumentu. Norādīto vibrācijas emisijas vērtību var izmantot arī vērtības samazināšanas novērtējumam.

Ierobežojiet skaņas intensitātes līmeni un vibrāciju līdz minimumam!

- Izmantojiet tikai nevainojamas ierīces.
- Regulāri apkopiet un tīriet ierīci.
- Pielāgojiet savu darba veidu ierīcei.
- Nepārslogojiet ierīci.
- Ja nepieciešams, uzticiet pārbaudīt ierīci.
- Izslēdziet ierīci, kad to nelietojat.
- Lietojiet cimdus.

7. Pirms lietošanas sākšanas

Pirms pievienošanas pārliecinieties, vai datu plāksnītē norādītā informācija sakrīt ar elektrotīkla parametriem.

Bīdīnājums!

Vienmēr atvienojiet tīkla kontaktspraudni, pirms veicat ierīces iestatījumus.

Apsēkojiet pielietošanas vietu, izmantojot līniju meklēšanas ierīci, vai nav apslēptu elektrisko līniju, gāzes un ūdens cauruļu.

Gultnis (2. Att. - 8. poz.)

Drošības apsvērumu dēļ izmantojiet perforatoru tikai ar papildrokturi.

Perforatora lietošanas laikā papildrokturis (8) nodrošina papildu atbalstu. Drošības apsvērumu dēļ ierīci nedrīkst izmantot bez papildroktura (8). Papildrokturi (8) nostiprina uz perforatora, izmantojot aizspiedi. Griežot rokturi pretēji pulksteņrādītāja kustības virzienam (skatoties no roktura puses), aizspiednis atbrīvojas. Griežot rokturi pulksteņrādītāja kustības virzienā, aizspiednis pievelkas. Vispirms atbrīvojiet papildroktura aizspiedi. Pēc tam jūs varat papildrokturi (8) pagriezt jums ērtākajā darba pozīcijā. Tagad atkārtoti aizgrieziet papildrokturi pretējā griešanās virzienā, līdz papildrokturis nostiprinās.

Gultnis (3. Att. - 9. poz.)

Dziļuma ierobežotāju (9) notur ar fiksācijas skrūvi (A) uz papildroktura (8), izmantojot aizspiedi.

- Atskrūvējiet fiksācijas skrūvi (A) un ievietojiet dziļuma ierobežotāju (9).
- Novietojiet dziļuma ierobežotāju (9) vienā līmenī ar urbi.
- Atvelciet dziļuma ierobežotāju (9) par vajadzīgo urbšanas dziļumu.
- Atkārtoti pievelciet fiksācijas skrūvi (A).
- Tagad izurbiet caurumu, līdz dziļuma ierobežotājs (9) pieskaras darba materiālam.

Instrumenta ievietošana (4. att.)

- Pirms izmantošanas notīriet instrumentu un mazliet ieziediet ar urbja ziežvielu instrumenta kātu.
- Atvelciet atpakaļ un noturiet fiksācijas ieliktni (2).
- Iebīdīet no putekļiem brīvu instrumentu instrumenta stiprinājumā līdz galam. Instruments patstāvīgi nofiksējas.
- Pārbaudiet fiksatoru, pavelkot instrumentu.

Instrumenta izņemšana (5. att.)

Atvelciet atpakaļ, noturiet fiksācijas ieliktni (2) un izņemiet instrumentu.

Putekļu savākšanas palīgierīce (6. att.)

Pirms vertikāli virs galvas veicamajiem darbiem perforācijas režīmā uzbīdīet uz urbja putekļu savākšanas palīgierīci (B).

8. Lietošana

⚠ Ievērojiet!

Pirms lietošanas sākšanas obligāti pilnībā samontējiet ražojumu!

Bīstami!

Lai nepieļautu apdraudējumu, ierīci drīkst turēt tikai aiz abiem rokturiem (5/8)! Pretējā gadījumā, uzsākot urbšanu līnijās, pastāv elektriskā trieciena risks!

Darbības indikators (1. att.)

Kad tīkla kontaktdakša ir ieslēgta, iedegas darbības indikators (6).

Ieslēgšana/izslēgšana (1. att.)

Ieslēgšana: Lai ierīci ieslēgtu, nospiediet un turiet nospiestu ieslēgšanas/izslēgšanas slēdzi (4).

Izslēgšana: Atlaidiet ieslēgšanas / izslēgšanas slēdzi (4).

Triecienurbšanas / kalšanas pārslēgs (7. att.)

- Lai urbtu, nospiediet pogu (D) uz grozāmslēdža (3) un vienlaikus pagrieziet grozāmslēdzi (3) slēdža pozīcijā C.
- Lai triecienurbtu, nospiediet pogu (D) uz grozāmslēdža (3) un vienlaikus pagrieziet grozāmslēdzi (3) slēdža pozīcijā (E).
- Kalšanas darbiem nospiediet pogu (D) uz grozāmslēdža (3) un vienlaikus pagrieziet grozāmslēdzi (3) slēdža pozīcijā (F). Pozīcijā F kalts nav nofiksēts.
- Kalšanas darbiem nospiediet pogu (E) uz grozāmslēdža (3) un vienlaikus pagrieziet grozāmslēdzi (3) slēdža pozīcijā (G). Pozīcijā G kalts ir nofiksēts.

Norādījums!

Urbšanai perforācijas režīmā jums ir nepieciešams tikai neliels piespiešanas spēks. Pārāk liels piespiešanas spēks nevajadzīgi noslogo motoru. Regulāri pārbaudiet urbi. Pārslīpējiet vai nomainiet neasu urbi.

9. Apkope

⚠ **Brīdinājums!** Pirms jebkādiem regulēšanas, tehniskās uzturēšanas vai remonta darbiem atvienojiet tīkla kontaktspraudni!

Vispārējie apkopes pasākumi

- Uzturiet aizsargmehānismus, gaisa spraugas un motora korpusu tīru no putekļiem un netīrumiem, cik vien tas ir iespējams. Noberziet ierīci ar tīru drānu vai izpūtiet to ar zema spiediena saspiesto gaisu.
- Iesakām ierīci tīrīt uzreiz pēc katras lietošanas reizes.
- Regulāri tīriet ierīci ar mitru drānu un mazliet ziepju pastas. Neizmantojiet tīrīšanas līdzekļus vai šķīdinātājus; tie varētu bojāt ierīces plastmasas daļas. Uzmaniet, lai ūdens nevarētu iekļūt ierīces iekšienē.
- Visas kustīgās daļas papildus jāeļļo periodiskos laika intervālos!

Ogles sukuks

- Pārmērīgas dzirksteļu veidošanās gadījumā uzticiet ogles suku pārbaudi veikt kvalificētam elektriķim. Ievērojiet! Ogles sukuks drīkst nomainīt tikai kvalificēts elektriķis.

Servisa informācija

Jāievēro, ka šim ražojumam šādas daļas ir pakļautas lietošanas vai dabiskajam nodilumam, vai šādas daļas ir nepieciešamas kā patērējamie materiāli.

Nodilstošās detaļas*: ogles sukuks, urbis, kalts

* nav obligāti iekļauts piegādes komplektā!

Rezerves daļas un piederumus varat saņemt mūsu servisa centrā. Šim nolūkam noskenējiet titullapā esošo kvadrātkodu.

10. Glabāšana

Glabājiet ierīci un tās piederumus tumšā, sausā un nesalstošā, kā arī bērniem nepieejamā vietā. Ieteicamā glabāšanas temperatūra ir 5-30°C.

Glabājiet elektroinstrumentu oriģinālajā iepakojumā. Nosedziet elektroinstrumentu, lai to aizsargātu pret putekļiem vai mitrumu.

Uzglabājiet lietošanas instrukciju pie elektroinstrumenta.

11. Pieslēgšana elektrotīklam

Uzstādītais elektromotors ir pievienots darbam gatavā veidā.

Pieslēgums atbilst attiecīgajiem VDE un DIN noteikumiem.

Klienta tīkla pieslēgumam un izmantotajam pagarinātāja vadam jāatbilst šiem noteikumiem.

Bojāti elektropieslēguma vadi

Elektriskajiem savienošanas vadiem bieži rodas izolācijas bojājumi.

To iemesli ir:

- saspīestas vietas, ja pieslēguma vadi stiepjas caur logu vai durvju ailu;
- pārlocījuma vietas pieslēguma vada nepareizas nostiprināšanas vai izvietošanas dēļ;
- griezuma vietas pieslēguma vada pārbraukšanas dēļ;
- izolācijas bojājumi, izraujot no sienas kontaktlīdždas;
- plaisas izolācijas novecošanas dēļ.

Šādus bojātus elektropieslēguma vadus nedrīkst izmantot, un izolācijas bojājumu dēļ tie ir bīstami dzīvībai.

Regulāri pārbaudiet savienošanas vadus, vai tiem nav bojājumu. Ievērojiet, lai pārbaudes laikā savienošanas vadus nebūtu pievienots elektrotīklam.

Elektropieslēguma vadiem jāatbilst attiecīgajiem VDE un DIN noteikumiem. Izmantojiet tikai savienošanas vadus ar tādu pašu marķējumu.

Tipa marķējuma uzdrukātais teksts uz savienošanas kabeļa ir obligāts.

Vienfāzes maiņstrāvas motora gadījumā mēs iesakām ražojumiem ar augstu palaišanas strāvu (sākot ar 3000 vatiem) aizsardzību ar drošinātājiem C 16A vai K 16A!

Maiņstrāvas motors

- Nominālajam spriegumam jābūt 220- 240 V/50 Hz.
- Pagarinātājiem līdz 25 m garumam jābūt 1,5 kvadrātmilimetru šķērsgriezumam, garākiem par 25 m – vismaz 2,5 kvadrātmilimetru šķērsgriezumam.
- Tīkla pieslēgums ir aizsargāts ar 16 A inerto drošinātāju.

Pievienošanas veids X

Ja tiek sabojāts šī ražojuma tīkla pieslēguma vads, tas jānomaina ar īpaši sagatavotu tīkla pieslēguma vadu, kas pieejams pie ražotāja vai tā klientu servisā.

12. Utilizācija un otrreizēja izmantošana

Norādes par iepakojumu



Iepakojuma materiāli ir pārstrādājami. Utilizējiet iepakojumus atbilstoši apkārtējās vides prasībām.

Norādes par Vācijas elektrisko un elektronisko iekārtu likumu (ElektroG)



Nolietotās elektriskās un elektroniskās iekārtas nedrīkst izmest sadzīves atkritumos, bet gan tās jānodod šķirošanas vai utilizācijas punktā!

- Nolietotās baterijas vai akumulatori, kas nav nekustīgi iebūvēti nolietotajās iekārtās, pirms nodošanas jāizņem bez sagraušanas! To utilizāciju regulē Vācijas likums par baterijām.
- Elektrisko un elektronisko iekārtu īpašniekiem vai lietotājiem ir uzlikts par pienākumu pēc lietošanas tās nodot likumā noteiktajā kārtībā.
- Gala lietotājs patstāvīgi ir atbildīgs par savu personīgo datu dzēšanu no utilizējamajās nolietotās iekārtās!
- Nosvītrotā atkritumu konteina simbols nozīmē, ka elektriskās un elektroniskās iekārtas nedrīkst utilizēt sadzīves atkritumos.
- Nolietotās elektriskās un elektroniskās iekārtas var nodot bez maksas šādās vietās:
 - Publiski-tiesiskās utilizācijas vai savākšanas vietas (piem., komunālie būvlaukumi).
 - Elektroiekārtu pārdošanas vietas (stacionāri un tiešsaistē), ja tirdzniecības uzņēmumiem ir uzlikts par pienākumu veikt pieņemšanu atpakaļ, vai tie sniedz šādu pakalpojumu brīvprātīgi.
 - Līdz trim nolietotām elektroiekārtām atbilstoši katram iekārtas veidam, kuru malas garums ir maksimāli 25 centimetri, varat bez jaunas iekārtas iepriekšējas iegādes no ražotāja bez maksas nodot pie ražotāja vai kādā citā pilnvarotā savākšanas vietā jūsu tuvumā.
 - Citas ražotāja un izplatītāja papildu pieņemšanas atpakaļ prasības uzzināsi attiecīgajā klientu servisā.







- Ja ražotājs veic jaunas elektroiekārtas piegādi privātai mājsaimniecībai, tas var ierosināt nolietotās elektroiekārtas bezmaksas savākšanu pēc gala lietotāja pieprasījuma. Šim nolūkam sazinieties ar ražotāja klientu servisu.
- Šie apkalpojumi attiecas tikai uz ierīcēm, kas tiek uzstādītas un pārdotas Eiropas Savienības dalībvalstīs, un kas ir pakļautas Eiropas Direktīvas 2012/19/ES prasībām. Valstīs, kas nav Eiropas Savienības dalībvalstis, var būt spēkā no šīm atšķirīgas prasības attiecībā uz nolietoto elektrisko un elektronisko iekārtu utilizāciju.

13. Traucējumu novēršana

Turpmāk tabulā ir parādītas kļūdu pazīmes un apraksts, kā jūs varat tās novērst, ja jūsu ierīce nedarbojas pareizi. Ja jūs tādā veidā nevarat lokalizēt un novērst problēmu, vērsieties tuvākajā servisa darbnīcā.

Traucējums	Iespējamais cēlonis	Novēršana
Ierīce nesāk darboties	Bojāts ieslēgšanas/izslēgšanas slēdzis	Remontu veic pilnvarotā servisa centrā
	Bojāts motors	Remontu veic pilnvarotā servisa centrā

Förklaring av symbolerna på apparaten

	<p>Läs och följ instruktionsmanualen och säkerhetsanvisningarna före idrifttagning!</p>
	<p>Använd skyddsglasögon!</p>
	<p>Använd hörselskydd!</p>
	<p>Använd andningsskydd vid dammutveckling!</p>
	<p>Skyddsklass II</p>
	<p>Produkten uppfyller kraven i gällande europeiska direktiv.</p>
	<p>Produkten uppfyller kraven i gällande serbiska direktiv.</p>

Innehållsförteckning:

Sida:

1.	Inledning	154
2.	Apparatbeskrivning (bild 1).....	154
3.	Leveransomfång	154
4.	Avsedd användning	154
5.	Säkerhetsanvisningar	155
6.	Tekniska specifikationer	156
7.	Före idrifttagning	157
8.	Manövrering.....	158
9.	Underhåll.....	158
10.	Förvaring.....	158
11.	Elektrisk anslutning.....	158
12.	Avfallshantering och återvinning	159
13.	Felsökning.....	160
14.	Försäkran om överensstämmelse	239

1. Inledning

Tillverkare:

Scheppach GmbH
Günzburger Straße 69
D-89335 Ichenhausen

Bästa Kund!

Vi hoppas att du får mycket glädje och nytta av din nya apparat.

Anvisning:

Tillverkaren av denna apparat ansvarar enligt gällande produktansvar inte för skador som kan uppstå på maskinen eller genom apparaten:

- Vid felaktig behandling
- Om instruktionsmanualen inte följs
- Reparationer genom utomstående, obehöriga fackspecialister
- Vid byte och montering av reservdelar som inte är original
- Felaktig användning
- Avbrott hos den elektriska anläggningen om man inte följer de elektriska föreskrifterna och VDE-bestämmelserna 0100, DIN 57113/VDE 0113

Tänk på följande:

Läs hela texten i instruktionsmanualen innan montering och idrifttagning.

Denna instruktionsmanual hjälper dig lära känna apparaten och hur den bäst kan användas på avsett sätt. Instruktionsmanualen innehåller viktiga anvisningar om hur du arbetar säkert, fackmannamässigt och ekonomiskt med apparaten. Den informerar om hur du undviker faror, håller nere reparationskostnader och stilleståndstider samt hur du ökar apparatens tillförlitlighet och livslängd. Utöver denna instruktionsmanuals säkerhetsbestämmelser måste även föreskrifterna beaktas som gäller apparatens användning i ditt land.

Förvara denna instruktionsmanual vid apparaten, i en plastficka som skyddar den mot smuts och fukt. Den måste läsas och följas noga av all operatörspersonal innan arbetet påbörjas.

Endast personer som utbildats i apparatens användning, och som informerats om riskerna som finns, får arbeta med apparaten. Följ angiven lägsta ålder för användning av maskinen.

Förutom säkerhetsanvisningarna i denna instruktionsmanual och de landsspecifika föreskrifterna, måste man också beakta allmänna regler för drift av identiska maskiner.

Vi tar inget ansvar för olyckor eller skador som orsakats av underlåtenhet att följa beskrivningen och säkerhetsinstruktionerna.

2. Apparatbeskrivning (bild 1)

1. Dammskydd
2. Spärrhylsa
3. Omkopplare slagborrnig/mejsling
4. Till-/Från-brytare
5. Handtag
6. Driftsindikering
7. Nätkabel
8. Extrahandtag
9. Djupanslag

Packa upp

- Öppna förpackningen och ta ut apparaten försiktigt.
- Ta bort förpackningsmaterialet, förpacknings-/ och transportsäkringar (om det finns).
- Kontrollera att leveransomfånget är fullständigt.
- Kontrollera apparaten och tillbehör beträffande transportskador.
- Om möjligt, förvara förpackningen fram till utgången av garantiperioden.

⚠ OBS!

Apparaten och förpackningsmaterialet är inga leksaker! Barn får inte leka med plastpåsar, folie och smådelar! Risk för kvävning eller andra skador!

3. Leveransomfång

- Borrhammare
- Platt mejsel
- Spetsig mejsel
- Borr Ø 8, 10 & 12
- Djupanslag
- Underhållsverktyg
- Rör med fett
- Dammuppsamlare
- Driftmanual

4. Avsedd användning

Apparaten är avsedd för hammarborrnig i betong, berg och tegel och för mejselarbeten vid användning av motsvarande borrar eller mejsel.

Maskinen får endast användas på ändamålsenligt sätt. Varje användning därutöver är inte ändamålsenlig. För skador eller personskador till följd av detta ansvarar användaren/operatören och inte tillverkaren.

Observera att våra apparater inte är konstruerade för kommersiell, hantverksmässig eller industriell användning. Vi lämnar ingen garanti när apparaten används i kommersiella eller industriella verksamheter liksom liknande verksamheter.

5. Säkerhetsanvisningar

Allmänna säkerhetsanvisningar för elverktyg

⚠ VARNING Läs alla säkerhetsanvisningar och instruktioner. Om du inte följer säkerhetsanvisningarna och instruktionerna finns risk för elstötar, bränder och/eller allvarliga personskador.

Bevara alla säkerhetsanvisningar och instruktioner för framtida bruk.

Begreppet elverktyg som används i säkerhetsanvisningarna avser såväl eldrivna verktyg (med elsladd) som batteridrivna verktyg (utan elsladd).

1. Arbetsplats säkerhet

- a. **Se till att ditt arbetsområde är rent och har god belysning.** Stökiga och dåligt belysta arbetsplatser utgör en olycksrisk.
- b. **Arbeta inte med elverktyg i områden med explosionsrisk om det finns antändliga vätskor, gaser eller damm i området.** Elverktyg genererar gnistor som kan antända dammet eller ångorna.
- c. **Barn och andra personer får inte vistas i området medan du använder elredskapet.** Du kan förlora kontrollen över maskinen om du blir distraherad.

2. Elsäkerhet

- a. **Elverktygets stickkontakt måste passa i eluttaget. Du får inte ändra stickkontakten på något sätt. Använd inte adapterkontakter tillsammans med jordade elredskap.** Intakta stickkontakter och uttag som passar till dessa minskar risken för elstötar.
- b. **Undvik att vidröra jordade delar, exempelvis rör, radiatorer, spisar och kylskåp, med kroppen.** Risken för elstötar ökar om din kropp är jordad.
- c. **Låt inte elverktyg utsättas för regn eller väta.** Vatten som tränger in i elverktyg ökar risken för elstötar.

- d. **Använd inte sladden för andra uppgifter än den är avsedd för, till exempel för att bära eller hänga upp elredskapet eller för att dra ut kontakten ur uttaget. Håll kabeln borta från värme, olja, föremål med vassa kanter och rörliga maskindelar.** Skadade eller tilltrasslade sladdar ökar risken för elstötar.
- e. **Om du använder en förlängningskabel när du arbetar med ett elredskap utomhus måste den vara avsedd för utomhusbruk.** Förlängningskabler som är avsedda för utomhusbruk minskar risken för elstötar.
- f. **Använd en jordfelsbrytare om du måste använda elredskapet i en fuktig omgivning.** Användning av en jordfelsbrytare minskar risken för elstötar.

3. Personssäkerhet

- a. **Var uppmärksam, tänk på vad du gör och använd ditt förnuft när du arbetar med elverktyg. Använd inte elredskapet om du är trött eller påverkad av alkohol, droger eller läkemedel.** Ett ögonblicks oaksamhet vid användning av elverktyget kan leda till allvarliga personskador.
- b. **Använd personlig skyddsutrustning och ha alltid skyddsglasögon på dig.** Personlig skyddsutrustning anpassad till elredskapets användning, som munskydd, halksäkra säkerhetskor, skyddshjälm och hörselskydd, minskar risken för personskador.
- c. **Undvik att starta maskinen oavsiktligt. Försäkra dig om att elverktyget är avstängt innan du ansluter det till strömförsörjningen och/eller batteriet samt innan du lyfter upp eller bär det.** Olyckor kan inträffa om du håller fingret på brytaren när du bär elverktyget, eller om apparaten är tillslagen när du ansluter den till strömförsörjningen.
- d. **Ta bort alla inställningsverktyg eller skruvnycklar innan du startar elverktyget.** Ett verktyg eller en skruvmejsel inuti en roterande maskindel kan orsaka personskador.
- e. **Undvik en onormal kroppshållning. Se till att stå säkert och behåll balansen hela tiden.** Då har du bättre kontroll över elverktyget om något oförutsett inträffar.
- f. **Använd lämpliga arbetskläder. Använd inte löst sittande kläder eller smycken. Håll hår, kläder och handskar på avstånd från rörliga delar.** Löst sittande kläder, smycken och långt hår kan fastna i rörliga delar.

- g. Om det finns monterade anordningar för dammsugning och dammupsamling ska du se till att de är anslutna och används på rätt sätt.** Användning av en dammsugning kan minska risker orsakade av damm.
- h. Låt dig inte invaggas i falsk säkerhet och bryt inte mot säkerhetsreglerna för elverktyg, även om du känner till elverktyget när du använt det många gånger.** Oaktsam hantering kan leda till allvarliga personskador inom bråkdelar av sekunder.
- 4. Använda och hantera elverktyget**
- a. Överbelasta inte apparaten. Använd det elverktyg som är avsett för arbetet.** Du arbetar bättre och säkrare i det angivna effektområdet med ett elverktyg som är avsett för arbetet.
- b. Använd inte ett elverktyg med defekt brytare.** Ett elverktyg som inte kan startas/stängas av längre är farligt och måste repareras.
- c. Dra ut kontakten ur eluttaget och/eller ta ut batteriet innan du gör apparatinställningar, byter tillbehör eller ställer undan apparaten.** Denna försiktighetsåtgärd förhindrar att du startar elverktyget oavsiktligt.
- d. Förvara elverktyg som inte används utom räckhåll för barn. Låt inte personer som inte känner till hur apparaten används eller som inte har läst denna bruksanvisning använda apparaten.** Elverktyg utgör en fara om de används av oerfarna personer.
- e. Sköt om elredskap med omsorg. Kontrollera att rörliga delar fungerar som de ska och inte är fastklämda, kontrollera om delar är brutna eller så pass skadade att det inverkar på elredskapets funktion. Skadade delar ska repareras innan du börjar använda maskinen igen.** Många olyckor orsakas av dåligt underhållna elverktyg.
- f. Håll klyvdelarna vassa och rena.** Skärverktyg som underhålls noga och hålls vassa fastnar inte så ofta och är lättare att styra.
- g. Använd elredskapet, tillbehören och andra verktyg som används under arbetet enligt anvisningarna i denna bruksanvisning. Ta även hänsyn till arbetsförhållandena under ditt arbete.** Farliga situationer kan uppstå om elverktyg används för andra ändamål än de är avsedda för.
- h. Håll alltid handtag och greppytor torra, rena och fria från olja och fett.** Hala handtag och greppytor tillåter inte säker användning och kontroll av elverktyget i oförutsedda situationer.

5. Service

- a. Elverktyg måste repareras av kvalificerade fackmän, endast originalreservdelar får användas.** Därmed säkerställs att elverktyget fortsätter vara säkert.

⚠ WARNING! Elverktyg alstrar ett elektromagnetiskt fält under drift. Under vissa förhållanden kan fältet störa aktiva eller passiva medicinska implantat. För att minska risken för dödsfall eller allvarliga skador rekommenderar vi därför personer med medicinska implantat till att höra med sin läkare och kontakta tillverkaren av det medicinska implantatet innan verktyget används.

Säkerhetsanvisningar för hammare

- **Bär hörselskydd.** Buller kan orsaka hörselskador.
- **Använd extrahandtagen som följer med apparaten.** Vid förlust av kontrollen finns det risk att man skadas.
- **Du måste greppa maskinen på de isolerade gummiförsedda handtagen för att undvika en elektrisk stöt om du under arbete råkar träffa en strömförande ledning eller den egna strömkabeln.** Kontakten med en spänningsförande ledning kan även göra maskinens metalldelar spänningsförande och orsaka en elektrisk stöt.

Förvara säkerhetsanvisningen på ett säkert sätt.

Kvarstående risker

Även om du använder detta elverktyg på rätt sätt, finns det alltid kvarstående risker. Följande risker kan uppstå på grund av elverktygets konstruktion och formgivning:

- Lungskador, om lämplig andningsmask inte används.
- Hörselskador, om inte lämpligt hörselskydd används.
- Hälsoskador som uppstår genom hand- arm-vibrationer när apparaten används under en längre tid eller inte har skötts och underhållits på korrekt sätt.

6. Tekniska specifikationer

Nätspänning	220-240 V~ 50 Hz
Effektförbrukning	1250 W
Tomgångsvarvtal	850 min ⁻¹
Slag	4500 bpm
Borrkapacitet betong/sten (max.)	30 mm
Skyddsklass	II
Vikt	4,9 kg

Fara!

Buller och vibration

Buller- och vibrationsvärdena fastställdes enligt SS-EN 62841-1.

Ljudtrycksnivå L_{pA}	93,9 dB
Osäkerhet K_{pA}	3 dB
Ljudeffektnivå L_{WA}	101,9 dB
Osäkerhet K_{WA}	3 dB

Använd ett hörselskydd.

Buller kan orsaka hörselskador.

Totalvärdet för vibrationer (vektorsumma i tre riktningar) fastställda enligt SS-EN 62841-1.

Huvudhandtag

Borrhämring i betong:

$$a_{h(HD)} = 13,59 \text{ m/s}^2, K = 1,5 \text{ m/s}^2$$

Extragrepp

Borrhämring i betong:

$$a_{h(HD)} = 11,265 \text{ m/s}^2, K = 1,5 \text{ m/s}^2$$

Huvudhandtag

$$\text{Mejsling: } a_{h(\text{Cheq})} = 14,3 \text{ m/s}^2, K = 1,5 \text{ m/s}^2$$

Extragrepp

$$\text{Mejsling: } a_{h(\text{Cheq})} = 14,51 \text{ m/s}^2, K = 1,5 \text{ m/s}^2$$

Det angivna vibrationsemissionsvärdet har uppmätts med en standardiserad testmetod och det kan ändras och i undantagsfall överstiga det angivna värdet beroende på det sätt på vilket elverktyget används.

Det angivna vibrationsemissionsvärdet kan användas för jämförelse med andra elverktyg.

Det angivna vibrationsemissionsvärdet kan också användas för en preliminär bedömning av maskinens negativa inverkan.

Begränsa buller och vibrationer till ett minimum!

- Använd enbart apparater som inte är skadade.
- Underhåll och rengör apparaten regelbundet.
- Anpassa ditt sätt att arbeta till hur apparaten fungerar.
- Överbelasta inte apparaten.
- Låt undersöka apparaten om så behövs.
- Stäng av apparaten när den inte används.
- Använd handskar.

7. Före idrifttagning

Innan maskinen ansluts måste du kontrollera att uppgifterna på typskylten överensstämmer med de som gäller för elnätet.

Varning!

Dra alltid ut stickkontakten innan du ställer in maskinen.

Undersök användningsplatsen med en ledningssökare för att se om det finns dolda elledningar eller gas- och vattenrör.

Extragrepp (bild 2 - pos. 8)

Av säkerhetsskäl ska borrhammaren endast användas med extragreppet.

Extrahandtaget (8) ger extra stabilitet medan borrhammaren används. Av säkerhetsskäl får apparaten inte användas utan extrahandtaget (8). Extrahandtaget (8) späns fast på borrhammaren. Det fastspända greppet lossas om det vrids moturs (sett från greppet). Om greppet vrids medurs späns det fast. Lossa först fastspänningen av extrahandtaget. Sedan kan du svänga extrahandtaget (8) till den arbetsposition som passar dig bäst. Vrid sedan fast extrahandtaget igen i motsatt vridriktning, tills extrahandtaget sitter stadigt.

Djupanslag (bild 3 - pos. 9)

Djupanslaget (9) hålls fast genom att späna fast med låsskruven (A) på det extra handtaget (8).

- Lossa låsskruvarna (A) och sätt in djupanslaget (9).
- För djupanslaget (9) till samma nivå som borren.
- Dra tillbaka djupanslaget (9) med önskat borr djup.
- Dra fast låsskruvarna (A) igen.
- Borra nu hålet tills djupstoppet (9) vidrör arbetsstycket.

Sätt in verktyg (bild 4)

- Rengör verktyg innan det sätts in och smörj verktygsskaffet lätt med borrhett.
- Dra tillbaka och håll fast spärrhylsan (2).
- Skjut, och vrid, in det dammfria verktyget i verktygshålaren ända till anslag. Verktyget låses fast automatiskt.
- Kontrollera fastlåsnings genom att dra i verktyget.

Ta ut verktyg (bild 5)

Dra tillbaka och håll fast spärrhylsan (2) och ta bort verktyg.

Dammuppsamlare (bild 6)

Skjut dammuppsamlaren (B) över borret innan borrararbeten lodrätt över huvudet görs.

8. Manövrering

△ Obs!

Montera klart hela maskinen innan idrifttagning!

Fara!

För att undvika fara får maskinen endast hållas i de båda handtagen (5/8)! Annars riskeras eventuellt elstöt om man borrar i ledningar!

Driftindikering (bild 1)

När nätstickkontakten är ansluten tänds driftsindikeringen (6).

Till-/Frånkoppling (bild 1)

Koppla till: Tryck på strömbrytaren (4) och håll den nere tryckt.

Koppla från: Släpp Till-/Frånbrytare (4).

Omkopplare slagborrning/mejsling (bild 7)

- För borring trycker du på knappen (D) på vridomkopplaren (3) och vrider samtidigt vridomkopplaren (3) till reglaget E.
- För slagborring trycker du på knappen (D) på vridomkopplaren (3) och vrider samtidigt vridomkopplaren (3) till reglaget E.
- För mejselarbeten trycker man på knappen (D) på vridomkopplaren (3) och vrider samtidigt vridomkopplaren (3) till reglaget F. I läge F är mejseln inte låst.
- För mejselarbeten trycker man på knappen (D) på vridomkopplaren (3) och vrider samtidigt vridomkopplaren (3) till reglaget G. I läge G är mejseln låst.

Anvisning!

För hammarborring behövs det endast låg presskraft. En för hög presskraft belastar motorn onödigt mycket. Kontrollera borr regelbundet. Slipa eller byt trubbigt borr.

9. Underhåll

△ **Varning!** Dra ut nätstickkontakten innan inställning, service eller reparation utförs!

Allmänna underhållsåtgärder

- Se till att skyddsutrustningar, ventilationsöppningar och motorhus är så fria från damm och smuts som möjligt. Torka av maskinen med en ren trasa, eller blås ren den med tryckluft med lågt tryck.
- Vi rekommenderar att apparaten rengörs direkt efter varje användning.
- Rengör maskinen regelbundet med en fuktig trasa och lite såpa. Använd inga rengörings- eller lösningsmedel. De skulle kunna angripa enhetens plastdelar. Se till att det inte tränger in vatten i maskinen.
- Alla rörliga delar ska smörjas med jämna mellanrum!

Kolborstar

- Vid överdriven gnistbildning ska du se till att en elinstallatör kontrollerar kolborstarna. Obs! Kolborstarna får bara bytas av en elinstallatör.

Serviceinformation

Tänk på att produktens följande delar slits naturligt eller under bruk, eller att följande delar används som förbrukningsmaterial.

Slitdelar*: Kolborstar, borr, mejsel

* Ingår inte obligatoriskt i leveransomfånget!

Du kan få reservdelar och tillbehör från vårt servicecenter. För att göra detta, skanna QR-koden på förstasidan.

10. Förvaring

Lagra apparaten och dess tillbehör på en mörk, torr och frostfri plats som inte är tillgänglig för barn. Den optimala lagertemperaturen ligger mellan 5 och 30 °C. Förvara elverkytet i originalförpackningen.

Täck över elverkytet för att skydda det mot damm eller fukt.

Förvara bruksanvisningen vid elverkytet.

11. Elektrisk anslutning

Den installerade elmotorn är ansluten så att den är redo för drift.

Anslutningen motsvarar gällande VDE- och DIN-bestämmelser.

Kundens nätanslutning liksom den använda förlängningskabeln måste motsvara dessa föreskrifter.

Skadade elanslutningsledningar

På elektriska anslutningsledningar uppstår det ofta isolationssskador.

Orsaker är:

- Tryckställen när anslutningsledningar förs genom fönster- eller dörröppningar.
- Knäckställen genom felaktig fastsättning eller styrning av anslutningsledningen.
- Snittställen genom att anslutningsledningen körts över.
- Isolationsskador genom ryck ur vägguttaget.
- sprickor genom isolationens åldring.

Sådana skadade elanslutningsledningar får inte användas och är på grund av isolationsskadorna livsfarliga.

Kontrollera regelbundet om de elektriska anslutningsledningarna är skadade. Kontrollera att anslutningsledningen inte är ansluten till elnätet vid kontrollen.

Elektriska anslutningsledningar måste motsvara tillämpliga VDE- och DIN-bestämmelser. Använd endast anslutningsladdar med samma märkning.

Enligt föreskrift ska typbeteckningen vara tryckt på anslutningskabeln.

Om en enfas-växelströmsmotor används rekommenderar vi en säkring på C 16 A eller K 16 A till produkter med hög startström (från 3 000 watt)!

Växelströmsmotor

- Nätspänningen måste vara 220-240 volt/50 Hz.
- Förlängningskablar upp till 25 m måste ha en area på 1,5 mm² och över 25 m minst 2,5 mm².
- Nätanslutningen avsakras med 16 A trög säkring.

Anslutningstyp X

Om produktens nätanslutningskabel skadas måste den bytas ut mot en speciellt förberedd nätanslutningskabel som finns hos tillverkaren eller dennes kundservice.

12. Avfallshantering och återvinning

Anvisningar beträffande förpackningen



Förpackningsmaterialen kan återvinnas. Avfallshandla förpackningar miljövänligt.

Anvisningar beträffande den tyska lagen om distribution, återtagning och miljövänlig avfallshandling av elektriska och elektroniska apparater (Elektro- und Elektronikgerätegesetz - ElektroG)



Uttjänta elektriska och elektroniska apparater ska inte kastas i hushållssoporna utan lämnas till separat insamling respektive avfallshandling!

- Uttjänta vanliga och uppladdningsbara batterier, som inte är fast monterade i den uttjänta apparaten, måste tas ut utan skador före överlämningen! Batteriers avfallshandling regleras i batterilagstiftningen.
- Innehavare respektive användare av elektriska och elektroniska apparater är enligt lagstiftning förpliktade till återlämning efter apparaternas användning.
- Slut användaren ansvarar själv för raderingen av de egna personuppgifterna på den uttjänta apparat som ska avfallshandlas!
- Symbolen med den överkryssade soptunnan betyder att uttjänta elektriska och elektroniska apparater inte får kastas i hushållssoporna.
- Uttjänta elektriska och elektroniska apparater kan lämnas avgiftsfritt på följande ställen:
 - Offentliga avfallshandlings- respektive samlingsställen (t.ex. kommunala återvinningsenheter).
 - Inköpsställen för elektriska apparater (stationära och online), om handlare är skyldiga att ta emot eller frivilligt erbjuder detta.
 - Man kan kostnadsfritt lämna upp till tre uttjänta elektriska apparater per apparattyp, med en kantlängd på maximalt 25 centimeter, hos tillverkaren utan att först köpa en ny apparat av denne, eller lämna dem till ett annat auktoriserat samlingsställe på närmare håll.
 - Kontakta respektive kundservice för information om tillverkarnas och distributörernas övriga, kompletterande villkor för återlämning.
- Om tillverkaren levererar en ny elektrisk apparat till ett privat hushåll kan denne ordna med avgiftsfri hämtning av den uttjänta elektriska apparaten, efter förfrågan från slutanvändaren. Kontakta tillverkarens kundservice angående detta.
- Dessa uppgifter gäller endast för apparater som installeras och säljs i länderna i den Europeiska unionen och som omfattas av det europeiska direktivet 2012/19/EU. I länder utanför Europeiska unionen kan avvikande bestämmelser gälla för avfallshandling av uttjänta elektriska och elektroniska apparater.

13. Felsökning

I följande tabell anges felsymptom och det beskrivs hur du kan avhjälpa dem om din maskin någon gång inte skulle fungera som den ska. Om du inte kan lokalisera och avhjälpa problemet på detta sätt så kontaktar du din serviceverkstad.

Störning	Möjlig orsak	Åtgärd
Apparaten startar inte	Strömbrytaren defekt	Reparation på ett auktoriserat servicecenter
	Motorn är defekt	Reparation på ett auktoriserat servicecenter

Laitteessa olevien symbolien selitys

	<p>Lue ja huomioi käyttöohje ja turvallisuusohjeet ennen käyttöönottoa!</p>
	<p>Käytä suojalaseja!</p>
	<p>Käytä kuulosuojaimia!</p>
	<p>Käytä hengityssuojainta, jos työssä muodostuu pölyä!</p>
	<p>Suojausluokka II</p>
	<p>Tuote vastaa voimassa olevia eurooppalaisia direktiivejä.</p>
	<p>Tuote on sovellettavien Serbian ohjeiden mukainen.</p>

Sisällysluettelo:
Sivu:

1.	Johdanto	163
2.	Laitteen kuvaus (kuva 1).....	163
3.	Toimituksen sisältö	163
4.	Määräystenmukainen käyttö	164
5.	Turvallisuusohjeet.....	164
6.	Tekniset tiedot.....	166
7.	Ennen käyttöönottoa.....	166
8.	Käyttö.....	167
9.	Huolto.....	167
10.	Varastointi	167
11.	Sähköliitäntä	168
12.	Hävittäminen ja kierrätys.....	168
13.	Ohjeet häiriöiden poistoon.....	169
14.	Vaatumustenmukaisuusvakuutus	239

1. Johdanto

Valmistaja:

Scheppach GmbH
Günzburger Straße 69
D-89335 Ichenhausen

Arvoisa asiakas

Toivotamme sinulle paljon iloa ja menestystä työskennellessäsi uudella laitteellasi.

Huomautus:

Tämän laitteen valmistaja ei tuotevastuulain mukaan vastaa vahingoista, joita aiheutuu tälle laitteelle tai tämän laitteen käytön seurauksena, jos vahinkotapaus liittyy johonkin seuraavista:

- Epäasianmukainen käsittely
- Käyttöohjeen laiminlyönti
- Ulkopuolisten, valtuuttamattomien henkilöiden toimesta tehdyt korjaukset
- Muiden kuin alkuperäisten varaosien asennus ja vaihtaminen
- Määräystenvastainen käyttö
- Sähkölaitteiden rikkoutumiset laiminlyötessä sähkömääräyksiä ja VDE-määräyksiä 0100, DIN 57113 / VDE 0113

Huomaa:

Lue käyttöohjeen koko sisältö ennen asennusta ja käyttöönottoa.

Tämän käyttöohjeen tarkoituksena on helpottaa laitteen perehtymistä ja sen määräystenmukaisten käyttömahdollisuuksien hyödyntämistä.

Käyttöohje sisältää tärkeitä ohjeita turvalliseen, asianmukaiseen ja taloudelliseen työskentelyyn laitteella ja tietoa siitä, miten vältetään vaaroja, säästetään korjauskustannuksissa, ehkäistään seisokkeja ja parannetaan laitteen luotettavuutta ja pidennetään sen käyttöikää.

Tässä käyttöohjeessa olevien turvallisuusohjeiden lisäksi on ehdottomasti huomioitava kansalliset laitteen käyttöä koskevat määräykset.

Säilytä käyttöohjetta laitteen yhteydessä muovikuoresa lialta ja kosteudelta suojattuna. Jokaisen käyttöhenkilön on luettava se huolellisesti ja noudatettava sitä tunnontarkasti aina ennen työn aloittamista.

Laitteen parissa saavat työskennellä vain sellaiset henkilöt, jotka ovat saaneet tarvittavat tiedot laitteen käytöstä ja siihen liittyvistä vaaroista. Määrättyä alikärajaa on noudatettava.

Tämän käyttöohjeen sisältämien turvallisuusohjeiden ja maasi erityisten määräysten lisäksi on noudatettava voimassa olevia yleisiä samanlaisten koneiden käyttöä koskevia teknisiä sääntöjä.

Emme ota vastuuta onnettomuuksista tai vahingoista, jotka seuraavat tämän käyttöohjeen ja turvallisuusohjeiden laiminlyönnistä.

2. Laitteen kuvaus (kuva 1)

1. Pölysuojus
2. Lukitusholkki
3. Vaihtokytkin: iskuporaus/piikkaus
4. Päälle-/pois-kytkin
5. Kahva
6. Toimintanäyttö
7. Virtajohto
8. Lisäkahva
9. Syvyysvaste

Pakkauksesta purkaminen

- Avaa pakkaus ja ota laite varovasti ulos.
- Poista pakkausmateriaali sekä pakkaus- ja kuljetusvarmistukset (jos sellaiset on).
- Tarkasta, onko toimituksen sisältö täydellinen.
- Tarkasta, onko laitteessa tai lisäosissa kuljetusvaurioita.
- Säilytä pakkausta mahdollisuuksien mukaan takuuaian päättymiseen asti.

△ HUOMIO!

Laitte ja pakkausmateriaalit eivät ole lasten leikkikaluja! Lapset eivät saa leikkiä muovipussien, kalvojen tai pienosien kanssa! Vaarana osien joutuminen nieluun ja tukehtuminen!

3. Toimituksen sisältö

- poravasara
- Lattataltta
- Kärkitaltta
- Porat Ø 8, 10 & 12
- Syvyysvaste
- Huoltotyökalu
- Putkilo rasvaa
- Pölynkeräin
- Käyttöohje

4. Määräystenmukainen käyttö

Laitte on tarkoitettu vasaraporaukseen betoniin, kiveen ja tiileihin ja piikkaustöihin kyseeseen tulevaa poran-terää tai talttaa käyttämällä.

Konetta saa käyttää vain sen käyttötarkoituksen mukaisesti. Kaikki muunlainen käyttö katsotaan määräystenvastaiseksi käytöksi. Kaikista näin syntyneistä vahingoista ja tapaturmista vastaa käyttäjä, ei valmistaja. Huomaa, että laitteitamme ei ole tarkoitettu kaupalliseen käyttöön, ammatin harjoittamiseen tai teolliseen käyttöön. Takuu ei ole voimassa, jos laitetta käytetään kaupalliseen tarkoitukseen, käsityöammatin harjoittamiseen tai teollisuudessa tai jossain muussa näitä vastaavassa toiminnassa.

5. Turvallisuusohjeet

Sähkötyökalujen yleiset turvallisuusohjeet

⚠ VAROITUS Lue kaikki turvallisuusohjeet ja käyttöä koskevat ohjeet. Laiminlyönnit turvallisuusohjeiden ja muiden ohjeiden noudattamisessa voivat aiheuttaa sähköiskun, tulipalon ja/tai vakavia vammoja.

Säilytä kaikki turvallisuusohjeet ja muut ohjeet myöhempää tarvetta varten.

Turvallisuusohjeissa käytetty termi "sähkötyökalu" tarkoittaa verkkovirralla toimivia sähkötyökaluja (joissa on virtajohto) ja akkukäyttöisiä sähkötyökaluja (ilman virtajohtoa).

1. Työpaikan turvallisuus

- Pidä työpaikka siistinä ja hyvin valaistuna.** Epäjärjestys tai huono/puuttuva valaistus työalueilla voi aiheuttaa onnettomuuksia.
- Älä työskentele sähkötyökalulla räjähdysvaarallisessa ympäristössä, jossa on palavia nesteitä, kaasuja tai pölyjä.** Sähkötyökalut muodostavat kipinöitä, jotka voivat sytyttää pölyn tai höyryt.
- Pidä lapset ja muut henkilöt loitolla sähkötyökalusta, kun käytät sitä.** Jos huomiosi kiinnittyy muualle, voit menettää laitteen hallinnan.

2. Sähköturvallisuus

- Sähkötyökalun liitäntäpistokkeen täytyy sopia pistorasiaan. Pistoketta ei saa muuttaa millään tavalla. Älä käytä mitään sovintipistoketta yhdessä suojamaadoitettujen sähkötyökalujen kanssa.** Kun pistoketta ei muunnella ja se sopii pistorasiaan, sähköiskun vaara on pienempi.

- Vältä vartalon kosketusta maadoitettuihin pintoihin, kuten putkiin, lämmittimiin, uuneihin ja jääkaappeihin.** Sähköiskun vaara kasvaa, kun vartalos on maadoitettu.
- Pidä sähkötyökalu loitolla sateesta tai kosteudesta.** Veden pääsy sähkölaitteeseen lisää sähköiskun vaaraa.
- Älä käytä johtoa väärin esim. sähkötyökalun kantamiseen ja ripustamiseen, äläkä irrota pistoketta pistorasiasta vetämällä johdosta. Pidä johto loitolla kuumuudesta, öljystä, terävistä reunoinsta tai liikkuvista laitteen osista.** Kun johto on vioitunut tai kierteellä, sähköiskun vaara on suurempi.
- Kun käytät sähkötyökalua ulkona, käytä vain sellaista jatkojohtoa, joka on hyväksytty ulko-käyttöön.** Ulkokäyttöön hyväksytyt jatkojohdon käyttäminen vähentää sähköiskun vaaraa.
- Jos sähkötyökalun käyttöä kosteassa ympäristössä ei voi välttää, käytä vikavirtasuojakytintä.** Vikavirtasuojakytimen käyttö vähentää sähköiskun vaaraa.

3. Ihmisten turvallisuus

- Ole tarkkaavainen, toimi varovaisesti ja menettele järkevasti sähkötyökalua käyttäessäsi. Älä käytä sähkötyökalua, jos olet väsynyt tai jos olet huumaavien aineiden, alkoholin tai lääkkeiden vaikutuksen alaisena.** Huomion herpaantuminen hetkeksikin sähkötyökalua käytettäessä voi johtaa vakaviin vammautumisiin.
- Käytä henkilökohtaisia suojavarustusta ja aina suojalaseja.** Henkilökohtaisen suojavarustuksen, kuten polynaamarin, turvajalkineiden, suojakypärän tai kuulosuojaimien käyttö sähkötyökalulla tehtäviistä töistä riippuen vähentää vammautumisvaaraa.
- Estä tahaton käyttöönotto. Varmista, että sähkötyökalu on kytketty pois ennen kuin kytket virransyötön ja/tai akun päälle, ennen kuin otat laitteen käteesi tai alat kantaa sitä.** Jos sähkötyökalua kantaessasi pidät sormiasi kytkimellä tai laite on kytkettynä päälle, kun se kytketään virransyöttöön, seurauksena voi olla onnettomuus.
- Poista säätötyökalut tai ruuviavaimet ennen kuin kytket sähkötyökalun päälle.** Pyörivässä laitteen osassa oleva työkalu tai avain voi aiheuttaa vammoja.
- Vältä epänormaaleja vartalon asentoja. Varmista, että seisot tukevasti ja säilytät aina tasapainon.** Näin pidät sähkötyökalun paremmin hallinnassa myös odottamattomissa tilanteissa.

- f. Käytä sopivaa vaateetusta. Älä pidä päälläsi liian väljiä vaatteita tai koruja. Pidä hiuksesi, vaatteesi ja käsineesi loitolla liikkuvista osista. Löysät vaatteet, korut tai pitkät hiukset voivat jäädä kiinni liikkuviin osiin.
- g. Jos pölynimulaitteet ja pölynkeräyslaitteet voidaan asentaa, varmista, että ne on liitetty ja niitä käytetään oikein. Pölyn poistoimulaitteen käytöllä voidaan vähentää pölystä aiheutuvia vaaroja.
- h. Älä tuudittaudu katteettomaan turvallisuudentunteeseen äläkä poikkea sähkötyökalujen turvamääräyksistä vaikka olisit jo harjaantunut sähkötyökalun käyttäjä. Huolimattomuus laitteen käsittelyssä voi jo sekunnin murto-osassa johtaa vakaviin vammoihin.
- 4. Sähkötyökalun käyttö ja käsittely**
- a. Älä ylikuormita laitetta. Käytä työssä sitä varten tarkoitettua sähkötyökalua. Sopivalla sähkötyökalulla työskentelet paremmin ja turvallisemmin ilmoitetulla tehoalueella.
- b. Älä käytä sähkötyökalua, jonka kytkin on viallinen. Sähkötyökalu, jota ei voi kytkeä asianmukaisesti päälle tai pois päältä, on vaarallinen ja se täytyy korjata.
- c. Vedä pistoke irti pistorasiasta ja/tai poista akku ennen laitteen säätöä, lisävarusteiden vaihtoa tai laitteen pois laittoa. Nämä varoitoimenpiteet estävät sähkötyökalun tahattoman käynnistymisen.
- d. Säilytä käyttämättömiä sähkötyökaluja lasten ulottumattomissa. Älä anna laitetta sellaisten ihmisten käyttöön, jotka eivät ole perehtyneet kyseiseen laitteeseen tai jotka eivät ole lukee ne näitä ohjeita. Kokemattomien henkilöiden käytössä sähkötyökalut ovat vaarallisia.
- e. Hoida sähkötyökaluja huolellisesti. Tarkasta, että liikkuvat osat toimivat moitteettomasti ja jumittumatta ja etteivät osat ole murtuneet tai vaurioituneet niin, että sähkötyökalun toiminta vaarantuu. Korjauta vialliset osat ennen laitteen käyttöä. Monien onnettomuuksien taustalla on sähkötyökalujen huono huolto.
- f. Pidä leikkuutyökalut terävinä ja puhtaina. Huolellisesti hoidetut leikkuutyökalut, joissa on terävät leikkuureunat, juuttuvat vähemmän ja ovat kevyemmin ohjailtavissa.
- g. Käytä sähkötyökalua, lisävarusteita, käyttötyökaluja jne. näiden ohjeiden mukaisella tavalla. Huomioi tällöin työolosuhteet ja suoritettava tehtävä.

Sähkötyökalujen käyttö muuhun kuin niille määritettyihin käyttötarkoituksiin voi johtaa vaarallisiin tilanteisiin.

- h. Pidä kahvat ja tartuntapinnat kuivina, puhtaina ja öljyttöminä ja rasvattomina. Sähkötyökalun käyttö ja hallinta odottamattomissa tilanteissa ei ole turvallista, jos kahvat ja tartuntapinnat ovat liukkaita.

5. Huolto

- a. Korjauta sähkötyökalu vain pätevällä ammattihenkilöllä ja käyttäen vain alkuperäisiä varaosia. Näin varmistetaan sähkötyökalun pysyminen turvallisena.

△ VAROITUS! Tämä sähkötyökalu muodostaa käytön aikana sähkömagneettisen kentän. Tämä kenttä voi joissain olosuhteissa haitata aktiivisten tai passiivisten ihonalaisten lääkinnällisten laitteiden toimintaa. Vakavien tai hengenvaarallisten vammojen vaaran vähentämiseksi suosittelemme, että ihonalaisia lääkinnällisiä laitteita käyttävät henkilöt neuvottelevat lääkärinsä kanssa ennen kuin alkavat käyttää sähkötyökalua.

Vasaroita koskevat turvallisuusohjeet

- Käytä kuulosuojaimia. Melu voi aiheuttaa kuulovamman.
- Käytä laitteen mukana toimitettuja lisäkahvoja. Hallinnan menettäminen voi johtaa loukkaantumisiin.
- Pidä laitteesta kiinni eristetyistä tartuntapinnoista, kun suoritat töitä, joissa käyttötyökalu voi osua piileviin virtajohtoihin tai omaan virtajohtoonsa. Kosketus jännitettä johtaviin johtoihin voi tehdä myös metalliset laitteen osat jännitteelliseksi ja aiheuttaa sähköiskun.

Säilytä turvallisuusohjeita hyvin.

Jäännösriskit

Vaikka tätä sähkötyökalua käytetään määräysten mukaisesti, jäljelle jää aina jäännösriskejä. Seuraavia vaaroja voi esiintyä tämän sähkötyökalun mallin ja version yhteydessä:

- Keuhkovammat, jos ei käytetä sopivaa pölysuojanaamaria.
- Kuulovammat, jos ei käytetä sopivaa kuulosuojainta.
- Käsiin ja käsivarsiin kohdistuvasta tärinästä aiheutuvat terveyshaitat, jos laitetta käytetään pitkään tai jos sitä ohjataan ja huolletaan epäasianmukaisella tavalla.

6. Tekniset tiedot

Verkköjännite	220-240 V~ 50 Hz
Tehontarve	1250 W
Joutokäynnin kierros-luku	850 min ⁻¹
Iskuluku	4500 bpm
Porausteho betoniin/kiveen (enintään)	30 mm
Suojausluokka	II
Paino	4,9 kg

Vaara!

Melu ja värinä

Melu- ja värinäarvot on määritetty standardin EN 62841-1 mukaisesti.

Äänen painetaso L_{pA}	93,9 dB
Epävarmuus K_{pA}	3 dB
Äänen tehotaso L_{WA}	101,9 dB
Epävarmuus K_{WA}	3 dB

Käytä kuulosuojaimia.

Melu voi aiheuttaa kuulovamman.

Värähtelyn kokonaisarvot (kolmen suunnan vektorisumma) on määritetty standardin EN 62841-1 mukaisesti.

Pääkahva

Poravasarointi betoniin:

$$a_{h(HD)} = 13,59 \text{ m/s}^2, K = 1,5 \text{ m/s}^2$$

lisäkahva

Poravasarointi betoniin:

$$a_{h(HD)} = 11,265 \text{ m/s}^2, K = 1,5 \text{ m/s}^2$$

Pääkahva

$$\text{Piikkaus: } a_{h(\text{Cheq})} = 14,3 \text{ m/s}^2, K = 1,5 \text{ m/s}^2$$

lisäkahva

$$\text{Piikkaus: } a_{h(\text{Cheq})} = 14,51 \text{ m/s}^2, K = 1,5 \text{ m/s}^2$$

Ilmoitettu värinäpäästöarvo on mitattu standardoidulla testausmenettelyllä, ja se voi sähkötyökalan tyypistä ja käyttötavasta riippuen vaihdella ja poikkeustapauksissa ylittää ilmoitetun arvon.

Ilmoitettua värinäpäästöarvoa voidaan käyttää myös vertailtaessa sähkötyökaluja toiseen.

Ilmoitettua värinäpäästöarvoa voidaan käyttää myös alustavaan arviointiin.

Rajoita melun ja värinän muodostuminen minimiin!

- Käytä vain moitteettomassa kunnossa olevia laitteita.
- Huolla ja puhdista laite säännöllisesti.
- Mukauta työtapasi laitteelle sopivaksi.
- Älä yliuormita laitetta.
- Tarkastuta laite tarvittaessa.
- Kytke laite pois päältä, jos sitä ei käytetä.
- Käytä suojakäsineitä.

7. Ennen käyttöönottoa

Varmista ennen liitäntää, että tyyppikilven tiedot vastaavat verkkovirran tietoja.

Varoitus!

Vedä virtapistoke aina irti pistorasiasta, ennen kuin alat säätää laitetta.

Tarkasta johtojen etsintälaitteella, onko käyttöpaikassa piilossa olevia sähköjohtoja tai kaasu- ja vesiputkia.

Lisäkahva (kuva 2 – kohta 8)

Käytä poravasaraa turvallisuussyistä aina lisäkahvan kanssa.

Lisäkahvan (8) ansiosta poravasaraa on käytön aikana helpompi kannatella. Turvallisuussyistä laitetta ei saa käyttää ilman lisäkahvaa (8). Lisäkahva (8) kiinnitetään poravasaraan kiinnittimellä. Kiinnitin aukeaa, kun kahvaa kierretään vastapäivään (kahvasta päin katsottuna). Kahvan kiertäminen myötäpäivään kiristää kiinnittimen. Avaa ensin lisäkahvan kiinnitin. Sen jälkeen voit kääntää lisäkahvan (8) sinusta hyvältä tuntuvaan asentoon. Kierrä nyt lisäkahvaa jälleen vastakkaiseen pyörimissuuntaan, kunnes lisäkahva on tiukasti kiinnitetty.

Syvyysvaste (kuva 3 – kohta 9)

Syvyysvaste (9) pidetään lukitusruuvilla (A) lisäkahvas- sa (8) kiinnityksen avulla.

- Avaa lukitusruuvi (A) ja aseta syvyysvaste (9) paikoilleen.
- Saata syvyysvaste (9) samalle tasolle poran- terin kanssa.
- Vedä syvyysvastetta (9) takaisin halutun poraus- syvyyden verran.
- Kiristä lukitusruuvi (A) uudelleen.
- Poraa nyt reikä, kunnes syvyysvaste (9) koskettaa työkappaleeseen.

Työkalan asettaminen (kuva 4)

- Puhdista työkalu ennen kiinnitystä ja sivele sen varteen hieman porarasvaa.
- Vedä lukitusholkki (2) taakse ja pidä siitä kiinni.
- Työnnä pölytön työkalu kiertäen vasteeseen asti työkalun kiinnittimeen. Työkalu lukittuu itsestään.
- Tarkasta lukitus työkalusta vetämällä.

Työkalan irrotus (kuva 5)

Vedä lukitusholkki (2) taakse, pidä siitä kiinni ja irrota työkalu.

Pölynkeräin (kuva 6)

Ennen kuin alat tehdä poravasaralla pään yläpuolisia töitä, työnnä pölynkeräin (B) poranterän päälle.

8. Käyttö

△ Huomio!

Tuote on ehdottomasti asennettava täydellisesti ennen käyttöönottoa!

Vaara!

Vaarojen välttämiseksi konetta saa pitää käsissä vain molemmista kahvoista (5/8) kiinni pitäen! Muutoin johtoihin porattaessa vaarana on sähköisku!

Toimintänäyttö (kuva 1)

Kun virtapistoke on liitetty paikoilleen, toimintänäyttö (6) palaa.

Kytkeminen päälle ja pois (kuva 1)

Kytkeminen päälle: Paina virtakytintä (4) ja pidä sitä painettuna.

Pois kytkeminen: Vapauta virtakytin (4).

Vaihtokytkin: iskuporaus/piikkaus (kuva 7)

- Paina porausta varten kääntökytkimessä (3) olevaa nappia (D) ja käännä kääntökytkin (3) samanaikaisesti kytkimen asentoon C.
- Paina iskuporausta varten kääntökytkimessä (3) olevaa nappia (D) ja käännä kääntökytkin (3) samanaikaisesti kytkimen asentoon E.
- Paina piikkaustöitä varten kääntökytkimessä (3) olevaa nappia (D) ja käännä kääntökytkin (3) samanaikaisesti kytkimen asentoon F. Asennossa F meisseliä ei ole lukittu.
- Paina piikkaustöitä varten kääntökytkimessä (3) olevaa nappia (D) ja käännä kääntökytkin (3) samanaikaisesti kytkimen asentoon G. Asennossa G meisseli on lukittu.

Huomautus!

Vasaraporaukseen tarvitset vain vähän puristusvoimaa. Liian suuri puristusvoima kuormittaa tarpeettomasti moottoria. Tarkasta poranterä säännöllisesti. Hio tai vaihda tylsä poranterä.

9. Huolto

△ **Varoitus!** Vedä virtapistoke irti aina ennen kuin alat suorittaa säätö-, kunnossapito- tai korjaustöitä!

Yleiset huoltotoimenpiteet

- Pidä suojalaitteet, ilmaraat ja moottorin kotelo niin pölyttömänä ja puhtaana kuin vain mahdollista. Hankaa laite puhtaalla liinalla tai puhalla se paineilmalla alhaisella paineella puhtaaksi.
- Suosittelemme, että laite puhdistetaan heti jokaisen käyttökerran jälkeen.
- Puhdista laite säännöllisesti kostealla liinalla ja vähäisellä määrällä suopaa. Älä käytä puhdistus- tai liuotainaineita; ne voivat vahingoittaa laitteen muoviosia. Pidä huoli siitä, ettei laitteen sisäosiin pääse vettä.
- Kaikki liikkuvat osat on voideltava säännöllisesti!

Hiiliharjat

- Jos kipinöitä alkaa muodostua tavallista enemmän, anna sähköalan ammattilaisen tarkastaa hiiliharjat. Huomio! Hiiliharjat saa vaihtaa vain sähköalan ammattilainen.

Huoltotietoja

Huomaa, että tämän tuotteen seuraavat osat altistuvat käytönmukaiselle ja luonnolliselle kulumiselle tai että seuraavia osia tarvitaan kuluvin materiaaleina. Kuluvat osat*: Hiiliharjat, poranterät, meisselit

* eivät välttämättä sisälly toimitukseen!

Vaaroja ja tarvikkeita saa huoltopalvelustamme. Skannaa sitä varten etusivulla oleva QR-koodi.

10. Varastointi

Varastoi laitetta ja sen lisävarusteita pimeässä, kuivassa ja jäätymiseltä suojatussa paikassa niin, että se on lasten ulottumattomissa. Optimaalinen varastointilämpötila on 5 - 30 °C.

Säilytä sähkötyökalua alkuuperäisessä pakkauksessaan. Peitä sähkötyökalua suojataksesi sitä pölyltä tai kosteudelta.

Säilytä käyttöohje sähkötyökalun läheisyydessä.

11. Sähköliitانتä

Asennettu sähkömoottori on liitetty käyttövalmiiksi. Liitانتä vastaa asiaankuuluvia Saksan sähkötekniikan liiton (VDE) ja standardoimisliiton (DIN) määräyksiä. Asiakkaan sähköliitانتännän sekä käytetyn jatkojohdon on vastattava näitä määräyksiä.

Vialliset sähköliitانتäjohdot

Sähkön liitosjohtoon syntyy usein eristevaurioita.

Syitä ovat:

- Painaumakohdat, jos liitosjohdot viedään ikkunoiden tai ovenraon läpi.
- Taitekohdat liitosjohdon ollessa kiinnitetty tai johdettu väärin.
- Viilto kohdat ajettaessa liitosjohdon ylitse.
- Eristevauriot repäistäessä irti seinäpistorasiasta.
- Eristeen vanhenemisesta aiheutuvat halkeamat.

Tällaisia viallisia sähköliitosjohtoja ei saa käyttää, sillä ne ovat eristevaurioiden vuoksi hengenvaarallisia.

Tarkasta säännöllisesti, onko liitosjohdoissa vaurioita. Varmista, ettei liitosjohto tarkastettaessa ole kiinni virtaverkossa.

Liitانتäjohtojen on vastattava asiaankuuluvia Saksan sähkötekniikan liiton (VDE) ja standardoimisliiton (DIN) määräyksiä. Käytä vain liitانتäjohtoja, joissa on sama merkintä.

Tyypimerkinnän painatus liitosjohdossa on pakollista.

Yksivaiheisia vaihtovirtamoottoreita käytettäessä suosittellemme käyttämään sulaketta C 16A tai K 16A tuotteilla, joiden käynnistymisvirta on korkea (yli 3000 W)!

Vaihtovirtamoottori

- Verkköjännitteen on oltava 220–240 V / 50 Hz.
- Enintään 25 m pitkien jatkojohtojen poikkipinnan on oltava 1,5 neliömillimetriä. Yli 25 m pitkien johtojen poikkipinnan on oltava vähintään 2,5 neliömillimetriä.
- Verkkoliitانتä on suojattu 16 A sulakkeella.

Kytöntäyttöoppi X

Jos tämän tuotteen verkkoliitانتäjohto on vioittunut, se on vaihdettava erityiseen ohjeen mukaiseen verkkoliitانتäjohtoon, joka on saatavana valmistajalta tai sen asiakaspalvelusta.

12. Hävittäminen ja kierrätys

Pakkausta koskevat ohjeet



Pakkausmateriaalit voidaan kierrättää. Hävitä pakkaus ympäristönsuojelumääräysten edellyttämällä tavalla.

Sähkö- ja elektroniikkalaitteiden käsittelyä koskevan lain (ElektroG) tiedot



**Sähkö- ja elektroniikkalaitteet eivät kuulu se-
kajatteisiin, vaan ne on hävitettävä lajiteltuina!**







- Käytetyt paristot ja akut, jotka eivät ole laitteeseen kiinteästi asennettuina, on irrotettava vahingoittumattomina ennen laitteen hävittämistä! Niiden hävittämistä säädellään vastaavassa paristojen ja akkujen käsittelyä koskevassa laissa.
- Sähkö- ja elektroniikkalaitteiden omistajan tai käyttäjän velvollisuutena on toimittaa laite lain mukaisella tavalla kierrätykseen.
- Loppukäyttäjä on yksin vastuussa henkilökohtaisten tietojensa poistamisesta laitteesta!
- Yliiviivattu rosкалаатikko kuvaava symboli tarkoittaa, että sähkö- ja elektroniikkalaitteita ei saa hävittää sekajätteen mukana.
- Sähkö- ja elektroniikkalaitteet voidaan toimittaa ve-
loituksesta seuraaviin paikkoihin:
 - Julkiset hävitys- tai keräyspaikat (esim. kunnallinen kierrätyskeskus).
 - Sähkölaitteita myyvät liikkeet (paikalliset tai verkossa toimivat), jos jälleenmyyjä on velvoitettu vastaanottamaan käytettyjä laitteita tai tarjoaa tämän palvelun vapaaehtoisesti.
 - Valmistajalle tai lähialueella sijaitsevaan valtuutettuun keräyspaikkaan voidaan uutta laitetta ostamatta palauttaa maksutta enintään kolme samaa laitetyyppiä edustavaa käytettyä sähkölaitetta, joiden reunan pituus on enintään 25 cm.
 - Muut valmistajan ja jälleenmyyjän täydentävät palautusehdot saa kyseisestä asiakaspalvelusta.
- Jos valmistaja toimittaa uuden sähkölaitteen yksityistalouteen, vanha laite voidaan samalla loppukäyttäjän pyynnöstä noutaa ilman veloitusta. Ota tätä varten yhteyttä valmistajan asiakaspalveluun.
- Tämä koskee vain laitteita, jotka asennetaan ja myydään Euroopan Unionin jäsenmaissa ja joihin sovelletaan EU:n direktiiviä 2012/19/EU. Euroopan Unionin ulkopuolisissa maissa käytettyjen sähkö- ja elektroniikkalaitteiden hävittämiseen voidaan soveltaa näistä poikkeavia ehtoja.

13. Ohjeet häiriöiden poistoon

Seuraavassa taulukossa on esitetty mahdolliset häiriöt ja kuvattu, mistä saat apua, jos koneesi ei joskus toimi oikein. Jos et pysty paikallistamaan ja poistamaan ongelmaa, ota yhteyttä huoltoliikkeeseen.

Häiriö	Mahdolliset syyt	Korjauskeinot
Laitte ei käynnisty	Päälle-/pois-kytkin viallinen	Korjaus valtuutetussa huoltoliikkeessä
	Moottori viallinen	Korjaus valtuutetussa huoltoliikkeessä

Forklaring til symbolerne på apparatet

	<p>Læs og overhold brugsanvisningen og sikkerhedsforskrifterne før ibrugtagning!</p>
	<p>Brug beskyttelsesbriller!</p>
	<p>Brug høreværn!</p>
	<p>Brug åndedrætsværn i støvede omgivelser!</p>
	<p>Beskyttelsesklasse II</p>
	<p>Produktet opfylder gældende EU-direktiver.</p>
	<p>Produktet opfylder gældende serbiske direktiver.</p>

Indholdsfortegnelse:	Side:
1. Indledning	172
2. Apparatbeskrivelse (fig. 1).....	172
3. Leveringsomfang	172
4. Tilsigtet brug	173
5. Sikkerhedsforskrifter	173
6. Tekniske data	174
7. Før ibrugtagning	175
8. Betjening	176
9. Vedligeholdelse	176
10. Opbevaring	176
11. Elektrisk tilslutning	176
12. Bortskaffelse og genanvendelse	177
13. Afhjælpning af fejl	178
14. Overensstemmelseserklæring	239

1. Indledning

Producent:

Schepach GmbH
Günzburger Straße 69
D-89335 Ichenhausen, Tyskland

Kære kunde

Vi ønsker dig rigtig god fornøjelse og held og lykke med arbejdet med din nye maskine.

Bemærk:

Iht. den gældende lov om produktansvar hæfter producenten af dette apparat ikke for skader, der opstår på eller i forbindelse med dette apparat i forbindelse med:

- Forkert behandling
- Tilsidesættelse af brugsanvisningen
- Reparation foretaget af tredjepart og/eller af ikke-autoriserede fagfolk
- Montering og udskiftning af uoriginale reservedele
- utilsigtet brug
- Svigt af det elektriske anlæg som følge af tilsidesættelse af de elektriske forskrifter og VDE-bestemmelserne 0100, DIN 57113 / VDE 0113

Vær opmærksom på følgende:

Læs hele brugsanvisningens tekst igennem før montage og før ibrugtagning.

Formålet med denne brugsanvisning er at gøre det lettere for dig at lære apparatet at kende og benytte det som tilsigtet.

Brugsanvisningen indeholder vigtige oplysninger om, hvordan man bruger apparatet sikkert, professionelt og økonomisk, og hvordan man undgår farer, sparer reparationsomkostninger, reducerer driftsstop og øger apparatets driftssikkerhed og levetid.

Udover sikkerhedsbestemmelserne i denne brugsanvisning skal de forskrifter vedr. brug af apparatet, der måtte gælde i det enkelte land (brugslandet), overholdes til punkt og prikke.

Opbevar brugsanvisningen i nærheden apparatet; pak det ind i en plastikpose, så det er beskyttet mod smuds og fugt. Den skal læses og overholdes nøje af alle operatører, før arbejdet startes.

Arbejde på apparatet må kun udføres af personer, der er instrueret i brug af apparatet, og som er informeret om de dermed forbundne farer. Den lovmæssige minimumsalder skal overholdes.

Ud over sikkerhedsforskrifterne i denne brugsanvisning og de særlige forskrifter, der gælder i brugslandet, skal de almindeligt anerkendte, tekniske regler, der gælder for lignende maskiner, overholdes.

Vi fraskriver os ethvert ansvar for ulykker eller skader, der måtte opstå som følge af tilsidesættelse af denne brugsanvisning og sikkerhedsforskrifterne.

2. Apparatbeskrivelse (fig. 1)

1. Støvværn
2. Låsebøsning
3. Omskifter slagboring/mejsling
4. Tænd-/Sluk-knap
5. Håndtag
6. Driftsindikator
7. Netledning
8. Ekstra håndgreb
9. Dybdeanslag

Udpakning

- Åbn emballagen, og tag forsigtigt apparatet ud.
- Fjern emballeringsmaterialet samt emballage-/transportikringer (hvis sådanne findes).
- Kontrollér, om leveringsomfanget er fuldstændigt.
- Kontrollér apparatet og tilbehørsdelene for transportskader.
- Opbevar så vidt muligt emballagen frem til udløbet af garantiperioden.

△ PAS PÅ!

Apparatet og emballeringsmaterialet er ikke legetøj! Børn må ikke lege med plastposer, folie og smådele! Fare for slugning og kvælning!

3. Leveringsomfang

- Borehammer
- Fladmejsel
- Spidsmejsel
- Bor Ø 8, 10 & 12
- Dybdeanslag
- Vedligeholdelsesværktøj
- Tube med fedt
- Støvopsamler
- Driftsvejledning

4. Tilsigtet brug

Apparatet er beregnet til slagboring i beton, sten og mursten og til mejslingsarbejde ved hjælp af passende bor eller mejsel.

Maskinen må kun bruges til det tilsigtede formål. Enhver anden form for brug falder uden for den korrekte anvendelse. Brugeren, ikke producenten, bærer ansvaret for materielle skader eller personskader af enhver art, der måtte opstå som følge heraf.

Vær opmærksom på, at vores apparatet ikke er konstrueret til erhvervsmæssig, håndværksmæssig eller industriel brug. Vi fraskriver os ansvaret, hvis apparatet bruges i erhvervs-, håndværks- eller industrivirk-somheder samt til lignende arbejde.

5. Sikkerhedsforskrifter

Generelle sikkerhedsforskrifter for elværktøj

⚠ ADVARSEL Læs alle sikkerhedsforskrifter og anvisninger. Følges instruktionerne, navnlig sikkerhedsforskrifterne, ikke nøje som beskrevet, kan dette føre til elektrisk stød, brand og/eller alvorlige personskader.

Opbevar alle sikkerhedsforskrifter og anvisninger til fremtidig brug.

Udtrykket "elværktøj", der er anvendt i sikkerhedsforskrifterne, henviser til lysnet-drevne elværktøjer (med netledning) og til batteridrevne elværktøjer (uden netledning).

1. Arbejdspladssikkerhed

- a. **Hold arbejdsområdet rent og godt oplyst.** Uorden eller uoplyste arbejdsområder kan føre til ulykker.
- b. **Arbejd ikke med elværktøjet i eksplosionsfarlige omgivelser, hvor der findes brændbare væsker, gasser eller støv.** Elværktøj genererer gnister, der kan antænde støv eller dampe.
- c. **Hold børn og andre personer på afstand, når der arbejdes med elværktøjet.** Hvis du bliver forstyrret, kan du komme til at tabe kontrollen over maskinen.

2. Elektrisk sikkerhed

- a. **Elværktøjets tilslutningsstik skal passe til stikkontakten. Stikket må ikke ændres på nogen måde. Undlad brug af adapterstik sammen med elektrisk jordet elværktøj.** Uændrede stik og passende stikkontakter mindsker risikoen for at få stød.
- b. **Undgå kropskontakt med jordele overflader, f.eks. rør, varmeapparater, komfurer og køleskabe.**

Der er øget risiko for elektrisk stød, hvis din krop er jordforbundet.

- c. **Hold elværktøj på afstand af regn og fugt.** Indtrængning af vand i et elektrisk apparat øger risikoen for at få elektrisk stød.
- d. **Brug ikke kablet utilsigtet til at bære eller op-hænge elværktøjet eller til at trække stikket ud af stikkontakten med. Hold kablet på afstand af varme, olie, skarpe kanter eller bevægelige dele af apparatet.** Beskadigede eller sammenfildrede kabler øger risikoen for at få stød.
- e. **Når du arbejder udendørs med et elværktøj, må du kun bruge forlænger-kabler, som også er egnet til udendørs brug.** Brug af forlænger-kabler, der er egnet til udendørs brug, reducerer risikoen for at få elektrisk stød.
- f. **Hvis brug af elværktøjet i fugtigt miljø er uundgåelig, skal der anvendes fejlstrømsrelæ.** Brug af fejlstrømsrelæ mindsker risikoen for at få elektrisk stød.

3. Personers sikkerhed

- a. **Vær opmærksom, vær agtpågivende på, hvad du gør, og arbejd altid fornuftigt med et elværktøj. Brug ikke et elværktøj, hvis du er træt eller påvirket af narkotika, alkohol eller medikamenter.** Et øjeblik uagtsomhed, mens elværktøjet bruges, kan føre til alvorlige personskader.
- b. **Brug personlige værnemidler og altid beskyttelsesbriller.** Brug af personlige værnemidler såsom støvmaske, skridsikre sikkerhedssko, hjelm eller høreværn, afhængigt af hvad elværktøjet bruges til, mindsker risikoen for personskader.
- c. **Undgå utilsigtet ibrugtagning. Sørg for, at elværktøjet er slukket, før du tilslutter, opsamlere eller batterier det hen til strømforsyningen og/eller batteriet.** Hvis du holder fingeren på kontakten, mens du bærer elværktøjet eller tilslutter det til strømforsyningen, kan dette forårsage ulykker.
- d. **Fjern indstillingsværktøjer eller skruenøgler, inden du tilslutter elværktøjet.** Værktøj eller skruenøgler, som måtte befinde sig i en roterende del af apparatet, kan medføre personskader.
- e. **Undgå unormale kropsholdninger. Sørg for at stå sikkert, og hold altid ligevægten.** På denne måde kan du bedre kontrollere elværktøjet, hvis der opstår uventede situationer.
- f. **Brug egnet tøj. Brug ikke løstsiddende tøj eller smykker. Hold hår, tøj og handsker på afstand af bevægelige dele.** Løstsiddende tøj, smykker eller langt hår kan blive viklet ind i bevægelige dele.

- g. Hvis der kan monteres indretninger til udsugning eller opsamling af støv, skal man sikre sig, at disse er tilsluttet og bruges rigtigt. Brug af støvudsugning kan mindske farer pga. støv.
- h. Forlad dig ikke på falsk sikkerhed, og overskrid ikke sikkerhedsreglerne for elværktøjer, selvom du evt. føler dig fortrolig med elværktøjet efter længere tids brug. Skødesløse handlinger kan føre til alvorlige personskader på en brøkdel af et sekund.
- 4. Anvendelse og behandling af elværktøjet**
- a. Undgå at overbelaste apparatet. Til arbejdet skal man benytte det hertil beregnede elværktøj. Du arbejder bedre og mere sikkert med det passende elværktøj i det angivne effektområde.
- b. Brug aldrig et elværktøj med defekt kontakt. Et elværktøj, der ikke kan tændes eller slukkes, er farligt og skal repareres.
- c. Træk stikket ud af stikkontakten, og/eller fjern et udtageligt batteri, før du foretager justeringer på apparatet, skifter tilbehørsdele eller lægger apparatet fra dig. Denne forholdsregel forhindrer utilsigtet start af elværktøjet.
- d. Opbevar ubenyttede elværktøjer utilgængeligt for børn. Undgå, at apparatet bruges af personer, som ikke er fortrolige med det, eller som ikke har læst denne anvisning. Elværktøjer er farlige i hænderne på uerfarne personer.
- e. Elværktøjer skal plejes med omhu. Kontrollér med jævne mellemrum, om bevægelige dele fungerer, som de skal, og at de ikke sidder fast, om dele er brækket eller beskadiget på en sådan måde, at elværktøjets funktion er forringet. Få beskadigede dele repareret, før apparatet tages i brug. Mange ulykker skyldes dårligt vedligehold elværktøj.
- f. Hold skæreværktøjer skarpe og rene. Omhyggeligt plejet skæreværktøj med skarpe skærekanter sætter sig mindre hyppigt fast og er lettere at føre.
- g. Brug elværktøj, tilhører, indsatsværktøjer osv. i henhold til disse instruktioner. Tag hensyn til arbejdsvilkårene og den aktivitet, der skal udføres. Brug af elværktøj til andre formål end de tilsigtede kan medføre farlige situationer.
- h. Hold greb og gribeflader tørre, rene og fri for olie og fedt. Glatte greb og gribeflader umuliggør sikker betjening af og kontrol med elværktøjet i uforudsete situationer.

5. Service

- a. Elværktøjet må kun repareres af uddannet fagpersonale, og der må kun bruges originale reservedele. Dette sikrer, at elværktøjet også fremover er sikker at bruge.

⚠ **ADVARSEL!** Dette elværktøj fremstiller et elektromagnetisk felt under driften. Dette felt kan under bestemte omstændigheder forringe aktive eller passive medicinske implantater. For at forringe faren for alvorlige kvæstelser eller kvæstelser med døden til følge anbefales det personer med medicinske implantater at gå til læge og kontakte producenten af det medicinske implantat, før elværktøjet betjenes.

Sikkerhedsforskrifter for hamre

- **Brug høreværn.** Støjpåvirkning kan føre til høretab.
- **Brug de ekstra håndgreb, der fulgte med apparatet.** Tab af kontrollen kan føre til kvæstelser.
- **Hold enheden ved hjælp af de isolerede greb, når du udfører arbejde, hvor værktøjet kan støde på skjulte elledninger eller værktøjets eget strømforsyningskabel.** Kontakt med strømførende ledninger kan også gøre elværktøjets metaldele strømførende og forårsage elektrisk stød.

Opbevar sikkerhedsforskrifterne et sikkert sted.

Restrisici

Selv om man betjener elværktøjet forskriftsmæssigt, vil der stadigvæk være restrisici at tage højde for. Følgende farer kan opstå i sammenhæng med elværktøjets design og udførelse:

- Lungeskader, hvis der ikke bruges egnet støvmaske.
- Høreskader, hvis der ikke bruges egnet høreværn.
- Helbredsskader som følge af hånd-arm-vibrationer, hvis maskinen bruges i længere tid eller ikke styres og vedligeholdes korrekt.

6. Tekniske data

Netspænding	220-240 V~ 50 Hz
Strømforbrug	1250 W
Tomgangshastighed	850 min ⁻¹
Slagtal	4500 bpm
Boreeffekt i beton/sten (max)	30 mm
Beskyttelsesklasse	II
Vægt	4,9 kg

Fare!

Støj og vibration

Støj- og vibrationsværdierne er bestemt i henhold til EN 62841-1.

Lydtryksniveau L_{pA}	93,9 dB
Usikkerhed K_{pA}	3 dB
Lydeffektniveau L_{WA}	101,9 dB
Usikkerhed K_{WA}	3 dB

Brug høreværn.

Støjpåvirkning kan føre til høretab.

Svingningsværdier i alt (vektorsum for tre retninger) beregnet i henhold til EN 62841-1.

Hovedgreb

Slagboring i beton:

$$a_{h(HD)} = 13,59 \text{ m/s}^2, K = 1,5 \text{ m/s}^2$$

Ekstragreb

Slagboring i beton:

$$a_{h(HD)} = 11,265 \text{ m/s}^2, K = 1,5 \text{ m/s}^2$$

Hovedgreb

$$\text{Mejsling: } a_{h(\text{Cheq})} = 14,3 \text{ m/s}^2, K = 1,5 \text{ m/s}^2$$

Ekstragreb

$$\text{Mejsling: } a_{h(\text{Cheq})} = 14,51 \text{ m/s}^2, K = 1,5 \text{ m/s}^2$$

Det angivne svingningsemissionstal er blevet målt iht. en standardiseret prøvningsmetode og kan ændre sig afhængigt af den måde, elværktøjet anvendes på, og undtagelsesvist komme til at ligge over den angivne værdi.

Det angivne svingningsemissionstal kan bruges til at sammenligne et elværktøj med et andet.

Det angivne svingningsemissionstal kan også bruges til at gennemføre en indledende vurdering af forringelsen.

Begræns støjudvikling og vibration til et minimum!

- Brug kun fejlfrie apparater.
- Vedligehold og rengør apparatet med jævne mellemrum.
- Tilpas arbejdsmåden efter apparatet.
- Undgå at overbelaste apparatet.
- Lad i givet fald apparatet blive underkastet et eftersyn.
- Sluk apparatet, når det ikke benyttes.
- Brug handsker.

7. Før ibrugtagning

Kontrollér inden tilslutningen, at dataene på typeskiltet stemmer overens med netdataene.

Advarsel!

Træk altid netstikket ud af stikkontakten, inden der foretages indstillinger på maskinen.

Arbejdsstedet skal undersøges for skjulte elledninger, gas- eller vandrør ved hjælp af en ledningssøger.

Ekstra greb (fig. 2 - pos. 8)

Af sikkerhedsårsager må borehammeren kun bruges med det ekstra greb.

Det ekstra håndgreb (8) giver et sikkert greb under brugen af borehammeren. Af sikkerhedsårsager må apparatet ikke bruges uden det ekstra håndgreb (8). Det ekstra håndgreb (8) fastgøres til borehammeren via klemning. Når grebet drejes mod uret (set fra grebet), løsnes klemningen. Når grebet drejes med uret, fastspændes klemningen. Løsn først klemningen af det ekstra håndgreb. Du kan derefter dreje det ekstra håndgreb (8) i den arbejdsstilling, du finder mest komfortabel. Drej derefter det ekstra håndgreb tilbage i den modsatte drejeretning, indtil det sidder godt fast.

Dybdeanslag (fig. 3 - pos. 9)

Dybdeanslaget (9) holdes med fastspændingsskruen (A) på det ekstra greb (8) ved hjælp af klemning.

- Løsn fastspændingsskruen (A), og indsæt det ønskede dybdeanslag (9).
- Sæt dybdeanslaget (9) i samme niveau som boret.
- Træk dybdeanslaget (9) tilbage med den ønskede boreddybde.
- Spænd fastspændingsskruen (A) igen.
- Bor nu hullet, indtil dybdeanslaget (9) berører emnet.

Isætning af værktøj (fig. 4)

- Inden værktøjet isættes, skal det rengøres, og værktøjsskaffet skal påføres en smule borfedt.
- Træk fastlåsningskroge (2) tilbage, og hold den fast.
- Skub det støvfrie værktøj ind til anslag i værktøjsholderen, samtidigt med at det drejes. Værktøjet låser af sig selv.
- Kontrollér, at værktøjet er låst ved at trække i det.

Udtagning af værktøj (fig. 5)

Træk fastlåsningskroge (2) tilbage, hold den fast, og tag værktøjet ud.

Støvopsamler (fig. 6)

Før arbejde med borehammer lodret over hovedet skal støvopsamleren (B) skubbes hen over boret.

8. Betjening

⚠ Pas på!

Sørg for, at produktet er monteret fuldstændigt før ibrugtagning!

Fare!

For at undgå farlige situationer skal maskinen altid holdes i begge håndgreb (5/8)! Ellers risikerer man at få elektrisk stød, hvis man borer ind i elledninger!

Driftsindikator (fig. 1)

Driftsindikatoren (6) lyser, når netstikket er sat i.

Tænding og slukning (Fig. 1)

Tænding: Tryk på Tænd/Sluk-kontakten (4), og hold den inde.

Slukning: Slip Tænd/Sluk-kontakten (4).

Omskifter slagboring/mejlsling (fig. 7)

- Ved boring skal man trykke på knappen (D) på drejekontakten (3) og samtidig dreje drejekontakten (3) til kontaktstilling C.
- Ved slagboring skal man trykke på knappen (D) på drejekontakten (3) og samtidig dreje drejekontakten (3) til kontaktstilling E.
- Ved mejslingsarbejde skal man trykke på knappen (D) på drejekontakten (3) og samtidig dreje drejekontakten (3) til kontaktstilling F. Mejslen er ikke låst i stillingen F.
- Ved mejslingsarbejde skal man trykke på knappen (D) på drejekontakten (3) og samtidig dreje drejekontakten (3) til kontaktstilling G. Mejslen er låst i stillingen G.

Bemærk!

Til slagboring kræves der kun minimal pressekraft. Et for kraftigt presstryk belaster motoren unødigt. Kontrollér boret med jævne mellemrum. Stumpe bor skal efterslibes eller udskiftes.

9. Vedligeholdelse

⚠ Advarsel! Træk lysnetstikket ud, før der foretages indstillings-, vedligeholdelses- eller reparationsarbejde!

Generelle vedligeholdelsesforanstaltninger

- Hold beskyttelsesskærme, luftslidser og motorhus fri for støv og snavs. Tør apparatet af med en ren klud, eller blæs det over med trykluft ved lavt tryk.
- Det anbefales, at apparatet altid rengøres umiddelbart efter brug.
- Rengør apparatet med en fugtig klud og en smule smøresæbe med jævne mellemrum. Brug ikke rengørings- eller opløsningsmidler; disse kan angribe apparatets plastdele. Sørg for, at vand ikke kan trænge ind i apparatet.
- Alle bevægelige dele skal eftersmøres med jævne mellemrum!

Kontaktkul

- Ved megen gnistdannelse skal man få kontaktkullene kontrolleret af en elektriker. Pas på! Kontaktkullene må kun udskiftes af en elektriker.

Serviceinformationer

Vær opmærksom på, at følgende dele på dette produkt slides som følge af brug eller naturligt slid, og at der er brug for følgende dele som forbrugsmaterialer.

Sliddele*: Kulbørster, bor, mejsel

* indgår ikke nødvendigvis i leveringsomfanget!

Reservedele og tilbehør fås hos vores service-center. Dette gøres ved at scanne QR-koden på forsiden.

10. Opbevaring

Enheden og dennes tilbehør skal opbevares mørkt, tørt og frostsikkert og utilgængeligt for børn. Den optimale opbevaringstemperatur er mellem 5 og 30°C. Opbevar elværktøjet i den originale emballage. Tildæk elværktøjet for at beskytte det mod støv eller fugt.

Opbevar brugsanvisningen sammen med elværktøjet.

11. Elektrisk tilslutning

Den installerede elektromotor er tilsluttet, så den er driftsklar.

Tilslutningen opfylder de relevante VDE- og DIN-bestemmelser.

Nettilslutningen hos kunden samt den anvendte forlængerledning skal opfylde disse forskrifter.

Beskadigede elektriske tilslutningsledninger

Der opstår ofte isoleringskader på elektriske tilslutningsledninger.

Dette skyldes:

- Tryksteder, når tilslutningsledninger trækkes gennem vinduer eller døråbninger.
- Knæksteder, når tilslutningsledning fastgøres eller trækkes forkert.
- Skæresteder, når tilslutningsledningen køres over.
- Isolationsskader, når stikket trækkes ud af stikkontakten på væggen.
- Revner pga. ældning af isoleringen.

Sådanne defekte elektriske tilslutningsledninger må ikke anvendes og er livsfarlige pga. isoleringskaderne.

Elektriske tilslutningsledninger skal kontrolleres for skader med jævne mellemrum. Sørg for, at tilslutningsledningen ikke hænger i strømmettet, når den kontrolleres.

Elektriske tilslutningsledninger skal opfylde de relevante VDE- og DIN-bestemmelser. Der må kun anvendes tilslutningsledninger med samme mærkning.

Påtryk af typebetegnelsen på tilslutningskablet er et krav.

Til enkeltfasede vekselstrømsmotorer anbefaler vi en sikring af typen C 16A eller K 16A til produkter med høj startstrøm (fra 3000 W)!

Vekselstrømsmotor

- Netspændingen skal være 220 - 240 V / 50 Hz.
- Forlængerledninger skal op til en længde på 25 m have et tværsnit på 1,5 kvadratmillimeter, er de mere end 25 m lang, skal tværsnittet mindst være 2,5 kvadratmillimeter.
- Nettilslutningen skal sikres med en 16 A træg sikring.

Tilslutningstype X

Hvis nettilslutningsledningen til dette produkt bliver beskadiget, skal den erstattes af en specialfremstillet nettilslutningsledning, der fås hos producenten eller dennes kundeservice.

12. Bortskaffelse og genanvendelse

Oplysninger om emballage



Emballeringsmaterialerne er genanvendelige. Emballage skal bortskaffes jf. gældende miljøregler.

Oplysninger om loven om brugt elektrisk og elektronisk udstyr (ElektroG)



Brugt elektrisk og elektronisk udstyr (elskrot) hører ikke til husholdningsaffaldet, men skal indsamles og/eller bortskaffes separat!







- Brugte (genopladelige) batterier, der ikke er permanent installeret i et brugt apparat, skal udtages i intakt tilstand inden aflevering! Sådanne batterier skal bortskaffes i henhold til batteriloven.
- Ejere og/eller brugere af elektriske og elektroniske apparater er juridisk forpligtet til at returnere sådanne efter brug.
- Slutbrugeren er eneansvarlig for at slette sine personlige oplysninger på det brugte apparat, der skal bortskaffes!
- Symbolet med den overstregede skraldespand betyder, at brugte elektriske og elektroniske apparater (elskrot) ikke må bortskaffes sammen med husholdningsaffald.
- Brugte elektriske og elektroniske apparater (elskrot) kan afleveres gratis på følgende steder:
 - Offentlige bortskaffelses- og/eller indsamlingssteder (f.eks. kommunale genbrugsstationer).
 - Salgssteder for elektroniske apparater (fysiske butikker og online), forudsat at forhandleren er forpligtet til at tage sådanne apparater retur - eller tilbyder dette frivilligt.
 - Du kan gratis aflevere op til tre brugte elektriske apparater pr. apparattype, med en maksimal kantlængde på 25 centimeter, hos producenten uden først at skulle købe et nyt apparat hos samme, eller du kan aflevere sådanne apparater på et andet autoriseret indsamlingssted i dit nærområde.
 - Du kan indhente yderligere tilbagetagningsbetinger hos producenten og distributører hos disse respektive kundeservice.
- Hvis et nyt elektrisk apparat leveres af producenten til en privat husstand, kan producenten foranledige, at det gamle elektriske apparat afhentes gratis efter anmodning fra slutbrugeren. For at gøre dette skal du kontakte producentens kundeservice.
- Disse erklæringer gælder kun for apparater, der installeres og sælges i landene i EU, og som er underlagt det europæiske direktiv 2012/19/EU. I lande uden for EU kan der gælde forskellige regler for bortskaffelse af brugte elektriske og elektroniske apparater (elskrot).

13. Afhjælpning af fejl

Følgende tabel viser fejlsymptomer og beskriver, hvordan disse kan afhjælpes, hvis maskinen ikke fungerer korrekt. Hvis man ikke kan lokalisere og afhjælpe problemet, skal man kontakte sit serviceværksted.

Fejl	Mulig årsag	Afhjælpning
Maskine starter ikke	Tænd/Sluk-kontakt defekt	Reparation på autoriseret servicecenter
	Motor defekt	Reparation på autoriseret servicecenter

Forklaring av symbolene på produktet

	<p>Før igangsetting må bruksanvisningen og sikkerhetsinstruksjonene leses og følges!</p>
	<p>Bruk vernebriller!</p>
	<p>Bruk hørselsvern!</p>
	<p>Bruk åndedrettsvern ved støvutvikling!</p>
	<p>Beskyttelsesklasse II</p>
	<p>Produktet tilsvarer de aktuelle europeiske direktivene.</p>
	<p>Produktet er i samsvar med gjeldende serbiske retningslinjer.</p>

Innholdsfortegnelse:	Side:
1. Innledning	181
2. Apparatbeskrivelse (bilde 1)	181
3. Leveringsomfang	181
4. Tiltent bruk	182
5. Sikkerhetsinstruksjoner	182
6. Tekniske data	184
7. Før igangsetting	184
8. Betjening	185
9. Vedlikehold	185
10. Lagring	186
11. Elektrisk tilkobling	186
12. Kassering og gjenvinning	186
13. Feilhjelp	187
14. Samsvarserklæring	239

1. Innledning

Produsent:

Schepach GmbH
Günzburger Straße 69
D-89335 Ichenhausen

Kjære kunde

Vi ønsker deg mye glede og lykke til ved arbeidet med ditt nye apparat.

Merknad:

Produsenten av dette apparatet er i henhold til loven om produktansvar ikke ansvarlig for skader, som oppstår på dette apparatet eller grunnet dette apparatet ved:

- Feil håndtering
- Ignorering av brukerveiledningen
- Reparasjoner fra tredjeparter, ikke autoriserte fagfolk
- Montering og utskifting av ikke originale reservedeler
- Ikke-tiltenkt bruk
- Svikt i det elektriske anlegget ved ignorering av de elektriske forskriftene og VDE-bestemmelsene 0100, DIN 57113 / VDE 0113

Vær oppmerksom på følgende:

Før montering og idriftsetting må du lese hele brukerveiledningen.

Denne brukerveiledningen skal gjøre det enklere for deg å bli kjent med apparatet og gjøre nytte av den i henhold til tiltenkte bruksmuligheter.

Brukerveiledningen inneholder viktige instruksjoner om hvordan du arbeider sikkert, faglig korrekt og økonomisk samt hvordan du unngår farer, sparer reparasjonskostnader, reduserer nedetider og øker påliteligheten og levetiden til apparatet.

I tillegg til sikkerhetsbestemmelsene i denne brukerveiledningen må du absolutt overholde gjeldende forskrifter for drift av apparatet i landet ditt.

Oppbevar brukerveiledningen beskyttet mot smuss og fuktighet i en plastlomme ved apparatet. Alle betjeningspersoner må lese og følge den nøye før start av arbeidet. Kun personer som har fått undervisning i bruk av apparatet og farene som er forbundet med den, skal arbeide på apparatet. Påbudt minstealder må overholdes.

I tillegg til sikkerhetsanvisningene i denne brukerveiledningen og de spesielle forskriftene som gjelder i ditt land, må en også følge de generelt anerkjente tekniske reglene for drift av identiske maskiner.

Vi overtar intet ansvar for ulykker eller skader som oppstår grunnet ignorering av denne anvisningen og sikkerhetsinstruksjonene.

2. Apparatbeskrivelse (bilde 1)

1. Støvbeskyttelse
2. Låsehylse
3. Omkobling slagboring/meisle
4. På-/av-bryter
5. Håndtak
6. Driftsindikator
7. Strømkabel
8. Ekstra håndtak
9. Dybdeanslag

Utpakking

- Åpne emballasjen og ta apparatet forsiktig ut av esken.
- Fjern emballasjematerialet samt emballasje- og transportsikringene (hvis der er noen).
- Sjekk at leveringsomfanget er fullstendig.
- Sjekk apparatet og tilbehørsdeler for transportskader.
- Hvis det er mulig, bør du bevare emballasjen til garantiperioden er over.

△ OBS!

Apparatet og emballasjemateriale er ikke et leketøy! Barn skal ikke leke med plastposer, folier og smådeler! Det er fare for svelging og kvelning!

3. Leveringsomfang

- Borehammer
- Flatmeisel
- Spissmeisel
- Bor Ø 8, 10 & 12
- Dybdeanslag
- Vedlikeholdsverktøy
- Tube med fett
- Støvoppsamlingsanordning
- Bruksanvisning

4. Tiltenkt bruk

Apparatet er ment for hammerboring i betong, stein og murstein og for meislingsarbeid med bruk av tilsvarende bor eller meisel.

Maskinen skal bare benyttes til de formålene den er ment for. Enhver annen bruk som går utover dette er ikke forskriftsmessig. Brukeren/operatøren, og ikke produsenten, er ansvarlig for materielle skader eller personskader av enhver art som forårsakes av dette.

Vennligst merk at våre apparater forskriftsmessig sett ikke ble konstruert for bruk innen handel, håndverk og industri. Vi påtar oss intet garantiansvar dersom apparatet benyttes innen handel, håndverk eller industri, eller ved likestilte aktiviteter.

5. Sikkerhetsinstruksjoner

Generelle sikkerhetsinstruksjoner for el-verktøy

△ ADVARSEL Les alle sikkerhetsinstruksjoner og anvisninger. Unnlatelse av å overholde sikkerhetsanvisningene og instruksene kan føre til elektrisk støt, brann og/eller alvorlige personskader.

Oppbevar alle sikkerhetsinstruksjoner og anvisninger for fremtiden.

Begrepet "Elektroverktøy" som brukes i sikkerhetsinstruksjonene gjelder for strømdrevne elektroverktøy (med strømkabel) og batteridrevne elektroverktøy (uten strømkabel).

1. Sikkerhet på arbeidsplassen

- a. **Hold arbeidsområdet rent og godt belyst.** Uorden eller ubelyste arbeidsområder kan føre til ulykker.
- b. **Ikke arbeid med el-verktøyet i eksplosjonsfarlig omgivelse, der det befinner seg brennbare væsker, gass eller støv.** El-verktøy lager gnister, som kan antenne støvet eller dampen.
- c. **Hold barn og andre personer unna når du bruker el-verktøyet.** Hvis du blir distraheret, kan du miste kontrollen over apparatet.

2. Elektrisk sikkerhet

- a. **Tilkoblingspluggen til el-verktøyet må passe inn i stikkkontakten. Støpselet må på ingen måter endres. Ikke bruk adapterpluggen sammen med jordet el-verktøy.** Uendrede støpsler og passende stikkontakter reduserer risikoen for elektrisk støt.
- b. **Unngå kroppskontakt med jordete overflater til, f.eks. rør, radiatorer, ovner og kjøleskap.** Det består en økt risiko for elektrisk støt, når din kropp er jordet.
- c. **Hold el-verktøy unna regn og fuktighet.** Ved inntrenging av vann i et elektrisk apparat øker risikoen for elektrisk støt.
- d. **Ikke misbruk kabelen til å bære elektroverktøyet, til å henge opp eller å trekke ut støpselet fra stikkkontakten. Hold kabelen unna varme, olje, skarpe kanter eller bevegelige apparatdeler.** Skadde eller sammenviklede kabler øker risikoen for elektrisk støt.
- e. **Når du arbeider med et el-verktøy utendørs, må du kun bruke skjøteledninger, som også er egnet for utendørs bruk.** Bruken av en forlengelseskabel som er egnet for utendørs bruk reduserer risikoen for elektrisk støt.
- f. **Hvis det ikke er mulig å unngå drift av elektroverktøyet i fuktig omgivelse, må du bruke en jordfeilbryter.** Bruk av en feilstrømbryter reduserer faren for elektrisk støt.

3. Sikkerhet til personer

- a. **Vær oppmerksom, pass på hva du holder på med, og gå fornuftig frem ved arbeid med et el-verktøy. Ikke bruk el-verktøy når du er trett eller er påvirket av narkotika, alkohol eller medikamenter.** Ett øyeblikks uoppmerksomhet ved bruk av elektroverktøyet kan føre til alvorlige personskader.
- b. **Bruk personlig verneutstyr og alltid vernebriller.** Bruk av personlig verneutstyr, som støvmaske, sklisikre vernesko, sikkerhetshjelm eller hørselsvern, alt etter type og bruk av elektroverktøyet, reduserer faren for personskader.
- c. **Unngå utilsiktet idriftsettelse. Forsikre deg om at el-verktøyet er slått av, før du kobler det til på strømforsyningen og/eller batteriet, samt løfter eller bærer det.** Hvis du har fingeren på bryteren mens du bærer el-verktøyet eller kobler apparatet til strømforsyningen mens det er slått på, kan dette føre til ulykker.

- d. **Fjern innstillingsverktøy eller skrunøkler, før du slår på elektroverktøyet.** Et verktøy eller en nøkkel, som befinner seg i en dreierende maskindel, kan føre til personskader.
- e. **Unngå unormal kroppsholdning. Sørg for sikkert fotfeste og hold alltid likevekten.** Slik kan du i uventede situasjoner bedre kontrollere el-verktøyet.
- f. **Bruk egnede klær. Du skal ikke benytte vide klær eller smykker. Sørg for at hår, klær og hansker holdes unna bevegelige deler.** Løst-sittende klær, smykker eller langt hår kan hektes fast i bevegelige deler.
- g. **Hvis det er mulig å montere støvavtrekksinnretninger og støvoppsamlingsinnretninger, må du forsikre deg om at de er tilkoblet og brukes på riktig måte.** Bruk av et støvavtrekk kan redusere støvrelaterte farer.
- h. **Men du må ikke føle deg for sikker, og ikke heve deg selv over sikkerhetsreglene for el-verktøy, selv om du etter hyppig bruk er kjent med el-verktøyet.** Uaktsom handling kan i løpet av et brøkdels sekund føre til alvorlige personskader.

4. Bruk og behandling av el-verktøyet

- a. **Overbelast ikke apparatet. Bruk et el-verktøy som er egnet for arbeidet som skal utføres.** Med passende el-verktøy arbeider du bedre og sikrere i det angitte effektområdet.
- b. **Ikke bruk el-verktøy, som har defekt bryter.** El-verktøy, som ikke lenger kan slås på eller av, er farlig og må repareres.
- c. **Trekk støpselet ut av stikkkontakten og/eller fjern det avtakbare batteriet, før du foretar innstillinger på apparatet, skifter tilbehørsdeler eller legger bort apparatet.** Denne forholdsregelen hindrer utilsiktet start av el-verktøyet.
- d. **El-verktøy som ikke er i bruk, må oppbevares utenfor rekkevidden til barn. Ikke la personer bruke apparatet, som ikke er kjent med det eller ikke har lest disse anvisningene.** El-verktøy er farlige, når de brukes av uerfarne personer.
- e. **Vær nøye med å pleie el-verktøyet. Kontroller om bevegelige deler fungerer feilfritt og ikke klemmer, om deler er brukket eller ødelagt, slik at funksjonen til elektroverktøyet er redusert. Skadde deler må repareres før apparatet brukes.** Mange ulykker skyldes dårlig vedlikeholdt el-verktøy.

- f. **Hold skjæreverktøyene skarpe og rene.** Korrekt pleide skjæreverktøy med skarpe skjærekanter er mindre utsatt for fastsetting og lettere å føre.
- g. **El-verktøy, tilbehør, bruksverktøy osv. skal brukes tilsvarende disse anvisningene. Dermed må du ta hensyn til arbeidsforholdene og arbeidet som skal utføres.** Bruk av el-verktøy til andre formål enn det som regnes som tiltenkt bruk kan føre til farlige situasjoner.
- h. **Sørg for at håndtak og håndtaksflater holdes tørre, rene og fri for olje og fett.** Glatte håndtak og håndtaksflater tillater ikke sikker betjening og styring av el-verktøyet i uforutsigbare situasjoner.

5. Service

- a. **El-verktøyet skal kun repareres av kvalifisert fagpersonell og kun med original-reservedeler.** Dermed sikres det, at sikkerheten til el-verktøyet opprettholdes.

⚠ ADVARSEL! Under driften danner dette elektroverktøyet et elektromagnetisk felt. Dette feltet kan under visse omstendigheter skade aktive eller passive medisinske implantater. For å redusere faren for alvorlige eller dødelige farer anbefaler vi at personer med medisinske implantater forhører seg med legen sin eller produsenten av implantatet før elektroverktøyet betjenes.

Sikkerhetsinstruksjoner for hamre

- **Bruk hørselsvern.** Innvirkningen av støy kan føre til hørselstap.
- **Bruk de ekstra håndtakene som leveres sammen med apparatet.** Tap av kontroll kan føre til personskader.
- **Hold apparatet på de isolerte håndtaksflatene, når du utfører arbeidet, der bruksverktøyet kan støte på skjulte strømledninger eller den egne strømkabelen.** Ved kontakt med en strømførende ledning kan også deler av apparatet som er av metall bli strømførende og føre til elektrisk støt.

Ta godt vare på sikkerhetsinstruksjonene.

Resterende risiko

Også når dette El-verktøyet håndteres forskriftsmessig, er det restfarer. Følgende farer kan oppetre i sammenheng med konstruksjonsmåten og utførelsen av dette elektroverktøyet:

- Skader på lungene, hvis man ikke bruker egnet støvbeskyttelsesmaske.
- Skader på hørselen, hvis man ikke bruker egnet hørselsvern.

- Helsekader som følge av hånd- og armvibrasjoner, dersom apparatet brukes over lengre tid eller ikke føres og vedlikeholdes forskriftsmessig.

6. Tekniske data

Nettspenning	220-240 V~ 50 Hz
Effektbehov	1250 W
Tomgangsturtall	850 min ⁻¹
Slagtall	4500 bpm
Boreffekt betong/stein (maks.)	30 mm
Beskyttelsesklasse	II
Vekt	4,9 kg

Fare!

Støy og vibrasjon

Støy- og vibrasjonsverdier ble utledet i samsvar med EN 62841-1.

Støynivå L _{pA}	93,9 dB
Usikkerhet K _{pA}	3 dB
Lydeffektnivå L _{WA}	101,9 dB
Usikkerhet K _{WA}	3 dB

Bruk hørselsvern.

Innvirkningen av støy kan føre til hørselstap.

Totale vibrasjonsverdier (vektorsum av tre retninger) beregnet tilsvarende EN 62841-1.

Hovedhåndtak

Borehamring i betong:

$$a_{h(HD)} = 13,59 \text{ m/s}^2, K = 1,5 \text{ m/s}^2$$

Ekstra håndtak

Borehamring i betong:

$$a_{h(HD)} = 11,265 \text{ m/s}^2, K = 1,5 \text{ m/s}^2$$

Hovedhåndtak

$$\text{Meisle: } a_{h(CHeq)} = 14,3 \text{ m/s}^2, K = 1,5 \text{ m/s}^2$$

Ekstra håndtak

$$\text{Meisle: } a_{h(CHeq)} = 14,51 \text{ m/s}^2, K = 1,5 \text{ m/s}^2$$

Den angitte vibrasjonsutslippsverdien er blitt målt iht. en standardisert testprosedyre og kan, avhengig av typen og måten, som elektroverktøyet brukes, endres og i unntakstilfeller ligge over den angitte verdien.

Den angitte vibrasjonsutslippsverdien kan brukes for sammenligning av et elektroverktøy med et annet.

Den angitte vibrasjonsutslippsverdien kan også brukes for en innledende bedømmelse av svekkelsen.

Begrens støytviklingen og vibrasjoner til et minimum!

- Bruk kun feilfrie apparater.
- Vedlikehold og rengjør apparatet regelmessig.
- Tilpass arbeidsmåten til apparatet.
- Overbelast ikke apparatet.
- Sørg for at apparatet blir kontrollert om nødvendig.
- Slå av apparatet når det ikke er i bruk.
- Bruk hansker.

7. Før igangsetting

Før maskinen kobles til må du forsikre deg om at dataene på typeskiltet stemmer overens med dataene til strømmettet.

Advarsel!

Trekk alltid ut strømpluggen før du foretar innstillinger på apparatet.

Undersøk bruksstedet for skjulte elektriske ledninger, gass- og vannrør ved hjelp av en ledningssøker.

Ekstra håndtak (fig. 2 - pos. 8)

Borhammeren skal av sikkerhetsgrunner kun brukes med det ekstra håndtaket.

Det ekstra håndtaket (8) gir deg ekstra støtte når du bruker borhammeren. Apparatet skal av sikkerhetsgrunner ikke brukes uten ekstra håndtak (8). Det ekstra håndtaket (8) klemmes fast på borhammeren. Ved å dreie håndtaket mot urviseren (sett fra håndtaket) frigjøres klemmen. Ved å dreie håndtaket med urviseren strammes klemmen. Løsne først klemmen til det ekstra håndtaket. Deretter kan du svinge det ekstra håndtaket (8) i en arbeidsposisjon som er behagelig for deg. Vri nå det ekstra håndtaket igjen i motsatt dreieretning til det ekstra håndtaket sitter godt fast.

Dybdeanslag (fig. 3 - pos. 9)

Dybdeanslaget (9) holdes med låseskruen (A) på det ekstra håndtaket (8) med en klemme.

- Løsne låseskruen (A) og sett inn dybdeanslaget (9).
- Få dybdeanslaget (9) på lik høyde med drillen.
- Trekk dybdeanslaget (9) tilbake til ønsket boreddybde.
- Trekk igjen fast låseskruen (A).
- Bor nå hullet, helt til dybdeanslaget (9) berører arbeidsstykket.

Sette inn verktøy (fig. 4)

- Rengjør verktøyet før du setter det inn og smør verktøyskaffet lett med borefett.
- Trekk tilbake låsehylsen (2) og hold den fast.
- Sett det støvfrie verktøyet med vridning inn i verktøyholderen til anslag. Verktøyet låser seg selv.
- Kontroller låsen ved å dra i verktøyet.

Fjerne verktøy (fig. 5)

Trekk tilbake låsehylsen (2), hold den fast og fjern verktøyet.

Støvoppsamlings-anordning (fig. 6)

Før du arbeider med en borhammer, skyv støvoppsamlings-anordningen (B) vertikalt over hodet over boret.

8. Betjening

⚠ Obs!

Før idriftsetting må produktet monteres komplett!

Fare!

For å unngå fare skal maskinen kun holdes i de to håndtakene (5/8)! Ellers er det fare for elektrisk støt ved boring i ledninger!

Driftsindikator (fig. 1)

Driftsindikatoren (6) lyser når strømpluggen er satt inn.

Slå på/av (fig. 1)

Slå på: Trykk på-/av-bryteren (4) og hold den trykket.

Slå av: Slipp på-/av-bryteren (4).

Omkobling slagboring/meisle (fig. 7)

- For boring, trykk på knappen (D) på dreiebryteren (3) og vri samtidig dreiebryteren (3) i bryterstilling C.
- For slagboring, trykk på knappen (D) på dreiebryteren (3) og vri samtidig dreiebryteren (3) i bryterstilling E.
- For meislingsarbeid, trykk på knappen (D) på dreiebryteren (3) og vri samtidig dreiebryteren (3) i bryterstilling F. I stilling F er meiselen ikke låst.

- For meislingsarbeid, trykk på knappen (D) på dreiebryteren (3) og vri samtidig dreiebryteren (3) i bryterstilling G. I stilling G er meiselen låst.

Merknad!

Du trenger bare litt kontaktkraft for hammerboring. For høyt kontaktrykk utøver unødvendig belastning på motoren. Kontroller boret regelmessig. Slip eller skift ut sløve bor.

9. Vedlikehold

⚠ **Advarsel!** Før hver innstilling, service eller reparasjon må du trekke ut strømpluggen!

Generelle vedlikeholdstiltak

- Hold beskyttelsesinnretninger, luftspalter og motorhuset mest mulig fri for støv og smuss. Tørk av apparatet med en ren klut eller blås ut av det med trykkluft med lavt trykk.
- Vi anbefaler at du rengjør apparatet direkte etter hver bruk.
- Rengjør apparatet regelmessig med en fuktig klut og litt flytende såpe. Ikke bruk rengjørings- eller løsningsmidler. Disse kan angripe plastdelene til apparatet. Pass på at det ikke kan komme vann inn i maskinen.
- Alle bevegelige deler må ettersmøres i periodiske intervaller!

Kullbørster

- Ved overdreven gnistdannelse må kullbørstene kontrolleres av en elektriker. Obs! Kullbørstene skal kun skiftes ut av en elektriker.

Serviceinformasjon

Du må passe på, at følgende deler til dette produktet underligger en bruksavhengig eller naturlig slitasje hhv. følgende deler er nødvendige som forbruksmaterialer.

Slitedeler*: Kullbørster, bor, meisel

* ikke absolutt inkludert i leveringsomfanget!

Reservedeler og tilbehør får du i vårt servicesenter. Her til må du skanne QR-koden på tittelsiden.

10. Lagring

Lagre apparatet og tilbehøret på et mørkt, tørt og frostfritt sted som er utgjengelig for barn. Den optimale lagertemperaturen ligger mellom 5 og 30 °C.

Oppbevar el-verktøyet i originalemballasjen.

Dekk til el-verktøyet for å beskytte det mot støv eller fuktighet.

Oppbevar brukerveiledningen sammen med el-verktøyet.

11. Elektrisk tilkobling

Den installerte elektromotoren er tilkoblet og klar for drift. Tilkoblingen tilsvarer de gjeldende VDE- og DIN-bestemmelsene.

Nettilkoblingen hos kunden, samt skjøteledningen som benyttes, må være i samsvar med disse forskriftene.

Defekt(e) elektro-tilkoblingsledninger

Det oppstår ofte skader på isoleringen hos elektriske tilkoblingsledninger.

Årsakene er:

- Trykksteder, når tilkoblingsledninger føres gjennom vindus- eller dørsprekker.
- Knekkpunkt på grunn av feil feste eller føring av tilkoblingsledningen.
- Grensesnitt på grunn av at tilkoblingsledningen ble overkjørt.
- Skader på isoleringen fordi den ble revet ut av stikkontakten i veggen.
- Riss som følge av aldring hos isoleringen.

Slike defekte elektro-tilkoblingsledninger må ikke brukes og er på grunn av isolasjonsskaden, livsfarlig.

Kontroller den elektriske tilkoblingsledningen regelmessig for skader. Pass på at tilkoblingsledningen ikke er koblet til strømmettet ved kontroll.

Strømledninger skal være i samsvar med relevante VDE- og DIN-bestemmelser. Bruk kun tilkoblingsledninger med lik merking.

Et påtrykk av typebetegnelsen på tilkoblingskabelen er en forskrift.

For enfaset vekselstrømmotor anbefaler vi en sikring fra C 16A eller K 16A for produkter med høyere startstrøm (fra 3000 watt)!

Vekselstrømmotor

- Nettspenningen skal utgjøre 220 - 204 Volt/50 Hz.
- Skjøteledninger skal ha et tverrsnitt på 1,5 kvadratmillimeter ved lengder opptil 25 m, og ved over 25 m lengde minst 2,5 kvadratmillimeter.
- Strømtilkoblingen sikres tregt med 16 A.

Tilkoblingstype X

Hvis nettilkoblingsledningen til produktet blir skadet, må den erstattes av en spesielt forberedt nettilkoblingsledning, som du kan få hos produsenten eller dens kundeservice.

12. Kassering og gjenvinning

Merknad om emballasjen



Emballasjemateriale kan resirkuleres. Vennligst kast emballasjen på en miljøvennlig måte.

Henvisninger til elektro- og elektronikkenslov (ElektroG)



Brukt elektriske og elektroniske enheter skal ikke kastes i husholdningsavfallet, men må samles inn eller kasseres separat!

- Gamle batterier eller oppladbare batterier, som ikke er fast installert i det gamle apparatet, må tas ut uten at de skades før apparatet leveres inn! Kasseringen av disse er regulert av batteriloven.
- Eierne eller brukerne av elektriske og elektroniske apparater er forpliktet til å levere disse inn til gjenvinning.
- Sluttbrukeren har ansvaret for å slette personrelaterte opplysninger fra enheten som skal kasseres!
- Symbolet med gjennomstreket søppelkasse betyr at brukte elektriske og elektroniske enheter ikke skal kastes i husholdningsavfallet.
- Brukte elektroniske og elektriske enheter kan leveres inn gratis ved følgende steder:
 - Offentlige kasserings- eller innsamlingssteder (f.eks. kommunale miljøstasjoner).
 - Utsalgssteder for elektriske apparater (stasjonære eller online) dersom forhandleren er forpliktet til å ta enhetene tilbake eller frivillig tilbyr dette.

- Du kan levere inn opptil tre gamle elektriske enheter per type enhet, med en maksimal kantlengde på 25 centimeter, fra produsenten gratis uten å først kjøpe en ny enhet eller ta dem til et annet autorisert innsamlingspunkt i ditt område.
 - Du kan finne ut flere supplerende returbetaingelser fra produsenter og distributører hos de respektive kundeservicene.
- Hvis produsenten leverer et nytt elektrisk apparat til en privat husholdning, kan denne arrangere at det gamle elektriske apparatet skal hentes på forespørsel fra sluttbrukeren. Ta kontakt med produsentens kundeservice for dette.
 - Disse erklæringene gjelder kun for enheter som er installert og solgt i landene i EU og underlagt det europeiske direktivet 2012/19/EU. I land utenfor EU kan det være avvikende bestemmelser for kassering av brukte elektriske og elektroniske enheter.

13. Feilhjelp

Følgende tabell viser feilsymptomer og beskriver hvordan du kan utbedre dem hvis maskinen ikke arbeider slik den skal. Hvis du ikke klarer å lokalisere problemet på denne måten, må du ta kontakt med ditt service-verksted.

Feil	mulig årsak	Tiltak
Apparatet starter ikke	På-/av-bryter defekt	Reparasjon av et autorisert servicesenter
	Motor defekt	Reparasjon av et autorisert servicesenter

Обяснение на символите върху продукта

	<p>Преди пускане в експлоатация прочетете и спазвайте ръководството за употреба и указанията за безопасност!</p>
	<p>Носете защитни очила!</p>
	<p>Носете защита за слуха!</p>
	<p>При образуване на прах носете дихателна защита!</p>
	<p>Клас на защита II</p>
	<p>Продуктът отговаря на приложимите европейски директиви.</p>
	<p>Продуктът отговаря на приложимите сръбски директиви.</p>

Съдържание:
Страница:

1.	Увод.....	190
2.	Описание на уреда (Фиг. 1).....	190
3.	Обем на доставката.....	190
4.	Употреба по предназначение.....	191
5.	Указания за безопасност.....	191
6.	Технически данни.....	193
7.	Преди пускане в експлоатация.....	194
8.	Управление.....	194
9.	Поддръжка.....	195
10.	Съхранение.....	195
11.	Електрическо свързване.....	195
12.	Изхвърляне и рециклиране.....	196
13.	Отстраняване на неизправности.....	197
14.	Декларация за съответствие.....	240

1. Увод

Производител:

Schepach GmbH
Günzburger Straße 69
D-89335 Ichenhausen, Германия

Уважаеми клиенти,

Желаем Ви много приятни моменти и успехи при работата с Вашия нов уред.

Указание:

Съгласно действащия закон за продуктовата отговорност, производителят на този уред не носи отговорност за щети, възникнали по или поради този уред, при:

- Неправилно боравене
- Неспазване на ръководството за употреба
- Ремонти от неупълномощени специалисти, явяващи се трети лица
- Монтаж и подмяна на не оригинални резервни части
- Употреба не по предназначение
- Отказ на електрическата инсталация при неспазване на предписанията за работа с електричество и разпоредбите на VDE 0100, DIN 57113/VDE 0113

Вземете под внимание:

Преди монтажа и пускането в експлоатация прочетете целия текст на ръководството за употреба. Целта на това ръководство за употреба е да Ви улесни при запознаването с Вашия уред и използването на неговите възможности за употреба съгласно предписанията.

Ръководството за употреба съдържа важни указания относно безопасната, правилната и икономичната работа с уреда, избягването на опасности, спестяването на разходи за ремонт, намаляването на времената на престой и увеличаването на надеждността и експлоатационния живот на електрическия инструмент.

В допълнение към указанията за безопасност в това ръководство за употреба, задължително трябва да спазвате отнасящите се до експлоатацията на уреда предписания във Вашата страна. Съхранявайте ръководството за употреба при уреда, защитено от замърсяване и влага в пластмасова торбичка. То трябва да бъде прочетено и внимателно спазвано от всеки оператор преди започване на работа.

С уреда могат да работят само лица, които са инструктирани относно употребата на уреда и са запознати със свързаните с това опасности. Изискваната минимална възраст трябва да се спазва. Освен съдържащите се в това ръководство за употреба указания за безопасност и специалните разпоредби във Вашата страна, при работата с машини трябва да се спазват и общопризнатите правила на техниката. Не поемаме отговорност за злополуки или щети, възникнали поради неспазване на това ръководство или на указанията за безопасност.

2. Описание на уреда (Фиг. 1)

1. Защита от прах
2. Заклучваща втулка
3. Превключвател ударно пробиване/дълбаене
4. Превключвател за включване / изключване
5. Ръкохватка
6. Индикация за работното състояние
7. Мрежов кабел
8. Допълнителна ръкохватка
9. Ограничител на дълбочината

Разопаковане

- Отворете опаковката и внимателно извадете уреда.
- Отстранете опаковъчния материал, както и опаковъчните и транспортните осигуровки (ако има такива).
- Проверете дали обемът на доставката е пълен.
- Проверете уреда и принадлежностите за повреди от транспортирането.
- По възможност запазете опаковката до изтичане на гаранционния срок.

⚠ ВНИМАНИЕ!

Уредът и опаковъчните материали не са играчка за деца! Деца не бива да играят с пластмасови торбички, фолио и дребни части! Съществува опасност от поглъщане и задушаване!

3. Обем на доставката

- Пневматичен чук
- Плоско длето
- Шило
- Свредло Ø 8, 10 & 12
- Ограничител на дълбочината
- Инструмент за поддръжка
- Туба с грес
- Устройство за събиране на прах
- Ръководство за експлоатация

4. Употреба по предназначение

Уредът е предназначен за ударно пробиване в бетон, камък, и тухла за дълбаене при използване на съответното свредло или длето.

Машината може да се използва само съгласно нейното предназначение. Всяка различаваща се от това употреба не е по предназначение. За всякакъв вид производствени от това щети или наранявания отговорност носи потребителят/операторът, а не производителят.

Моля, обърнете внимание, че нашите уреди не са конструирани с предназначение за търговска, професионална или промишлена употреба. Не поемаме гаранция, ако уредът се използва в търговски, занаятчийски или промишлени предприятия, както и при равносилни дейности.

5. Указания за безопасност

Общи указания за безопасност за електрически инструменти

▲ ПРЕДУПРЕЖДЕНИЕ Прочетете всички указания и инструкции за безопасност. Пропуски при спазването на указанията за безопасност и инструкциите могат да доведат до токов удар, пожар и/или тежки наранявания.

Запазете всички указания за безопасност и инструкции за бъдещи справки.

Използването в указанията за безопасност понятие „електрически инструмент“ се отнася до захранвани от мрежата електрически инструменти (с мрежов кабел) и до захранвани с акумулатор електрически инструменти (без мрежов кабел).

1. Безопасност на работното място

- a. **Поддържайте работното си място чисто и добре осветено.** Безпорядъкът или неосветените работни места могат да доведат до злополуки.
- b. **Не работете с електрическия инструмент във взривоопасна среда, в която има запалими течности, газове или прахове.** Електрическите инструменти създават искри, които могат да възпламенят праха или парите.
- c. **Дръжте деца и други лица далеч по време на използването на електрическия инструмент.** При разсейване можете да изгубите контрол върху уреда.

2. Безопасност при работа с електрически ток

- a. **Щепселът на електрическия инструмент трябва да отговаря на контакта. Щепселът не бива да се променя по никакъв начин. Не използвайте адаптерни щепсели заедно със заземени електрически инструменти.** Непроменен щепсел и подходящи контакти намаляват риска от токов удар.
- b. **Избягвайте телесен контакт със заземени повърхности като тръби, отоплителни уреди, фурни и хладилници.** Съществува повишен риск от токов удар, когато тялото Ви е заземено.
- c. **Пазете електрическите инструменти от дъжд и влага.** Проникването на вода в електрическия уред увеличава риска от токов удар.
- d. **Не използвайте кабела не по предназначение, за носене или закачане на електрическия инструмент или за издърпване на щепсела от контакта. Пазете кабела от горещина, масло, остри ръбове или движещи се части на уреда.** Повредени или усукани кабели увеличават риска от токов удар.
- e. **Когато работите с електрически инструмент на открито, използвайте само удължителни кабели, които също са подходящи за употреба на открито.** Използването на подходящ за употреба на открито удължителен кабел намалява риска от токов удар.
- f. **Когато употребата на електрическия инструмент във влажна среда не може да бъде избегната, използвайте дефектнотокова защита.** Използването на дефектнотокова защита намалява риска от токов удар.

3. Безопасност на хората

- a. **Бъдете внимателни, обръщайте внимание на това, което правите, и подхождайте разумно към работата с електрически инструмент. Не използвайте инструмент, ако сте уморени или под влиянието на наркотици, алкохол или медикаменти.** Момент невнимание при използването на електрически инструмент може да доведе до сериозни наранявания.
- b. **Носете лични предпазни средства и винаги защитни очила.** Носенето на лични предпазни средства, като противопрохова маска, предпазни обувки, които не се хлъзгат, предпазна каска или защита за слуха, според вида и употребата на електрическия инструмент, намалява риска от наранявания.

- c. **Избягвайте неволно включване. Уверете се, че електрическият инструмент е изключен, преди да го свържете към електрозахранването и/или акумулатора, преди да го вземете или носите.** Ако при носенето на електрически инструмент държите пръста си върху прекъсвача или свържете към електрозахранването включен уред, това може да доведе до злополуки.
 - d. **Отстранете инструментите за настройка или гаечните ключове, преди да включите електрически инструмент.** Инструмент или ключ, намиращ се във въртяща се част от уреда, може да доведе до наранявания.
 - e. **Избягвайте неправилна стойка на тялото. Осигурете си стабилен стоещ и постоянен пазете равновесие.** Така можете да контролирате електрически инструмент по-добре при неочаквани ситуации.
 - f. **Носете подходящо облекло. Не носете широки дрехи или накити. Дръжте косата, облеклото и ръкавиците си далеч от движещи се части.** Широки дрехи, накити или дълги коси могат да бъдат захванати от движещи се части.
 - g. **Когато могат да бъдат монтирани прахоизсмуквачи и прахоулавящи устройства, уверете се, че те са свързани и се използват правилно.** Използването на прахоизсмукващо устройство може да намали вредите за здравето поради прах.
 - h. **Не се поддавайте на фалшивото чувство за безопасност и не пренебрегвайте правилата за безопасност при работа с електрическите инструменти, дори ако след многократната им употреба мислите че ги познавате добре.** Небрежните действия могат да доведат до тежки телесни повреди в рамките на части от секундата.
- 4. Употреба и боравене с електрически инструмент**
- a. **Не претоварвайте уреда. Използвайте подходящия за Вашата работа електрически инструмент.** С подходящия електрически инструмент работите по-добре и по-сигурно в диапазона на работните му характеристики.
 - b. **Не използвайте електрически инструмент, чийто прекъсвач е повреден.** Електрически инструмент, който не може да се включва или изключва, е опасен и трябва да бъде ремонтиран.
- c. **Извадете щепсела от контакта и/или извадете акумулатора, преди да извършвате настройки по уреда, да смените принадлежностите или да оставите уреда настраи.** Тази мярка за безопасност предотвратява неумишленото включване на електрически инструмент.
 - d. **Съхранявайте неизползваните електрически инструменти на недостъпно за деца място. Не оставяйте уреда да бъде използван от лица, които не са запознати с уреда или не са прочели настоящите инструкции.** Електрическите инструменти са опасни, ако се използват от неопитни лица.
 - e. **Поддържайте електрическите инструменти грижливо. Проверявайте дали движещите се части функционират безупречно и не заяждат, дали няма счупени или така повредени части, че да нарушават функционирането на електрически инструмент. Повредените части следва да бъдат ремонтирани преди използването на уреда.** Много злополуки са причинени от лошо поддържани електрически инструменти.
 - f. **Поддържайте Вашите режещи инструменти наточени и чисти.** Грижливо поддържаните режещи инструменти с остри режещи ръбове се заклинват по-малко и се водят по-лесно.
 - g. **Използвайте електрически инструмент, принадлежностите, работните инструменти и т.н. съгласно настоящите инструкции.** При това вземайте под внимание условията на работата и действието, което трябва да се извърши. Употребата на електрически инструменти за различни от предвидените приложения може да доведе до опасни ситуации.
 - h. **Пазете дръжките и техните повърхности сухи, чисти и без масло и грес.** Хлъзгавите дръжки и техните повърхности не позволяват безопасна работа и контрол на електрически инструмент в непредвидени ситуации.
- 5. Сервиз**
- a. **Възлагайте ремонти по Вашия електрически инструмент само на квалифицирани специалисти и само с оригинални резервни части.** Така се гарантира, че безопасността на електрически инструмент ще се запази.

⚠ ПРЕДУПРЕЖДЕНИЕ! По време на експлоатация този електрически инструмент създава електромагнитно поле. При определени условия това поле може да наруши функционирането на активни или пасивни медицински импланти.

За да се намали опасността от сериозни или смъртоносни наранявания, препоръчваме на лица с медицински импланти да се консултират със своя лекар и с производителя на медицинския имплант, преди електрическият инструмент да бъде използван.

Указания за безопасност за къртачи

- **Носете защита за слуха.** Въздействието на шум може да причини загуба на слуха.
- **Използвайте доставените с уреда допълнителни дръжки.** Загубата на контрол може да доведе до наранявания.
- **Дръжте уреда за изолираните повърхности за хващане, когато извършвате работи, при които работният инструмент може да засегне скрити електрически проводници или собствения мрежов кабел.** Контактът с проводник под напрежение може да постави под напрежение също и метални части от уреда и да доведе до токов удар.

Съхранявайте добре тези указания за безопасност. Остатъчни дискове

Дори и когато използвате този електрически инструмент съгласно предписанията, винаги остават остатъчни рискове. В зависимост от конструкцията и изпълнението на този електрически инструмент, могат да възникнат следните опасности:

- Увреждане на белите дробове, ако не се носи подходяща прахозащитна маска.
- Увреждане на слуха, ако не се носи подходяща защита за слуха.
- Увреждания на здравето в резултат на вибрации длан-ръка, ако уредът се използва продължително време или не се направлява или поддържа правилно.

6. Технически данни

Мрежово напрежение	220 - 240 V~ 50 Hz
Консумирана мощност	1250 W
Обороти на празен ход	850 min ⁻¹
Брой удари	4500 удара/минута
Производителност при пробиване бетон/камък (макс.)	30 mm
Клас на защита	II
Тегло	4,9 kg

Опасност!

Шум и вибрации

Стойностите на шум и вибрации са определени съгласно EN 62841-1.

Ниво на звуково налягане L_{pA}	93,9 dB
Неопределеност K_{pA}	3 dB
Ниво на звукова мощност L_{WA}	101,9 dB
Неопределеност K_{WA}	3 dB

Носете защита за слуха.

Въздействието на шум може да причини загуба на слуха.

Общи стойности на вибрациите (векторна сума от трите посоки), определени съгласно EN 62841-1.

Главна ръкохватка

в бетон

$$a_{h(HD)} = 13,59 \text{ m/s}^2, K = 1,5 \text{ m/s}^2$$

Допълнителна ръкохватка

в бетон

$$a_{h(HD)} = 11,265 \text{ m/s}^2, K = 1,5 \text{ m/s}^2$$

Главна ръкохватка

$$\text{Дълбаене: } a_{h(\text{CHeq})} = 14,3 \text{ m/s}^2, K = 1,5 \text{ m/s}^2$$

Допълнителна ръкохватка

$$\text{Дълбаене: } a_{h(\text{CHeq})} = 14,51 \text{ m/s}^2, K = 1,5 \text{ m/s}^2$$

Посочената стойност на емисиите на вибрации е измерена по стандартизиран метод на изпитване и може, в зависимост от вида и начина, по който електрическият инструмент се използва, да варира и в отделни случаи да е над посочената стойност.

Посочената стойност на емисиите на вибрации може да бъде използвана за сравнение на даден електрически инструмент с друг.

Посочената стойност на емисиите на вибрации може да бъде използвана също и за първоначална оценка на вредното въздействие.

Ограничавайте образуването на шум и вибрации до минимум!

- Използвайте само изправни уреди.
- Поддържайте и почиствайте редовно уреда.
- Съобразявайте начина си на работа спрямо уреда.
- Не претоварвайте уреда.

- При нужда възлагайте проверка на уреда.
- Изключвайте уреда, когато той не се използва.
- Носете ръкавици.

7. Преди пускане в експлоатация

Преди свързването се уверете, че данните върху фирмената табелка съвпадат с данните на мрежата.

Предупреждение!

Винаги изтегляйте щепсела от контакта, преди да извършвате настройки по уреда.

С детектор за проводници проверете мястото на приложение за скрито положени електрически проводници, газопроводни и водопроводни тръби.

Допълнителна ръкохватка (Фиг. 2 - поз. 8)

От съображения за сигурност използвайте пневматичния чук само с допълнителната ръкохватка.

По време на употреба на пневматичния чук допълнителната ръкохватка (8) Ви предлага допълнителен захват. От съображения за сигурност уредът не трябва да се използва без допълнителната ръкохватка (8). Допълнителната ръкохватка (8) се закрепва на пневматичния чук чрез затягане. Завъртането на ръкохватката обратно на часовниковата стрелка (погледнато от ръкохватката) освобождава затягането. Завъртането на ръкохватката по посока на часовниковата стрелка затяга затягането. Първо освободете затягането на допълнителната ръкохватка. След това можете да наклоните допълнителната ръкохватка (8) в желаното от Вас работно положение. Сега завъртете допълнителната ръкохватка в обратна посока, докато се застопори.

Ограничител на дълбочината (Фиг. 3 - поз. 9)

Ограничителят на дълбочината (9) се затяга за допълнителната ръкохватка (8) с помощта на фиксиращия винт (А).

- Разхлабете фиксиращия винт (А) и вкарайте ограничителя на дълбочината (9).
- Поставете ограничителя на дълбочината (9) на нивото на свредлото.
- Издърпайте ограничителя на дълбочината (9) назад до достигане на желаната дълбочина на пробиване.
- Затегнете отново фиксиращия щифт (А).
- Пробивайте, докато ограничителят на дълбочината (9) докосне детайла.

Поставяне на инструмента (Фиг. 4)

- Преди поставяне почиствайте инструмента и леко гресирайте длетото със специална грес.
- Издърпайте назад фиксиращата втулка (2) и затегнете здраво.
- Завъртайки вкарайте свободния от прах инструмент в държача на инструмента до упор. Инструментът се заключва автоматично.
- Проверете закрепването на инструмента чрез издърпване.

Сваляне на инструмента (Фиг. 5)

Издърпайте назад фиксиращата втулка (2), затегнете я и свалете инструмента.

Устройство за поглъщане на прах (Фиг. 6)

Преместете устройството за поглъщане на прах (В) върху свредлото, преди да започнете да пробивате вертикално над главата.

8. Управление

⚠ Внимание!

Преди пускането в експлоатация задължително сглобете напълно продукта!

Опасност!

За да се избегне опасност, машината трябва да се държи само за двете дръжки (5/8)! В противен случай при пробиване на тръбите може да се стигне до електрически удар!

Работна индикация (Фиг. 1)

Индикацията за работното състояние (6) светва при включен мрежов щекер.

Включване / Изключване (Фиг. 1)

Включване: Натиснете превключвателя за включване/изключване (4) и го задръжте натиснат.

Изключване: Пуснете превключвателя за включване/изключване (4).

Превключвател ударно пробиване/дълбаене (Фиг. 7)

- За пробиване натиснете бутона (D) на въртящия се прекъсвач (3) и едновременно с това завъртете въртящия се прекъсвач (3) в комутационно положение С.
- За ударно пробиване натиснете бутона (D) на въртящия се прекъсвач (3) и едновременно с това завъртете въртящия се прекъсвач (3) в комутационно положение Е.

- За дълбаене натиснете бутона (D) на въртящия се прекъсвач (3) и едновременно с това завъртете въртящия се прекъсвач (3) в комутационно положение F. В положение F длетото не е заключено.
- За дълбаене натиснете бутона (D) на въртящия се прекъсвач (3) и едновременно с това завъртете въртящия се прекъсвач (3) в комутационно положение G. В положение G длетото е заключено.

Указание!

За ударното пробиване се нуждаете от малка притискаща сила. Прекалено голяма притискаща сила натоварва излишно двигателя. Редовно проверявайте свредлото. Наточете или сменете затъпеното свредло.

9. Поддръжка

⚠ Предупреждение! Преди всякакви настройки, поддръжка или ремонт издърпайте щепсела!

Общи мерки за поддръжка

- Поддържайте предпазните приспособления, вентилационните процепи и корпуса на двигателя възможно най-чисти от прах и замърсявания. Избърсвайте уреда с чиста кърпа или го продухвайте със сгъстен въздух под ниско налягане.
- Препоръчваме да почиствате уреда веднага след всяка употреба.
- Почиствайте уреда редовно с влажна кърпа и малко мек сапун. Не използвайте почистващи препарати или разтворители; те биха могли да разядат пластмасовите части на уреда. Внимавайте за това, да не може да попадне вода във вътрешността на уреда.
- Всички подвижни части трябва да се смазват на периодични интервали!

Графитни четки

- При прекалено силно образуване на искри възложете на електротехник проверка на графитните четки. Внимание! Графитните четки могат да се сменят само от електротехник.

Сервизна информация

Трябва да се има предвид, че следните части на този продукт са обект на износване поради износване или на естествено износване, респ. следните части са необходими като консумативи.

Бъризонсващи се части*: Въгленови четки, Свредло, Длето

* не са включени задължително в обема на доставката!

Резервните части и аксесоарите се предлагат в нашия сервизен център. За целта сканирайте QR кода на заглавната страница.

10. Съхранение

Съхранявайте уреда и неговите принадлежности на тъмно, сухо и защитено от замръзване, както и недостъпно за деца място. Оптималната температура на съхранение е между 5 и 30 °C.

Съхранявайте електрическия инструмент в оригиналната опаковка.

Покривайте електрическия инструмент, за да го предпазите от прах или влага.

Съхранявайте ръководството за употреба при електрическия инструмент.

11. Електрическо свързване

Монтираният електродвигател е свързан в готовност за експлоатация.

Свързването отговаря на приложимите разпоредби на VDE и DIN.

Мрежовото свързване от страна на клиента, както и използваният удължаващ кабел, трябва да отговарят на тези предписания.

Повредени свързващи електрически проводници

По свързващите електрически проводници често възникват повреди в изолацията.

Причините са:

- Точки на притискане, когато свързващите проводници са прокарани през процепи на прозорци или врати.
- Точки на прегъване поради неправилно закрепване или прокарване на свързващия проводник.
- Места на прерязване поради прегазване на свързващия проводник.
- Повреди в изолацията поради дърпане от стенния контакт.
- Пукнатини поради стареене на изолацията.

Такива дефектни свързващи електрически проводници не бива да се използват и поради повредената изолация са опасни за живота.

Редовно проверявайте за повреди свързващите електрически проводници. Внимавайте за това, при проверката свързващият проводник да не е свързан към електрическата мрежа.

Свързващите електрически проводници трябва да отговарят на приложимите разпоредби на VDE и DIN. Използвайте само свързващи проводници със същото обозначение.

Отпечатване на типовото обозначение върху свързващия кабел е задължително предписание.

При еднофазен двигател за променлив ток за машини с висок пусков ток (от 3000 W) Ви препоръчваме предпазител от С 16А или К 16А!

Двигател на променлив ток

- Мрежовото напрежение трябва да е 220–204 волта/50 Hz.
- При дължина до 25 m удължаващите проводници трябва да са с напречно сечение от 1,5 квадратни милиметра, при дължина над 25 m - поне 2,5 квадратни милиметра.
- Присъединяването към мрежата се осигурява с бавнодействащ предпазител 16А.

Вид на свързването X

Ако проводникът за свързване към мрежата на този продукт бъде повреден, то той трябва да бъде подменен със специално подготвен проводник за свързване към мрежата, който може да се достави от производителя или от неговата сервизна служба.

12. Изхвърляне и рециклиране

Указания за опаковката



Опаковъчните материали могат да се рециклират. Моля, изхвърлете опаковката по природосъобразен начин.

Указания за Закона за електрическото и електронното оборудване (ElektroG)



Старото електрическо и електронно оборудване не трябва да се изхвърля заедно с битовите отпадъци, а трябва да се събира и изхвърля отделно!

- Старите батерии и акумулатори, които не са неподвижно монтирани в стария уред, трябва да бъдат извадени преди предаване без да се разрушават! Тяхното изхвърляне е регламентирано от Закона за батериите и акумулаторите.

- Собствениците, респ. ползвателите на електрическо и електронно оборудване са законово задължени да ги върнат след употреба.
- Крайният потребител е отговорен за изтриването на личните му данни от стария уред, който трябва да бъде изхвърлен!
- Символът на зачеркната кофа на колела означава, че отпадъците от електрическото и електронното оборудване не трябва да се изхвърлят заедно с битовите отпадъци.
- Електрическото и електронното оборудване може да се предава безплатно на следните места:
 - Публични събирателни пунктове (например дворове на общински сгради).
 - Магазини за продажба на електронни уреди (физически и онлайн), при условие че търговците са длъжни да ги вземат обратно или предлагат това вземане доброволно.
 - Можете да предадете до три стари електрически уреда от всеки тип уред с максимална дължина на ръба от 25 сантиметра без да купувате нов уред от производителя, или да ги предадете в друг оторизиран събирателен пункт във вашия район.
 - За допълнителните условия за връщане на производители и дистрибутори се обърнете към съответния център за обслужване на клиенти.
- Ако новият електрически уред се доставя от производителя на частно домакинство, той може да организира безплатно извозване на стария електрически уред при поискване от крайния потребител. За целта се свържете с отдела за обслужване на клиенти на производителя.
- Това се отнася само за уредите, които се инсталират и продават в Европейския съюз и са предмет на европейската Директива 2012/19/ЕС. В страни извън Европейския съюз могат да се прилагат различни разпоредби за изхвърляне на отпадъците от електрическо и електронно оборудване.

13. Отстраняване на неизправности

Следващата таблица показва симптомите за повреди и описва как могат да Ви помогнат, ако машината Ви не работи правилно. Ако не можете да намерите и отстраните проблема, свържете се със сервиз.

Неизправност	Възможна причина	Отстраняване
Уредът не се стартира	Дефектен превключвател за включване/изключване	Работи по ремонта само от оторизиран специализиран персонал
	Дефектен двигател	Работи по ремонта само от оторизиран специализиран персонал

Εξήγηση των συμβόλων πάνω στο προϊόν

	<p>Πριν από τη θέση σε λειτουργία, διαβάστε και τηρείτε τις οδηγίες χειρισμού και τις υποδείξεις ασφαλείας!</p>
	<p>Φοράτε προστατευτικά γυαλιά!</p>
	<p>Φοράτε προστασία ακοής!</p>
	<p>Σε περίπτωση που παράγεται σκόνη, φοράτε προστασία αναπνοής!</p>
	<p>Κατηγορία προστασίας II</p>
	<p>Το προϊόν συμμορφώνεται με τις ισχύουσες Ευρωπαϊκές Οδηγίες.</p>
	<p>Το προϊόν συμμορφώνεται με τις ισχύουσες σερβικές οδηγίες.</p>

Περιεχόμενα:
Σελίδα:

1.	Εισαγωγή.....	200
2.	Περιγραφή της συσκευής (Εικ. 1).....	200
3.	Παραδοτέο υλικό	200
4.	Ενδεδειγμένη χρήση.....	201
5.	Υποδείξεις ασφαλείας	201
6.	Τεχνικά χαρακτηριστικά	203
7.	Πριν από τη θέση σε λειτουργία.....	204
8.	Χειρισμός.....	204
9.	Συντήρηση.....	205
10.	Αποθήκευση	205
11.	Ηλεκτρική σύνδεση.....	205
12.	Απόρριψη και ανακύκλωση.....	206
13.	Αντιμετώπιση προβλημάτων	207
14.	Δήλωση συμμόρφωσης	240

1. Εισαγωγή

Κατασκευαστής:

SchepPach GmbH
Günzburger Straße 69
D-89335 Ichenhausen

Αξιότιμε πελάτη

Σας ευχόμαστε να απολαύσετε τη νέα σας συσκευή και να έχετε καλά αποτελέσματα κατά τη χρήση της.

Υπόδειξη:

Ο κατασκευαστής αυτής της συσκευής δεν ευθύνεται σύμφωνα με τον ισχύοντα νόμο περί ευθύνης προϊόντων για ζημιές, που προκαλούνται σε αυτή τη συσκευή ή από αυτή τη συσκευή στις εξής περιπτώσεις:

- ακατάλληλη μεταχείριση
- παράβλεψη των οδηγιών χειρισμού
- επισκευές από τρίτους, μη εξουσιοδοτημένους τεχνικούς
- χρήση μη γνήσιων ανταλλακτικών
- μη ενδεδειγμένη χρήση
- βλάβες της ηλεκτρικής εγκατάστασης σε περίπτωση παράβλεψης των ηλεκτρικών κανόνων και των κανονισμών VDE 0100, DIN 57113 / VDE 0113

Προσέξτε:

Πριν από τη συναρμολόγηση και πριν τη θέση σε λειτουργία διαβάστε όλο το κείμενο των οδηγιών χειρισμού. Αυτές οι οδηγίες χειρισμού έχουν σκοπό να σας διευκολύνουν να γνωρίσετε τη συσκευή και να εκμεταλλευτείτε τις ενδεδειγμένες δυνατότητες χρήσης της.

Οι οδηγίες χειρισμού περιέχουν σημαντικές υποδείξεις για να εργάζεστε με τη συσκευή με ασφάλεια, σωστά και οικονομικά και για να αποφεύγετε κινδύνους, να εξοικονομήτε έξοδα επισκευής, να μειώνετε τους χρόνους αδυναμίας λειτουργίας και να αυξάνετε την αξιοπιστία και τη διάρκεια ζωής της συσκευής.

Επιπρόσθετα στους κανόνες ασφαλείας στις παρούσες οδηγίες χειρισμού, πρέπει να λαμβάνετε οπωσδήποτε υπόψη σας τις διατάξεις που ισχύουν στη χώρα σας για τη λειτουργία της συσκευής.

Φυλάξτε τις οδηγίες χειρισμού σε ένα πλαστικό κάλυμμα προστατευμένες από ρύπους και υγρασία, κοντά στη συσκευή. Όλα τα άτομα του προσωπικού χειρισμού πρέπει να τις διαβάζουν πριν από την έναρξη της εργασίας και να τις τηρούν σχολαστικά.

Στη συσκευή επιτρέπεται να εργάζονται μόνο άτομα που έχουν ενημερωθεί για τη χρήση της συσκευής και γνωρίζουν τους κινδύνους που σχετίζονται με αυτή. Πρέπει να τηρείται η απαιτούμενη ελάχιστη ηλικία.

Εκτός από τις υποδείξεις ασφαλείας που αναφέρονται στις παρούσες οδηγίες χειρισμού και τις ειδικές διατάξεις της χώρας σας, για τη λειτουργία μηχανημάτων παρόμοιας κατασκευής, πρέπει να τηρείτε τους γενικά αναγνωρισμένους τεχνικούς κανόνες.

Δεν αναλαμβάνουμε καμία ευθύνη για ατυχήματα ή ζημιές που οφείλονται σε παράβλεψη αυτών των οδηγιών και των υποδείξεων ασφαλείας.

2. Περιγραφή της συσκευής (Εικ. 1)

1. Προστασία από σκόνη
2. Χιτώνιο ασφάλισης
3. Διακόπτης εναλλαγής κρουστικής διάτρησης/ κοπιδιάσματος
4. Διακόπτης ενεργοποίησης/ απενεργοποίησης
5. Λαβή
6. Ένδειξη λειτουργίας
7. Καλώδιο ρεύματος δικτύου
8. Πρόσθετη λαβή
9. Αναστολέας βάθους

Αποσυσκευασία

- Ανοίξτε τη συσκευασία και αφαιρέστε προσεκτικά τη συσκευή.
- Απομακρύνετε το υλικό συσκευασίας καθώς και τα ασφαλιστικά συσκευασίας και μεταφοράς (εφόσον υπάρχουν).
- Ελέγξτε εάν είναι πλήρες το παραδοτέο υλικό.
- Ελέγξτε τη συσκευή και τα αξεσουάρ για τυχόν ζημιές κατά τη μεταφορά.
- Φυλάξτε τη συσκευασία κατά το δυνατό μέχρι τη λήξη της εγγύησης.

⚠ ΠΡΟΣΟΧΗ!

Η συσκευή και τα υλικά συσκευασίας δεν είναι παιδικά παιχνίδια! Τα παιδιά δεν επιτρέπεται να παίζουν με πλαστικές σακούλες, μεμβράνες και μικρά εξαρτήματα! Υπάρχει κίνδυνος κατάποσης και ασφυξίας!

3. Παραδοτέο υλικό

- Κρουστικό δράπανο
- Επίπεδο κοπίδι
- Μυτερό κοπίδι
- Τρυπάνι Ø 8, 10 & 12
- Αναστολέας βάθους
- Εργαλείο συντήρησης
- Σωλήνας με γράσο
- Διάταξη υποδοχής σκόνης
- Οδηγίες χρήσης

4. Ενδεξιμένη χρήση

Η συσκευή προορίζεται για την κρουστική διάτρηση σε σκυρόδεμα, πετρώματα και πλίνθους καθώς και για εργασίες κοπιδιάσματος με χρήση του αντίστοιχου τρυπανιού ή κοπιδιού.

Το μηχάνημα επιτρέπεται να χρησιμοποιείται μόνο όπως προβλέπεται. Κάθε χρήση πέραν αυτής θεωρείται μη ενδεξιμένη. Για ζημιές ή τραυματισμούς οποιουδήποτε είδους προκαλούμενες από αυτή τη χρήση, την ευθύνη φέρει ο χρήστης/χειριστής και όχι ο κατασκευαστής. Έχετε υπόψη σας ότι οι συσκευές μας κανονικά δεν έχουν σχεδιαστεί για εμπορική, βιοτεχνική ή βιομηχανική χρήση. Δεν αναλαμβάνουμε καμία ευθύνη αν η συσκευή χρησιμοποιηθεί σε εμπορικές, βιοτεχνικές ή βιομηχανικές επιχειρήσεις καθώς και σε παρόμοιες δραστηριότητες.

5. Υποδείξεις ασφαλείας

Γενικές υποδείξεις ασφαλείας για ηλεκτρικά εργαλεία
Δ ΠΡΟΕΙΔΟΠΟΙΗΣΗ Διαβάστε όλες τις υποδείξεις ασφαλείας και τις οδηγίες. Παραλείψεις κατά την τήρηση των υποδείξεων ασφαλείας και των οδηγιών μπορούν να προκαλέσουν ηλεκτροπληξία, φωτιά και/ή βαρείς τραυματισμούς.

Φυλάξτε όλες τις υποδείξεις ασφαλείας και τις οδηγίες για μελλοντική χρήση.

Ο όρος "ηλεκτρικό εργαλείο" που χρησιμοποιείται στις υποδείξεις ασφαλείας αφορά ηλεκτρικά εργαλεία που λειτουργούν με ρεύμα δικτύου (με καλώδιο ρεύματος δικτύου) και ηλεκτρικά εργαλεία που λειτουργούν με επαναφορτιζόμενες μπαταρίες (χωρίς καλώδιο ρεύματος δικτύου).

1. Ασφάλεια χώρου εργασίας

- a. **Διατηρείτε την περιοχή εργασίας καθαρή και καλά φωτισμένη.** Από ακαταστασία ή μη φωτισμένες περιοχές εργασίας μπορεί να προκληθούν ατυχήματα.
- b. **Μην εργάζεστε με το ηλεκτρικό εργαλείο σε δυνητικά εκρήξιμο περιβάλλον όπου βρίσκονται καύσιμα υγρά, αέρια ή σκόνες.** Τα ηλεκτρικά εργαλεία παράγουν σπινθήρες οι οποίοι μπορούν να προκαλέσουν ανάφλεξη της σκόνης ή των ατμών.
- c. **Κατά τη χρήση του ηλεκτρικού εργαλείου κρατάτε μακριά παιδιά και άλλα άτομα.** Σε περίπτωση εκτροπής μπορεί να χάσετε τον έλεγχο της συσκευής.

2. Ασφάλεια χρήσης ηλεκτρικού ρεύματος

- a. **Το φως σύνδεσης του ηλεκτρικού εργαλείου πρέπει να ταιριάζει στην πρίζα. Δεν επιτρέπεται κανενός είδους τροποποίηση του φως. Μη χρησιμοποιείτε φως προσαρμογής με ηλεκτρικά εργαλεία που διαθέτουν προστασία μέσω γείωσης.** Τα μη τροποποιημένα φως και οι κατάλληλες πρίζες μειώνουν τον κίνδυνο ηλεκτροπληξίας.
- b. **Αποφεύγετε την επαφή του σώματος με γειωμένες επιφάνειες όπως σε σωλήνες, θερμαντικά σώματα, ηλεκτρικές κουζίνες και ψυγεία.** Όταν το σώμα σας είναι γειωμένο, υπάρχει αυξημένος κίνδυνος από ηλεκτροπληξία.
- c. **Διατηρείτε τα ηλεκτρικά εργαλεία μακριά από βροχή ή υγρασία.** Η διείσδυση νερού σε μια ηλεκτρική συσκευή αυξάνει τον κίνδυνο ηλεκτροπληξίας.
- d. **Μην κακομεταχειρίζεστε το καλώδιο για να μεταφέρετε το ηλεκτρικό εργαλείο ή να το κρεμάτε ή για να αφαιρέτε το φως από την πρίζα.** Κρατάτε το καλώδιο μακριά από θερμότητα, λάδι, αιχμηρές ακμές ή κινούμενα μέρη της συσκευής. Τα καλώδια που έχουν υποστεί ζημιά ή είναι παραρδεμένα αυξάνουν τον κίνδυνο ηλεκτροπληξίας.
- e. **Όταν εργάζεστε με ένα ηλεκτρικό εργαλείο σε ανοικτό χώρο, χρησιμοποιείτε μόνο καλώδια επέκτασης τα οποία είναι και αυτά κατάλληλα για χρήση σε εξωτερικούς χώρους.** Η χρήση καλωδίου επέκτασης κατάλληλου για χρήση σε εξωτερικούς χώρους μειώνει τον κίνδυνο ηλεκτροπληξίας.
- f. **Αν είναι αναπόφευκτη η λειτουργία του ηλεκτρικού εργαλείου σε περιβάλλον με υγρασία, χρησιμοποιείτε ένα ρελέ προστασίας από ρεύμα διαρροής.** Η χρήση ενός ρελέ προστασίας από ρεύμα διαρροής μειώνει τον κίνδυνο ηλεκτροπληξίας.

3. Ασφάλεια ατόμων

- a. **Πρέπει να είστε προσεκτικοί, να προσέχετε τι κάνετε και να χρησιμοποιείτε σύνεση κατά την εργασία με ένα ηλεκτρικό εργαλείο. Μη χρησιμοποιείτε κανένα ηλεκτρικό εργαλείο όταν είστε κουρασμένοι ή υπό την επίδραση ναρκωτικών, ουσιαστικών ή φαρμάκων.** Μία στιγμή απροσεξίας κατά τη χρήση του ηλεκτρικού εργαλείου μπορεί να οδηγήσει σε σοβαρούς τραυματισμούς.
- b. **Φοράτε ατομικό εξοπλισμό προστασίας και πάντα προστατευτικά γυαλιά.** Η χρήση ατομικού εξοπλισμού προστασίας, όπως μάσκα κατά της σκόνης, αντλιοσηθιακών υποδημάτων ασφαλείας, προστατευτικού κράνους ή μέσων προστασίας ακοής, ανάλογα με το είδος και τη χρήση του ηλεκτρικού εργαλείου, μειώνει τον κίνδυνο τραυματισμών.

- c.** Αποφεύγετε την ακούσια θέση σε λειτουργία. Να βεβαιώνετε ότι το ηλεκτρικό εργαλείο είναι απενεργοποιημένο πριν το συνδέσετε στην τροφοδοσία ρεύματος και/ή συνδέσετε την επαναφορτιζόμενη μπαταρία, το πάρετε στα χέρια σας ή το μεταφέρετε. Αν κατά τη μεταφορά του ηλεκτρικού εργαλείου έχετε το δάχτυλο στο διακόπτη ή αν συνδέσετε τη συσκευή στην τροφοδοσία ρεύματος ενώ είναι ενεργοποιημένο, μπορεί να προκληθούν ατυχήματα.
- d.** Απομακρύνετε εργαλεία ρύθμισης ή κλειδιά βιδώματος πριν ενεργοποιήσετε το ηλεκτρικό εργαλείο. Ένα εργαλείο ή κλειδί το οποίο βρίσκεται σε ένα περιστρεφόμενο μέρος της συσκευής μπορεί να προκαλέσει τραυματισμούς.
- e.** Αποφεύγετε οποιαδήποτε αφύσικη στάση σώματος. Να φροντίζετε για ασφαλή στήριξη στα πόδια σας και να διατηρείτε πάντα την ισορροπία σας. Με αυτόν τον τρόπο μπορείτε να ελέγχετε καλύτερα το ηλεκτρικό εργαλείο σε μη αναμενόμενες καταστάσεις.
- f.** Φοράτε κατάλληλο ρουχισμό. Μη φοράτε φαρδιά ρούχα ή κοσμήματα. Κρατάτε τα μαλλιά, τα ρούχα και τα γάντια σας μακριά από κινούμενα μέρη. Τα ρούχα με φαρδιά εφαρμογή, τα κοσμήματα ή τα μακριά μαλλιά μπορεί να πιαστούν από κινούμενα μέρη.
- g.** Αν μπορούν να χρησιμοποιηθούν διατάξεις αναρρόφησης σκόνης και διατάξεις συλλογής σκόνης, βεβαιωθείτε ότι αυτές είναι συνδεδεμένες και χρησιμοποιούνται σωστά. Η χρήση μιας διάταξης αναρρόφησης σκόνης μπορεί να μειώσει τους κινδύνους από τη σκόνη.
- h.** Μην έχετε ψευδή αίσθηση της ασφάλειας και μην αφήφατε τους κανόνες ασφαλείας για ηλεκτρικά εργαλεία, ακόμα και αν έχετε εξοικειωθεί με το ηλεκτρικό εργαλείο μετά από επαγγελματική χρήση του. Οι απρόσεκτοι χειρισμοί μπορούν σε κλάσματα του δευτερολέπτου να επιφέρουν σοβαρούς τραυματισμούς.
- 4. Χρήση και μεταχείριση του ηλεκτρικού εργαλείου**
- a.** Μην υπερφορτώνετε τη συσκευή. Χρησιμοποιείτε για την εργασία σας το ηλεκτρικό εργαλείο που προορίζεται για αυτή. Με το κατάλληλο ηλεκτρικό εργαλείο εργάζεστε καλύτερα και ασφαλέστερα στην προβλεπόμενη περιοχή ισχύος.
- b.** Μη χρησιμοποιήσετε ποτέ ηλεκτρικό εργαλείο του οποίου ο διακόπτης παρουσιάζει βλάβη. Ένα ηλεκτρικό εργαλείο που δεν μπορεί πλέον να ενεργοποιηθεί ή να απενεργοποιηθεί, είναι επικίνδυνο και πρέπει να επισκευαστεί.
- c.** Αφαιρέστε το φως από την πρίζα και/ή αφαιρέστε την επαναφορτιζόμενη μπαταρία πριν πραγματοποιήσετε ρυθμίσεις στη συσκευή, αλλάζετε αξεσουάρ ή αφήσετε τη συσκευή. Αυτό το μέτρο προφύλαξης αποτρέπει την αθέλητη εκκίνηση του ηλεκτρικού εργαλείου.
- d.** Φυλάσσετε μακριά από παιδιά τα ηλεκτρικά εργαλεία που δεν χρησιμοποιείτε. Μην αφήνετε να χρησιμοποιούν τη συσκευή άτομα που δεν είναι εξοικειωμένα με αυτή ή δεν έχουν διαβάσει τις παρούσες οδηγίες. Τα ηλεκτρικά εργαλεία είναι επικίνδυνα, όταν χρησιμοποιούνται από άπειρα άτομα.
- e.** Φροντίζετε με προσοχή τα ηλεκτρικά εργαλεία. Ελέγχετε αν τα κινητά μέρη λειτουργούν άψογα χωρίς να κολλούν, αν υπάρχουν εξαρτήματα που έχουν σπάσει ή έχουν υποστεί ζημιά τέτοια που να επηρεάζεται η λειτουργία του ηλεκτρικού εργαλείου. Πριν τη χρήση της συσκευής φροντίζετε να επισκευάζονται τα εξαρτήματα που έχουν υποστεί ζημιά. Πολλά ατυχήματα έχουν την αιτία τους σε ακουσνητηρημένα ηλεκτρικά εργαλεία.
- f.** Διατηρείτε τα εργαλεία κοπής αιχμηρά και καθαρά. Τα προσεκτικά φροντισμένα εργαλεία κοπής με κοφτερές αιχμές έχουν μικρότερη τάση για σφήνωμα και είναι ευκολότερο να καθοδηγηθούν.
- g.** Χρησιμοποιείτε το ηλεκτρικό εργαλείο, τα αξεσουάρ, τα εργαλεία εργασίας κλπ. σύμφωνα με τις παρούσες οδηγίες. Λαμβάνετε επίσης υπόψη τις συνθήκες εργασίας και την εργασία που πρόκειται να εκτελεστεί. Η χρήση ηλεκτρικών εργαλείων για εφαρμογές άλλες από τις προβλεπόμενες μπορεί να οδηγήσει σε επικίνδυνες καταστάσεις.
- h.** Κρατάτε τις λαβές και τις επιφάνειες κρατήματος στεγνές, καθαρές και απαλλαγμένες από λάδια και γράσα. Οι ολισθηρές λαβές και επιφάνειες κρατήματος δεν επιτρέπουν ασφαλή χειρισμό και έλεγχο του ηλεκτρικού εργαλείου σε απρόβλεπτες καταστάσεις.
- 5. Σέρβις**
- a.** Αναθέτετε την επισκευή του ηλεκτρικού εργαλείου μόνο σε πιστοποιημένο ειδικευμένο προσωπικό και μόνο με γνήσια ανταλλακτικά. Με αυτόν τον τρόπο διασφαλίζετε ότι δεν θα διακυβευτεί η ασφάλεια του ηλεκτρικού εργαλείου.
- Δ ΠΡΟΕΙΔΟΠΟΙΗΣΗ!** Αυτό το ηλεκτρικό εργαλείο παράγει ένα ηλεκτρομαγνητικό πεδίο κατά τη διάρκεια της λειτουργίας του. Αυτό το πεδίο υπό ορισμένες περιστάσεις μπορεί να επηρεάσει ενεργά ή παθητικά ιατρικά εμφυτεύματα.

Για να μειώσετε τον κίνδυνο σοβαρών ή θανατηφόρων τραυματισμών, συνιστούμε σε άτομα με ιατρικά εμφυτεύματα να συμβουλευόνται το γιατρό τους και τον κατασκευαστή του ιατρικού εμφυτεύματος, πριν το χειρισμό του ηλεκτρικού εργαλείου.

Υποδείξεις ασφαλείας για σφύρες

- **Φοράτε προστασία ακοής.** Η επίδραση του θορύβου ενδέχεται να προκαλέσει απώλεια ακοής.
- **Χρησιμοποιείτε τις πρόσθετες λαβές που παραδίδονται με τη συσκευή.** Η απώλεια του ελέγχου μπορεί να προκαλέσει τραυματισμούς.
- **Κρατάτε τη συσκευή από τις μονωμένες επιφάνειες κρατήματος, όταν εκτελείτε εργασίες στις οποίες το εργαλείο εργασίας μπορεί να συναντήσει αθέατα καλώδια ή το καλώδιο ρεύματος δικτύου της ίδιας της συσκευής.** Η επαφή με καλώδιο υπό τάση μπορεί να θέσει υπό τάση και μεταλλικά μέρη της συσκευής και να επιφέρει ηλεκτροπληξία.

Φυλάξτε προσεκτικά τις υποδείξεις ασφαλείας.

Υπολειπόμενοι κίνδυνοι

Ακόμα και αν χειρίζεστε αυτό το ηλεκτρικό εργαλείο όπως προβλέπεται, παραμένουν πάντα υπολειπόμενοι κίνδυνοι. Μπορεί να προκύψουν οι εξής κίνδυνοι σε σχέση με τη μέθοδο κατασκευής και την έκδοση αυτού του ηλεκτρικού εργαλείου:

- Βλάβες των πνευμόνων, εάν δεν χρησιμοποιείται κατάλληλη μάσκα προστασίας από σκόνη.
- Βλάβες της ακοής, αν δεν χρησιμοποιείται κατάλληλη προστασία ακοής.
- Βλάβες της υγείας, από τους κραδασμούς στο σύστημα χεριού-βραχίονα, σε περίπτωση που η συσκευή χρησιμοποιείται για παρατεταμένο χρονικό διάστημα ή αν δεν τυχάνει σωστής μεταχείρισης και συντήρησης.

6. Τεχνικά χαρακτηριστικά

Τάση δικτύου ρεύματος	220-240 V~ 50 Hz
Κατανάλωση ισχύος	1250 W
Αριθμός στροφών χωρίς φορτίο	850 min ⁻¹
Αριθμός κρούσεων	4500 κρούσεις ανά λεπτό
Ισχύς διάτρησης σκυρόδεμα / πέτρα (μέγ.)	30 mm
Κατηγορία προστασίας	II
Βάρος	4,9 kg

Κίνδυνοι!

Θόρυβος και κραδασμοί

Οι τιμές θορύβου και κραδασμών μετρήθηκαν βάσει του προτύπου EN 62841-1.

Στάθμη ηχητικής πίεσης L_{pA}	93,9 dB
Αβεβαιότητα K_{pA}	3 dB
Στάθμη ηχητικής ισχύος L_{WA}	101,9 dB
Αβεβαιότητα K_{WA}	3 dB

Φοράτε προστασία ακοής.

Η επίδραση του θορύβου ενδέχεται να προκαλέσει απώλεια ακοής.

Συνολικές τιμές κραδασμών (διανυσματικό άθροισμα τριών κατευθύνσεων) υπολογισμένη κατά EN 62841-1.

Κύρια λαβή

Κρουστική διάτρηση σε σκυρόδεμα:

$$a_{h(HD)} = 13,59 \text{ m/s}^2, K = 1,5 \text{ m/s}^2$$

Πρόσθετη λαβή

Κρουστική διάτρηση σε σκυρόδεμα:

$$a_{h(HD)} = 11,265 \text{ m/s}^2, K = 1,5 \text{ m/s}^2$$

Κύρια λαβή

$$\text{Κοπίδιασμα: } a_{h(\text{Cheq})} = 14,3 \text{ m/s}^2, K = 1,5 \text{ m/s}^2$$

Πρόσθετη λαβή

$$\text{Κοπίδιασμα: } a_{h(\text{Cheq})} = 14,51 \text{ m/s}^2, K = 1,5 \text{ m/s}^2$$

Η αναφερόμενη τιμή εκπομπής κραδασμών έχει μετρηθεί σύμφωνα με μια τυποποιημένη διαδικασία ελέγχου, και μπορεί, ανάλογα με τον τρόπο και μέθοδο χρήσης του ηλεκτρικού εργαλείου, να διαφέρει και σε εξαιρετικές περιπτώσεις να υπερβαίνει την αναφερόμενη τιμή.

Η αναφερόμενη τιμή εκπομπής κραδασμών μπορεί να χρησιμοποιηθεί για τη σύγκριση ενός ηλεκτρικού εργαλείου με ένα άλλο.

Η αναφερόμενη τιμή εκπομπής κραδασμών μπορεί να χρησιμοποιηθεί και για μια πρώτη αξιολόγηση της έκθεσης.

Περιορίζετε την παραγωγή θορύβου και κραδασμών στο ελάχιστο!

- Χρησιμοποιείτε μόνο συσκευές που είναι σε άψογη κατάσταση.
- Συντηρείτε και καθαρίζετε τακτικά τη συσκευή.
- Προσαρμόζετε τον τρόπο εργασίας σας στη συσκευή.

- Μην υπερφορτώνετε τη συσκευή.
- Αν χρειάζεται δώστε τη συσκευή για έλεγχο.
- Απενεργοποιείτε τη συσκευή όταν δεν χρησιμοποιείται.
- Φοράτε γάντια.

7. Πριν από τη θέση σε λειτουργία

Βεβαιωθείτε πριν από τη σύνδεση ότι συμφωνούν τα στοιχεία στην πινακίδα τύπου με τα στοιχεία του δικτύου τροφοδοσίας.

Προειδοποίηση!

Αποσυνδέετε πάντα το φως ρευματοληψίας από την πρίζα, πριν πραγματοποιήσετε ρυθμίσεις στη συσκευή.

Εξετάστε για καλυμμένα ηλεκτρικά καλώδια, σωλήνες αερίου και νερού, χρησιμοποιώντας μια συσκευή εντοπισμού αγωγών.

Πρόσθετη λαβή (Εικ. 2 - θέση 8)

Για λόγους ασφαλείας, χρησιμοποιείτε το κρουστικό δράπανο μόνο με την πρόσθετη λαβή.

Η πρόσθετη λαβή (8) σας προσφέρει πρόσθετη δυνατότητα κρατήματος κατά τη χρήση του κρουστικού δραπάνου. Για λόγους ασφαλείας, η συσκευή δεν επιτρέπεται να χρησιμοποιείτε χωρίς την πρόσθετη λαβή (8). Η πρόσθετη λαβή (8) στερεώνεται στο κρουστικό δράπανο με τη βοήθεια μηχανισμού σύσφιξης. Με την περιστροφή της λαβής αριστερόστροφα (όπως φαίνεται από τη λαβή) λασκάρει ο μηχανισμός σύσφιξης. Με την περιστροφή της λαβής δεξιόστροφα σφίγγει ο μηχανισμός σύσφιξης. Πρώτα λασκάρει τον μηχανισμό σύσφιξης της πρόσθετης λαβής. Κατόπιν μπορείτε να στρίψετε την πρόσθετη λαβή (8) στη θέση εργασίας που είναι η πιο άνετη για σας. Τώρα περιστρέψτε την πρόσθετη λαβή σε αντίστροφη φορά περιστροφής, μέχρι να επιτευχθεί σφιχτή συναρμογή της πρόσθετης λαβής.

Αναστολέας βάθους (Εικ. 3 - θέση 9)

Ο αναστολέας βάθους (9) συγκρατείται με τη βίδα ακινητοποίησης (A) στην πρόσθετη λαβή (8) με μηχανισμό σύσφιξης.

- Λασκάρει τη βίδα ακινητοποίησης του αναστολέα βάθους (A) και ρυθμίσει τον αναστολέα βάθους (9).
- Φέρτε τον αναστολέα βάθους (9) στο ίδιο επίπεδο με το τρυπάνι.
- Τραβήξτε πίσω τον αναστολέα βάθους (9) κατά απόσταση ίση με το επιθυμητό βάθος διάτρησης.
- Σφίξτε πάλι τη βίδα ακινητοποίησης (A).
- Κατόπιν διανοίξετε την οπή, ως ότου ο αναστολέας βάθους (9) έρθει σε επαφή με το αντικείμενο εργασίας.

Χρήση του εργαλείου (Εικ. 4)

- Πριν χρησιμοποιήσετε το εργαλείο, καθαρίστε το και γρασάρετε ελαφρά τον άξονα του εργαλείου με γράσο τρυπανιών.
- Τραβήξτε πίσω το χιτώνιο ασφάλισης (2) και συγκρατήστε το εκεί.
- Το εργαλείο που είναι απαλλαγμένο από σκόνη εισαγέτε το με περιστροφή στην υποδοχή εργαλείου μέχρι να τερματίσει. Το εργαλείο ασφαλίζει από μόνο του.
- Ελέγξτε την ασφάλιση τραβώντας το εργαλείο.

Αφαίρεση του εργαλείου (Εικ. 5)

Τραβήξτε πίσω το χιτώνιο ασφάλισης (2), συγκρατήστε το εκεί και αφαιρέστε το εργαλείο.

Διάταξη υποδοχής σκόνης (Εικ. 6)

Πριν από εργασίες διάτρησης κατακόρυφα πάνω από το κεφάλι, περάστε πάνω από το τρυπάνι τη διάταξη υποδοχής σκόνης (B).

8. Χειρισμός

⚠ Προσοχή!

Πριν από τη θέση σε λειτουργία, οπωσδήποτε συναρμολογήστε πλήρως το προϊόν!

Κίνδυνος!

Για την αποφυγή κινδύνου, επιτρέπεται να κρατάτε το μηχάνημα μόνο και από τις δύο λαβές (5/8)! Διαφορετικά, ενδέχεται σε περίπτωση διάτρησης καλωδίων να προκληθεί ηλεκτροπληξία!

Ένδειξη λειτουργίας (Εικ. 1)

Όταν είναι συνδεδεμένο το φως ρευματοληψίας στην πρίζα, είναι αναμμένη η ένδειξη λειτουργίας (6).

Ενεργοποίηση, απενεργοποίηση (Εικ. 1)

Ενεργοποίηση: Πατήστε τον διακόπτη ενεργοποίησης/ απενεργοποίησης (4) και κρατήστε τον πατημένο.

Απενεργοποίηση: Αφήστε ελεύθερο τον διακόπτη ενεργοποίησης/ απενεργοποίησης (4).

Διακόπτης εναλλαγής κρουστικής διάτρησης/ κοπι-διάσματος (Εικ. 7)

- Για τη διάτρηση, πιέστε το κουμπί (D) στον περιστροφικό διακόπτη (3) και ταυτόχρονα περιστρέψτε τον περιστροφικό διακόπτη (3) στη θέση διακόπτη C.
- Για κρουστική διάτρηση πιέστε το κουμπί (D) στον περιστροφικό διακόπτη (3) και ταυτόχρονα περιστρέψτε τον περιστροφικό διακόπτη (3) στη θέση διακόπτη E.

- Για εργασίες καλεμίσματος πιέστε το κουμπί (D) στον περιστροφικό διακόπτη (3) και ταυτόχρονα περιστρέψτε τον περιστροφικό διακόπτη (3) στη θέση διακόπτη F. Στη θέση F, το κοπίδι δεν είναι ασφαλισμένο.
- Για εργασίες καλεμίσματος πιέστε το κουμπί (D) στον περιστροφικό διακόπτη (3) και ταυτόχρονα περιστρέψτε τον περιστροφικό διακόπτη (3) στη θέση διακόπτη G. Στη θέση G, το κοπίδι είναι ασφαλισμένο.

Υπόδειξη!

Για την κρουστική διάτρηση απαιτείται σχετικά χαμηλή δύναμη πίεσης. Η υπερβολικά υψηλή πίεση επαφής επιβαρύνει χωρίς λόγο τον κινητήρα. Ελέγχετε τακτικά τα τρυπάνι. Ακονίστε ή αντικαταστήστε το τρυπάνι εάν έχει στομώσει.

9. Συντήρηση

Δ Προειδοποίηση! Πριν από κάθε ρύθμιση, σέρβις ή επισκευή, αποσυνδέετε το φως ρευματολημίας από την πρίζα!

Γενικά μέτρα συντήρησης

- Διατηρείτε τις προστατευτικές διατάξεις, τις σχισμές αερισμού και το περιβλήμα κινητήρα όσο το δυνατόν καθαρά από σκόνη και ακαθαρσίες. Σκουπίστε τη συσκευή με ένα καθαρό πανί ή ψαξήστε την με πεπιεσμένο αέρα χαμηλής πίεσης.
- Συνιστούμε να καθαρίζετε τη συσκευή άμεσα μετά από κάθε χρήση.
- Καθαρίζετε τη συσκευή τακτικά με ένα ελαφρά υγρό πανί και λίγο μαλακό σαπούνι. Μη χρησιμοποιείτε καθαριστικά ή διαλυτικά, γιατί θα μπορούσαν να προσβάλουν τα πλαστικά μέρη της συσκευής. Προσέχετε να μην μπορέσει να εισχωρήσει νερό στο εσωτερικό της συσκευής.
- Όλα τα κινητά μέρη πρέπει να λιπαίνονται σε τακτικά χρονικά διαστήματα!

Ψήκτρες άνθρακα

- Σε περίπτωση υπερβολικής δημιουργίας σπινθήρων, αναθέστε τον έλεγχο των ψηκτρών άνθρακα σε ειδικευμένο ηλεκτρολόγο. Προσοχή! Οι ψήκτρες άνθρακα επιτρέπεται να αντικαθίστανται μόνο από ειδικευμένο ηλεκτρολόγο.

Πληροφορίες σέρβις

Πρέπει να έχετε υπόψη σας ότι σε αυτό το προϊόν τα παρακάτω εξαρτήματα υπόκεινται σε φθορά ανάλογα με τη χρήση ή φυσική φθορά, δηλ. τα παρακάτω εξαρτήματα χρειάζονται ως αναλώσιμα.

Αναλώσιμα*: ψήκτρες άνθρακα, τρυπάνια, κοπίδια

* δεν περιλαμβάνονται απαραίτητα στο παραδοτέο υλικό!

Αναλλακτικά και αξεσουάρ μπορείτε να προμηθευτείτε από το κέντρο σέρβις της εταιρείας μας. Για τον σκοπό αυτόν, σαρώστε τον κωδικό QR στη σελίδα τίτλου.

10. Αποθήκευση

Φυλάσσετε τη συσκευή και τα αξεσουάρ του σε σκοτεινό, στεγνό χώρο χωρίς παγετό και μη προσβάσιμο σε παιδιά. Η ιδανική θερμοκρασία αποθήκευσης βρίσκεται μεταξύ 5 και 30°C.

Φυλάσσετε το ηλεκτρικό εργαλείο στην αρχική συσκευασία του.

Καλύψτε το ηλεκτρικό εργαλείο, για προστασία από σκόνη ή υγρασία.

Φυλάσσετε τις οδηγίες χειρισμού μαζί με το ηλεκτρικό εργαλείο.

11. Ηλεκτρική σύνδεση

Ο εγκατεστημένος ηλεκτροκινητήρας έχει συνδεθεί ώστε να είναι έτοιμος για λειτουργία.

Η σύνδεση συμμορφώνεται με τις ισχύουσες διατάξεις VDE και DIN.

Η σύνδεση στο ηλεκτρικό δίκτυο από την πλευρά του πελάτη καθώς και το καλώδιο επέκτασης που χρησιμοποιείται πρέπει να συμμορφώνονται με αυτές τις προδιαγραφές.

Ελαττωματικά καλώδια ηλεκτρικής σύνδεσης

Στα καλώδια σύνδεσης συχνά προκύπτουν ζημιές στη μόνωση.

Οι αιτίες είναι:

- θέσεις πίεσης, όταν καλώδια σύνδεσης περνούν μέσα από διάκενα παραθύρου ή πόρτας.
- θέσεις τασκίσματος λόγω ακατάλληλης στερέωσης ή διέλευσης του καλωδίου σύνδεσης.
- ζημεία κοψίματος λόγω διέλευσης τροχήλατων αντικειμένων επάνω από το καλώδιο σύνδεσης.
- ζημιές στη μόνωση λόγω τραβήγματος του φως από την πρίζα.
- ρωγμές λόγω γήρανσης της μόνωσης.

Καλώδια ηλεκτρικής σύνδεσης με τέτοιες ζημιές δεν επιτρέπεται να χρησιμοποιηθούν και λόγω των ζημιών στη μόνωση αποτελούν θανάσιμο κίνδυνο.

Ελέγχετε τακτικά τα καλώδια ηλεκτρικής σύνδεσης για τυχόν ζημιές. Προσέχετε ώστε κατά τον έλεγχο το καλώδιο σύνδεσης να μην είναι συνδεδεμένο στο δίκτυο ρεύματος.

Τα καλώδια σύνδεσης πρέπει να συμμορφώνονται με τις ισχύουσες διατάξεις VDE και DIN. Χρησιμοποιείτε μόνο καλώδια σύνδεσης με ίδιο χαρακτηρισμό.

Είναι υποχρεωτικό να είναι τυπωμένη η ονομασία τύπου πάνω στο καλώδιο σύνδεσης.

Για μονοφασικό μοτέρ εναλλασσόμενου ρεύματος συνιστούμε για προϊόντα με υψηλό ρεύμα εκκίνησης (από 3000 W και άνω), μια ασφάλεια C 16A ή K 16A!

Μοτέρ εναλλασσόμενου ρεύματος

- Η τάση δικτύου ρεύματος πρέπει να είναι 220 - 240 V /50 Hz.
- Τα καλώδια επέκτασης μήκους έως 25 m πρέπει να έχουν αγωγούς διατομής 1,5 τετραγωνικού χιλιοστού, και μήκους άνω των 25 m τουλάχιστον 2,5 τετραγωνικών χιλιοστών.
- Η σύνδεση στο ηλεκτρικό δίκτυο προστατεύεται με ασφάλεια 16A βραδείας τήξης.

Τρόπος σύνδεσης X

Αν υποστεί ζημιά το καλώδιο ρεύματος αυτού του προτύπου, το καλώδιο πρέπει να αντικατασταθεί από ένα ειδικά κατασκευασμένο καλώδιο ρεύματος που είναι διαθέσιμο από τον κατασκευαστή ή από το σέρβις του.

12. Απόρριψη και ανακύκλωση

Υποδείξεις για τη συσκευασία



Τα υλικά συσκευασίας είναι ανακυκλώσιμα. Παρακαλούμε να απορρίψετε τη συσκευασία με τρόπο φιλικό προς το περιβάλλον.

Υποδείξεις σχετικά με το νόμο περί ηλεκτρικού και ηλεκτρονικού εξοπλισμού (ElektroG)



Τα απόβλητα ηλεκτρικού και ηλεκτρονικού εξοπλισμού δεν πρέπει να απορρίπτονται στα οικιακά απορρίμματα, αλλά να συλλέγονται ή να απορρίπτονται ξεχωριστά!

- Οι χρησιμοποιημένες μπαταρίες ή επαναφορτιζόμενες μπαταρίες που δεν είναι σταθερά εγκατεστημένες στην παλαιά συσκευή, πρέπει πριν την παράδοσή τους να αφαιρούνται χωρίς να καταστραφούν! Η απόρριψή τους ρυθμίζεται από τον νόμο σχετικά με μπαταρίες.

- Οι ιδιοκτήτες ή χρήστες παλαιού ηλεκτρικού και ηλεκτρονικού εξοπλισμού υποχρεούνται από τη νομοθεσία να τον επιστρέφουν μετά το τέλος της ωφέλιμης ζωής του.
- Ο τελικός χρήστης φέρει ο ίδιος την ευθύνη για τη διαγραφή των προσωπικών δεδομένων του από την προς απόρριψη παλαιά συσκευή!
- Το σύμβολο διαγραμμένου κάδου απορριμμάτων σημαίνει ότι τα απόβλητα ηλεκτρικού και ηλεκτρονικού εξοπλισμού δεν επιτρέπεται να απορρίπτονται στα οικιακά απορρίμματα.
- Τα απόβλητα ηλεκτρικού και ηλεκτρονικού εξοπλισμού μπορούν να παραδίδονται χωρίς χρέωση στις εξής θέσεις:
 - Δημόσιες θέσεις απόρριψης ή θέσεις συλλογής (π.χ. θέσεις που έχουν ορίσει οι δημοτικές αρχές).
 - Σημεία πώλησης ηλεκτρικού εξοπλισμού (είτε φυσικά καταστήματα είτε online) εφόσον οι έμποροι έχουν την υποχρέωση παραλαβής τους ή προσφέρουν αυτή την υπηρεσία εθελοντικά.
 - Έως τρεις παλαιές ηλεκτρικές συσκευές ανά είδος συσκευής, με μήκος ακμής έως 25 εκατοστών μπορείτε να τις παραδώσετε στον κατασκευαστή, χωρίς χρέωση και χωρίς προηγούμενη αγορά νέας συσκευής, ή να τις παραδώσετε σε άλλη εξουσιοδοτημένη θέση συλλογής στην περιοχή σας.
 - Περαιτέρω συμπληρωματικούς όρους παραλαβής του κατασκευαστή και του διανομέα μπορείτε να πληροφορηθείτε από το εκάστοτε τμήμα εξυπηρέτησης πελατών.
- Σε περίπτωση παράδοσης μιας νέας ηλεκτρικής συσκευής από τον κατασκευαστή σε μια ιδιωτική οικία, αυτός μπορεί να φροντίσει για τη δωρεάν παραλαβή της παλαιάς ηλεκτρικής συσκευής, κατόπιν ζήτησης από τον τελικό χρήστη. Για τον σκοπό αυτό επικοινωνήστε με το τμήμα εξυπηρέτησης πελατών του κατασκευαστή.
- Αυτές οι δηλώσεις ισχύουν μόνο για συσκευές που εγκαθίστανται και πωλούνται σε χώρες της Ευρωπαϊκής Ένωσης και υπόκεινται στην Ευρωπαϊκή Οδηγία 2012/19/ΕΕ. Σε χώρες εκτός Ευρωπαϊκής Ένωσης μπορεί να ισχύουν διαφορετικές διατάξεις για την απόρριψη αποβλήτων ηλεκτρικού και ηλεκτρονικού εξοπλισμού.

13. Αντιμετώπιση προβλημάτων

Ο παρακάτω πίνακας δείχνει συμπτώματα σφαλμάτων και περιγράφει πώς μπορείτε να τα αντιμετωπίσετε, στην περίπτωση που το μηχάνημά σας εμφανίσει κάποτε κάποια δυσλειτουργία. Αν δεν μπορείτε να εντοπίσετε και να εξαλείψετε το πρόβλημα με αυτό τον τρόπο, απευθυνθείτε στο τοπικό σας συνεργείο σέρβις.

Πρόβλημα	ενδεχόμενη αιτία	Μέτρο αντιμετώπισης
Η συσκευή δεν ξεκινά	Βλάβη διακόπτη ενεργοποίησης/ απενεργοποίησης	Επισκευή από ένα εξουσιοδοτημένο κέντρο σέρβις
	Βλάβη του κινητήρα	Επισκευή από ένα εξουσιοδοτημένο κέντρο σέρβις

Explicitarea simbolurilor de pe produs

	<p>Înainte de punerea în funcțiune citiți și țineți cont de manualul de utilizare și de indicațiile de securitate!</p>
	<p>Purtați ochelari de protecție!</p>
	<p>Purtați căști antifonice!</p>
	<p>Dacă se produce praf, purtați mască de protecție a respirației!</p>
	<p>Clasa de protecție II</p>
	<p>Produsul este conform cu directivele europene aplicabile.</p>
	<p>Produsul este conform cu directivele sârbe aplicabile.</p>

Cuprins:

Pagină:

1.	Introducere.....	210
2.	Descrierea aparatului (fig. 1)	210
3.	Pachetul de livrare	210
4.	Utilizarea conformă cu destinația	211
5.	Indicații de securitate.....	211
6.	Date tehnice.....	213
7.	Înainte de punerea în funcțiune	213
8.	Operarea.....	214
9.	Întreținerea curentă	214
10.	Depozitare.....	215
11.	Branșamentul electric.....	215
12.	Eliminarea ca deșeu și revalorificarea	216
13.	Remedierea avariilor	216
14.	Declarația de conformitate	240

1. Introducere

Producător:

Scheppach GmbH
Günzburger Straße 69
D-89335 Ichenhausen

Stimate client

Vă dorim să aveți multe satisfacții și mult succes în lucrul cu noul dumneavoastră aparat.

Indicație:

Conform legii privind garantarea produselor, producătorul acestui aparat nu răspunde pentru deteriorările apărute la acest aparat sau din cauza acestui aparat în caz de:

- manipulare necorespunzătoare
- Nerespectarea manualului de utilizare
- Reparații executate de terțe persoane, specialiști neautorizați
- Montare și schimbare a altor piese de schimb decât cele originale
- utilizare necorespunzătoare
- Defecțiuni ale instalației electrice în caz de nerespectare a prescripțiilor electrice și dispozitiilor VDE 0100, DIN 57113 / VDE 0113

Acordați atenție:

Înainte de montajul și punerea în funcțiune citiți întregul text al instrucțiunilor de operare.

Acest manual de utilizare are rolul de a vă facilita cunoașterea aparatului dumneavoastră și utilizarea posibilităților aplicative conforme cu destinația.

Manualul de utilizare conține indicații importante privind modul de lucru sigur, în conformitate cu prescripțiile și economic cu aparatul și cum să evitați pericolele, să economisiți costuri de reparație, să micșorați timpii de nefuncționare și să măriți fiabilitatea și durata de serviciu a aparatului. Suplimentar față de dispozițiile de siguranță din acest manual de utilizare trebuie să respectați în mod obligatoriu prescripțiile în vigoare referitoare la exploatarea aparatului din țara dumneavoastră.

Păstrați manualul de utilizare într-o husă de plastic protejat de murdărie și umiditate, la aparat. Acestea trebuie citite de personalul de operare înainte de începerea lucrului și respectate riguros.

La aparat au voie să lucreze numai persoane care au fost instruite privitor la utilizarea aparatului și care cunosc pericolele legate de aceasta. Respectați vârsta minimă necesară.

În afară de indicațiile privind securitatea cuprinse în acest manual de utilizare și prevederile speciale ale țării dumneavoastră, trebuie respectate regulamentele tehnice general recunoscute pentru exploatarea mașinilor de acest tip constructiv.

Nu ne asumăm răspunderea pentru accidente sau pagube produse prin nerespectarea acestui manual și a indicațiilor de securitate.

2. Descrierea aparatului (fig. 1)

1. Protecție împotriva prafului
2. Manșon de blocare
3. Comutator pentru găurire cu percuție / dăltuire
4. Comutator de pornire / oprire
5. Mâner
6. Indicator funcționare
7. Cablu pentru rețea
8. Mâner suplimentar
9. Limitator de reglare a adâncimii

Dezambalare

- Deschideți ambalajul și scoateți cu precauție aparatul.
- Înlăturați materialul de ambalat, precum și siguranțele de ambalare și de transport (dacă există).
- Verificați dacă pachetul de livrare este complet.
- Verificați dacă aparatul și accesoriile prezintă deteriorări de la transport.
- Dacă este posibil, păstrați ambalajul până la expirarea perioadei de garanție.

⚠ ATENȚIE!

Aparatul și materialele de ambalat nu sunt jucării pentru copii! Copiii nu au voie să se joace cu sacii din plastic, foliile și piesele mici! Există pericol de înghițire și sufocare!

3. Pachetul de livrare

- Ciocan rotopercurtor
- Daltă plată
- Daltă ascuțită
- Burghiu Ø 8, 10 & 12
- Limitator de reglare a adâncimii
- Unealtă de întreținere
- Tub cu unsoare
- Dispozitiv de capturare a prafului
- Manual de exploatare

4. Utilizarea conformă cu destinația

Dispozitivul este destinat pentru găurirea cu percuție în beton, piatră și cărămidă, precum și pentru lucrări de dăltuire utilizând burghiul sau dalta corespunzătoare.

Mașina trebuie utilizată numai conform destinației. Orice altă utilizare este considerată neconformă cu destinația. Pentru pagubele materiale și vătămările de orice fel rezultate pe cale de consecință răspunde utilizatorul/operatorul și nu producătorul.

Vă rugăm să aveți în vedere că aparatele noastre nu au fost construite având ca destinație utilizarea profesională sau industrială. Nu preluăm garanția dacă aparatul este utilizat în regim profesional sau industrial, precum și la activități la fel de solicitante.

5. Indicații de securitate

Indicații de securitate generale pentru scule electrice
⚠ AVERTIZARE Citiți toate indicațiile de securitate și instrucțiunile. Deficiențele la respectarea indicațiilor de securitate și instrucțiunilor pot provoca electrocutarea, incendiul și/sau vătămări grele.

Păstrați toate indicațiile de securitate și instrucțiunile pentru utilizarea viitoare.

Noțiunea „sculă electrică”, utilizată în indicațiile de securitate, face referire la sculele electrice acționate prin rețea (cu cablu de alimentare) și la sculele electrice acționate prin acumulatori (fără cablu de alimentare).

1. Securitatea postului de lucru

- a. **Mențineți locul de muncă curat și bine iluminat.** Dezordinea și zonele de lucru neluminate pot cauza accidente.
- b. **Nu lucrați cu scula electrică în medii cu pericol de explozie în care se găsesc lichide, gaze sau pulberi inflamabile.** Sculele electrice produc scântei care pot să aprindă pulberile sau vaporii.
- c. **Țineți la distanță copiii și alte persoane în timpul folosirii sculei electrice.** În cazul devierii puteți pierde controlul asupra aparatului.

2. Securitatea electrică

- a. **Fișa de conectare a sculei electrice trebuie să se potrivească în priză. Fișa nu trebuie în niciun caz modificată. Nu utilizați nicio fișă a adaptorului împreună cu sculele electrice cu pământare de protecție.** Fișele nemodificate și prizele potrivite diminuează riscul unui electroșoc.

- b. **Evitați contactul corpului cu suprafețele legate la pământ, cum ar fi tuburi, sisteme de încălzire, mașini de gătit și frigider.** Există un risc crescut de electrocutare dacă corpul vă este pământat.
- c. **Mențineți sculele electrice la distanță de ploaie sau umezeală.** Pătrunderea apei în aparatul electric duce la creșterea riscului de electrocutare.
- d. **Nu folosiți în mod greșit cablul pentru a purta, acroșa scula electrică sau pentru a scoate fișa din priză. Țineți cablul la depărtare de căldură, alei, muchii ascuțite sau componentele mobile ale aparatului.** Cablurile deteriorate sau încălcite cresc riscul de electrocutare.
- e. **Dacă lucrați cu o sculă electrică în aer liber, utilizați numai cablul de prelungire care este adecvat și pentru zona exterioară.** Utilizarea unui cablu prelungitor adecvat pentru zona exterioară diminuează riscul de electrocutare.
- f. **Dacă nu se poate evita exploatarea sculei electrice în mediu umed, utilizați un comutator automat de protecție diferențial.** Utilizarea unui comutator de protecție pentru curenți vagabonzi diminuează riscul de electrocutare.

3. Securitatea persoanelor

- a. **Fiți atenți la ceea ce faceți și lucrați rațional cu o sculă electrică. Nu folosiți aparatul dacă sunteți obosit sau vă aflați sub influența drogurilor, alcoolului sau a medicației.** Un moment de neatenție la utilizarea sculei electrice poate provoca cele mai serioase vătămări.
- b. **Purtați întotdeauna echipament personal de protecție și ochelari de protecție.** Purtarea de echipament personal de protecție precum masca contra prafului, încălțăminta de siguranță rezistentă la alunecare, casca de protecție sau căștile antifonice, în funcție de tipul și utilizarea sculei electrice diminuează riscul de vătămări.
- c. **Evitați o punere în funcțiune involuntară. Asigurați-vă că scula electrică este oprită înainte de conectarea la alimentarea cu curent și/sau la acumulator, preluarea sau transportarea acestuia.** Dacă la cărarea sculei electrice aveți degetul pe comutator sau dacă conectați aparatul în poziția pornit la alimentarea electrică, acest lucru poate cauza accidente.
- d. **Înlăturați sculele electrice sau cheia pentru șuruburi înainte de a cupla scula electrică.** O unealtă sau cheie care se află în partea rotativă a aparatului poate cauza vătămări.

- e. **Evitați o poziție anormală a corpului. Asigurați-vă o poziție stabilă și mențineți în permanență echilibrul.** Astfel puteți controla mai bine scula electrică în situații neașteptate.
 - f. **Purtați îmbrăcăminte adecvată. Nu purtați îmbrăcăminte largă sau bijuterii. Mențineți la distanță părul, îmbrăcăminte și mănușile de componente mobile.** Îmbrăcăminte largă, bijuteriile sau părul lung pot fi prinse de piesele mobile.
 - g. **Dacă pot fi montate dispozitive de aspirare și de captare a prafului, asigurați-vă că acestea sunt conectate și corect utilizate.** Utilizarea unei aspirări a prafului poate diminua pericolele determinate de praf.
 - h. **Nu vă bazați pe o falsă siguranță și nu încălcați regulamentele de siguranță pentru scule electrice, chiar dacă sunteți familiarizat cu scula electrică după multiple utilizări.** Acționarea neglijentă poate conduce în interval de fracțiuni de secunde la vătămări grave.
- 4. Utilizarea și întreținerea sculelor electrice**
- a. **Nu suprasolicitați aparatul. Utilizați scula electrică adecvată pentru lucrul dumneavoastră.** Cu scula electrică potrivită lucrați mai bine și mai sigur în domeniul de putere indicat.
 - b. **Nu utilizați scule electrice cu comutator defect.** O sculă electrică care nu mai poate fi pornită sau oprită este periculoasă și trebuie reparată.
 - c. **Scoateți fișa din priză și/ sau îndepărtați acumulatorul înainte de a efectua reglaje la aparat, de a schimba accesoriu sau de a depune aparatul în afara zonei de lucru.** Această măsură de precauție previne pornirea involuntară a sculei electrice.
 - d. **Păstrați sculele electrice neutilizate în afara razei de acțiune a copiilor. Nu permiteți utilizarea aparatului de către persoanele care nu sunt familiarizate cu acesta sau care nu au citit aceste instrucțiuni.** Sculele electrice sunt periculoase dacă sunt utilizate de către persoane neexperimentate.
 - e. **Întrețineți sculele electrice cu grijă. Controlați dacă componentele mobile funcționează ireproșabil și dacă nu prind, dacă piesele sunt rupte sau deteriorate, dacă funcționarea sculei electrice este afectată.** Dispuneți repararea pieselor deteriorate înainte de utilizarea aparatului. Multe accidente sunt cauzate de sculele electrice prost întreținute.
 - f. **Mențineți sculele dumneavoastră de tăiere ascuțite și curate.** Sculele de tăiere îngrijite cu atenție și având muchii de tăiere ascuțite se înțepenesec mai puțin și sunt ușor de dirijat.
 - g. **Utilizați scula electrică, accesoriile, sculele de lucru etc. corespunzător acestor instrucțiuni. Totodată luați în considerare condițiile de lucru și activitatea de executat.** Utilizarea de scule electrice pentru alte aplicații decât cele prevăzute poate să conducă la situații periculoase.
 - h. **Păstrați mânerul și suprafețele mânerului uscate, curate, fără urme de ulei și unsoare.** Mânerul și suprafețele mânerului alunecoase nu permit o operare sigură și controlul sculei electrice în situații neprevăzute.
- 5. Service**
- a. **Dispuneți repararea sculei dumneavoastră electrice numai de către personal de specialitate calificat și numai cu piese de schimb originale.** Astfel vă asigurați că este păstrată siguranța sculei electrice.
- ⚠ AVERTIZARE!** Această sculă electrică generează pe parcursul funcționării un câmp electromagnetic. Acest câmp poate în anumite împrejurări să influențeze negativ implanturile medicale active sau pasive. Pentru a micșora pericolul unor vătămări grave sau mortale, recomandăm persoanelor cu implanturi medicale să consulte medicul și producătorul implantului medical înainte de a folosi scula electrică.
- Indicații de securitate pentru ciocan**
- **Purtați căști antifonice.** Influența zgomotului poate provoca pierderea auzului.
 - **Utilizați mânerul suplimentare furnizate împreună cu aparatul.** Pierderea controlului poate duce la accidentări.
 - **Prindeți aparatul numai de suprafețele de prindere izolate când efectuați lucrări unde unealta de lucru poate atinge linii electrice mascate sau propriul cablu de rețea.** Contactul cu conductorul aflat sub tensiune poate aduce și piesele metalice ale aparatului sub tensiune și poate determina electrocutarea.

Păstrați în siguranță indicațiile de securitate.

Riscuri reziduale

Chiar dacă operați scula electrică conform prescripțiilor, există întotdeauna riscuri neclasificate. Pot apărea următoarele pericole în legătură strânsă cu felul de construcție și execuția acestei scule electrice:

- Leziuni ale plămânilor, în caz că nu este purtată o mască adecvată de protecție împotriva prafului.
- Leziuni ale auzului, în caz că nu sunt purtate căști antifonice adecvate.
- Daune asupra sănătății, care rezultă din vibrațiile mână-braț, în cazul în care aparatul este utilizat un timp mai îndelungat sau dacă nu este întreținut și utilizat conform prescripțiilor.

6. Date tehnice

Tensiune de rețea	220-240 V~ 50 Hz
Putere consumată	1250 W
Turație de ralanti	850 min ⁻¹
Frecvență de percuție	Număr de bătăi pe minut 4500
Putere de găurire beton/ piatră (max.)	30 mm
Clasa de protecție	II
Masă	4,9 kg

Pericol!

Zgomot și vibrație

Valorile de zgomot și de vibrație au fost determinate corespunzător EN 62841-1.

Nivelul presiunii acustice L_{pA}	93,9 dB
Incertitudinea K_{pA}	3 dB
Nivelul puterii acustice L_{WA}	101,9 dB
Incertitudinea K_{WA}	3 dB

Purtați căști antifonice.

Influența zgomotului poate provoca pierderea auzului.

Valorile totale ale vibrațiilor (suma de vectori pe trei direcții) determinate corespunzător EN 62841-1.

Mâner principal

Găurire cu percuție în beton:

$$a_{h(HD)} = 13,59 \text{ m/s}^2, K = 1,5 \text{ m/s}^2$$

Mâner suplimentar

Găurire cu percuție în beton:

$$a_{h(HD)} = 11,265 \text{ m/s}^2, K = 1,5 \text{ m/s}^2$$

Mâner principal

Dăltuire: $a_{h(ChEq)} = 14,3 \text{ m/s}^2, K = 1,5 \text{ m/s}^2$

Mâner suplimentar

Dăltuire: $a_{h(ChEq)} = 14,51 \text{ m/s}^2, K = 1,5 \text{ m/s}^2$

Valoarea indicată a emisiilor de vibrații a fost măsurată conform procedurii de verificare normat și, independent de tipul și modul în care este utilizată scula electrică, se poate modifica și în cazuri excepționale se poate situa peste valoarea indicată.

Valoarea indicată a emisiilor de vibrații poate fi utilizată pentru compararea unei scule electrice cu o alta.

Valoarea indicată a emisiilor de vibrații poate fi utilizată și pentru estimarea influențelor negative.

Limitați zgomotul produs și vibrațiile la minimum!

- Utilizați numai aparate ireproșabile.
- Întrețineți și curățați regulat aparatul.
- Adaptați modul dumneavoastră de lucru cu aparatul.
- Nu suprasolicitați aparatul.
- Dacă este cazul, permiteți verificarea aparatului.
- Deconectați aparatul când nu este folosit.
- Purtați mănuși.

7. Înainte de punerea în funcțiune

Asigurați-vă înainte de conectare că datele înscrise pe plăcuța de fabricație coincid cu datele rețelei.

Avertizare!

Scoateți întotdeauna fișa de rețea înainte de a efectua reglajele aparatului.

Inspectați locul de utilizare pentru a detecta cablurile electrice, conductele de gaz și de apă ascunse folosind un detector de conducte.

Mâner suplimentar (fig. 2 - poziția 8)

Din motive de siguranță, utilizați numai ciocanul rotativ cu mânerul suplimentar.

Mânerul suplimentar (8) vă oferă suport suplimentar în timpul utilizării ciocanului rotativ. Din motive de siguranță, aparatul nu trebuie utilizat fără mânerul suplimentar (8). Mânerul suplimentar (8) este atașat la ciocanul rotativ prin prindere. Rotirea mânerului în sens antiorar (văzută de pe mâner) eliberează clema. Rotirea mânerului în sens orar va strânge clema. Mai întâi eliberați clema de pe mânerul suplimentar. Puteți apoi pivota mânerul suplimentar (8) în cea mai confortabilă poziție de lucru pentru dvs. Acum rotiți mânerul auxiliar înapoi în direcția opusă de rotație până când mânerul auxiliar este fixat ferm.

Oprire de adâncime (fig. 3 - poziția 9)

Opritorul de adâncime (9) este menținut în poziție de șurubul de blocare (a) de pe mânerul auxiliar (8).

- Slăbiți șurubul de blocare (A) și introduceți opritorul de adâncime (9).
- Aduceți opritorul de adâncime (9) la burghiu la același nivel.
- Trageți înapoi opritorul de adâncime (9) la adâncimea de găurire dorită.
- Strângeți din nou șurubul de fixare (A).
- Acum găuriți orificiul până când opritorul de adâncime (9) atinge piesa de prelucrat.

Utilizarea unelei (fig. 4)

- Curățați unealta înainte de a o introduce și ungeți ușor arborele cu vaselină de găurire.
- Trageți înapoi manșonul de blocare (2) și fixați-l în poziție.
- Introduceți unealta fără praf în adaptorul de sculă până la opritor. Unealta se blochează singură.
- Verificați dispozitivul de blocare trăgând de unealtă.

Îndepărtarea unelei (fig. 5)

Trageți înapoi manșonul de blocare (2), fixați-l în poziție și scoateți unealta.

Dispozitiv de aspirare a prafului (Fig. 6)

Înainte de a lucra la un ciocan rotativ vertical deasupra capului, împingeți dispozitivul de aspirare a prafului (B) deasupra burghiului.

8. Operarea

⚠ Atenție!

Este esențial să asamblați complet produsul înainte de punerea în funcțiune!

Pericol!

Pentru a evita pericolul, mașina trebuie ținută numai de cele două mâner (5/8)! În caz contrar, se poate produce șoc electric la forarea liniilor!

Indicator funcționare (fig. 1)

Când fișa de rețea este conectată, indicatorul de funcționare (6) se aprinde.

Pornirea/oprirea (fig. 1)

Pornirea: Apăsați și mențineți apăsat comutatorul de pornire/oprire (4).

Oprirea: Eliberați comutatorul de pornire/ oprire (4).

Comutator pentru găurire cu percuție/dălțuire (Fig. 7)

- Pentru găurire, apăsați butonul (D) de pe comutatorul rotativ (3) și rotiți simultan comutatorul rotativ (3) în poziția comutatorului C.
- Pentru găurire, apăsați butonul (D) de pe comutatorul rotativ (3) și rotiți simultan comutatorul rotativ (3) în poziția comutatorului E.
- Pentru dălțuire, apăsați butonul (D) de pe comutatorul rotativ (3) în timp ce rotiți comutatorul rotativ (3) în poziția comutatorului F. Dalta nu este blocată în poziția F.
- Pentru dălțuire, apăsați butonul (D) de pe comutatorul rotativ (3) în timp ce rotiți comutatorul rotativ (3) în poziția comutatorului G. Dalta este blocată în poziția G.

Indicație!

Pentru găurirea cu ciocan, aveți nevoie doar de o forță de contact mică. Presiunea excesivă de contact pune în mod inutil o presiune asupra motorului. Verificați burghiu în mod regulat. Ascuziți sau înlocuiți burghiuul tocit.

9. Întreținerea curentă

⚠ Avertizare! Înainte de orice reglare, întreținere generală sau revizie trageți fișa de rețea!

Măsuri generale de întreținere curentă

- Feriți dispozitivele de protecție, fantele pentru aer și carcasa motorului cât mai mult posibil de praf și murdărie. Frecați aparatul cu o lavetă curată sau suflați cu aer comprimat la presiune scăzută.
- Vă recomandăm să curățați aparatul imediat după fiecare utilizare.

- Curățați regulat aparatul după fiecare folosire cu o lavetă umedă și puțin săpun de lubrifiere. Nu utilizați detergenți sau solvenți, aceștia ar putea ataca piesele din material plastic ale aparatului. Aveți grijă să nu poată pătrundă apă în interiorul aparatului.
- Toate piesele mobile trebuie lubrificate la intervale regulate!

Perii de cărbune

- În cazul formării exagerate de scântei solicitați verificarea perilor de cărbune de către un specialist electrician. Atenție! Schimbarea perilor de cărbune este permisă numai unui specialist electrician.

Informații cu privire la service

Trebuie menționat faptul că, în cazul acestui produs, următoarele piese sunt supuse uzurii în conformitate cu utilizarea prevăzută sau uzurii naturale, respectiv că următoarele componente sunt necesare drept consumabile.

Piese de uzură*: Perii de carbon, burghie, dălți

* nu este inclus în mod obligatoriu în pachetul de livrare!

Puteți obține piese de schimb și accesorii de la centrul nostru de service. În acest scop scanați codul QR de pe pagina de titlu.

10. Depozitare

Depozitați aparatul și accesoriile acestuia într-un loc întunecat, uscat, ferit de îngheț și inaccesibil pentru copii. Temperatura optimă de depozitare este între 5 și 30°C. Păstrați scula electrică în ambalajul original. Acoperiți scula electrică pentru a o proteja de praf sau umiditate.

Păstrați manualul de utilizare la scula electrică.

11. Branșamentul electric

Motorul electric instalat este racordat pregătit de funcționare.

Racordul corespunde dispozițiilor în vigoare ale asociațiilor profesionale și din normele DIN.

Racordul la rețeaua electrică pus la dispoziție de client, precum și cablul prelungitor utilizat, trebuie să corespundă acestor prescripții.

Conductori de legătură electrici deteriorați

La conductorii de legătură electrici apar în mod frecvent deteriorări ale izolației.

Cauzele sunt:

- Puncte de apăsare, când conductorii de legătură trec prin ferestre sau fante de uși.
- Puncte de frângere, din cauza fixării sau ghidării improprii a conductorului de legătură.
- Puncte de tăiere cauzate de trecerea cu vehicule peste conductorii de legătură.
- Deteriorări ale izolației cauzate de smulgerea din priză de perete.
- Fisuri cauzate de învechirea izolației.

Utilizarea conductorilor de legătură electrici care prezintă asemenea deteriorări nu este permisă, ei prezintă pericol de moarte din cauza deteriorării izolației.

Verificați regulat la conductorii de legătură electrici dacă prezintă deteriorări. Aveți în vedere ca, la verificare, conductorul de legătură să nu stea suspendat de rețeaua electrică.

Conductorii de legătură electrici trebuie să corespundă dispozițiilor în vigoare ale asociațiilor profesionale și din normele DIN. Utilizați numai conductorii de legătură cu același identificator.

Este prescris ca notația tipului să fie imprimată pe cablul de conexiune.

La motorul de curent alternativ monofazat, pentru produse cu curent înalt de pornire (începând cu 3000 wați), vă recomandăm o siguranță electrică generală de C 16A sau K 16A!

Motorul de curent alternativ

- Tensiunea de rețea trebuie să fie de 220 - 204 volți /50 Hz.
- Cablurile prelungitoare trebuie să aibă o secțiune de 1,5 milimetri pătrați la o lungime până la 25 m și o secțiune de minim 2,5 milimetri pătrați la o lungime peste 25 m.
- Racordul la rețeaua electrică este asigurat cu 16A cu declanșare întârziată.

Tipul racordului X

În cazul în care conducta de racord la rețeaua electrică a acestui produs este deteriorată, aceasta trebuie înlocuită cu o conductă de racord la rețeaua electrică special proiectată, care se poate obține de la producător sau de la serviciul de asistență pentru clienți.

12. Eliminarea ca deșeu și revalorificarea

Indicații referitoare la ambalaj



Materialele de ambalare sunt reciclabile. Vă rugăm să eliminați ambalajele ca deșeu, în mod ecologic.

Indicații referitoare la Legea privind echipamentele electrice și electronice (ElektroG)



Echipamentele uzate electrice și electronice nu reprezintă gunoi menajer și trebuie colectate separat, respectiv eliminate ca deșeu!

- Bateriile sau acumulatorii uzați care nu sunt încorporați în aparatul uzat trebuie îndepărtați fără a fi distruși înainte de predarea acestora! Eliminarea ca deșeu a acestora este reglementată de Legea privind bateriile.
- Deținătorii, respectiv utilizatorii echipamentelor electrice și electronice sunt obligați prin lege să le returneze după folosire.
- Utilizatorul final este personal responsabil de ștergerea datelor sale cu caracter personal din echipamentul uzat care trebuie eliminat ca deșeu!
- Simbolul pubelei de gunoi barate cu două linii în formă de X înseamnă că echipamentele electrice și electronice nu pot fi aruncate la gunoiul menajer.

Echipamentele electrice și electronice pot fi predate gratuit la următoarele puncte:







- Puncte publice de eliminare sau colectare a deșeurilor (de exemplu, curțile clădirilor municipale).
- Puncte de vânzare ale echipamentelor electronice (fizice sau online), în cazul în care distribuitorii sunt obligați să primească produsele spre a fi colectate sau dacă oferă în mod voluntar acest serviciu.
- Puteți preda gratuit către producător, fără a fi necesară achiziționarea în prealabil a unui echipament nou, sau către un alt punct de colectare autorizat din apropierea dvs. până la trei echipamente electrice uzate din fiecare tip de echipament, cu o lungime laterală de maximum 25 de centimetri.
- Puteți afla care sunt condițiile suplimentare de colectare ale producătorului și distribuitorului la serviciul de asistență a clienților respectiv.
- În cazul în care un producător livrează un echipament electronic nou către o gospodărie privată, echipamentul electric uzat va fi colectat gratuit, la cererea utilizatorului final. În acest scop, contactați serviciul de asistență a clienților al producătorului.
- Acestea se aplică doar pentru aparatele care sunt instalate și achiziționate în țările Uniunii Europene și care sunt supuse Directivei Europene 2012/19/UE. Este posibil ca în țările din afara Uniunii Europene să se aplice alte dispoziții pentru eliminarea ca deșeu a echipamentelor electrice și electronice uzate.

13. Remedierea avariilor

Tabelul următor enumeră simptomele de eroare și descrie modul de remediere a acestora în cazul în care mașina dumneavoastră nu funcționează corect. Dacă nu reușiți să localizați și să eliminați problema, contactați atelierul dumneavoastră de service.

Defecțiune	Cauza posibilă	Remediere
Aparatul nu pornește	Comutator de pornire/oprire defect	Reparați la un centru de service autorizat
	Motor defect	Reparați la un centru de service autorizat

Objašnjenje simbola na proizvodu

	<p>Pre puštanja u rad pročitati i pridržavati se priručnika za upotrebu i sigurnosnih napomena!</p>
	<p>Nosite zaštitne naočare!</p>
	<p>Nosite štitnike za uši!</p>
	<p>U slučaju stvar. prašine, nosite zaštitu za disajne organe!</p>
	<p>Klasa zaštite II</p>
	<p>Proizvod odgovara važećim evropskim direktivama.</p>
	<p>Proizvod odgovara važećim srpskim direktivama.</p>

Kazalo:**Strana:**

1.	Uvod.....	219
2.	Opis uređaja (sl. 1).....	219
3.	Opseg isporuke.....	219
4.	Namenska upotreba	220
5.	Sigurnosne napomene	220
6.	Tehnički podaci	222
7.	Pre stavljanja u pogon	222
8.	Rukovanje	223
9.	Održavanje	223
10.	Skladištenje	224
11.	Električni priključak.....	224
12.	Odlaganje na otpad i reciklaža	224
13.	Pomoć za otklanjanje smetnji.....	225
14.	Izjava o usaglašenosti	240

1. Uvod

Proizvođač:

Scheppach GmbH
Günzburger StraÙe 69
D-89335 Ichenhausen

Poštovani kupče

Źelimo Vam puno zadovoljstva i uspeha u radu sa Vašim novim uređajem.

Napomena:

Proizvođač ovog uređaja, u skladu sa vaŹećim zakonom o odgovornosti za proizvod, ne odgovara za štetu koja nastane na ovom uređaju ili usled ovog uređaja u slučaju:

- nestručnog rukovanja
- Nepoštovanje priručnika za upotrebu
- Popravki od strane trećih lica, neovlašćenih stručnih lica
- Ugradnje i zamene neoriginalnih rezervnih delova
- nenamenske upotrebe
- Otkaz električne instalacije usled nepoštovanja propisa o električnim instalacijama i VDE propisa 0100, DIN 57113 / VDE 0113

Vodite računa o sledećem:

Pre montaŹe i puštanja mašine u rad pročitajte celokupan tekst priručnika za upotrebu.

Ovo uputstvo za upotrebu treba da Vam olakša upoznavanje Vašeg uređaja i iskorišćavanje njegovih namenskih mogućnosti upotrebe.

Priručnik za upotrebu sadrŹi vaŹne napomene kako da bezbedno, stručno i ekonomično radite sa uređajem, kao i kako da izbegnete opasnosti, uštedite troškove popravke, smanjite neradno vreme i povećate pouzdanost i vek trajanja uređaja.

Dodatno uz sigurnosne napomene iz ovog priručnika za upotrebu morate obavezno da poštujete propise u vezi rada uređaja koji vaŹe u vašoj državi.

Priručnik za upotrebu čuvajte u plastičnom omotaču, zaštićeno od prljavštine i vlage u blizini uređaja. Pre početka rada svaki rukovalac mora pažljivo da pročita i sledi ovo uputstvo.

Na uređaju mogu da rade samo lica koja su upućena u rukovanje uređajem i koja su informisana u pogledu povezanih opasnosti. Poštovati zahtevanu minimalnu starosnu dob.

Pored sigurnosnih napomena sadrŹanih u ovom priručniku za upotrebu i posebnih propisa vaše zemlje, moraju se poštovati tehnička pravila koja su opšte prihvaćena za rad sličnih mašina.

Ne preuzimamo odgovornost za nesreće i štetu koje nastanu usled nepoštovanja ovog uputstva i sigurnosnih napomena.

2. Opis uređaja (sl. 1)

1. Zaštita od prašine
2. Čaura za zavravljivanje
3. Preklopnik za udarno bušenje/štemovanje
4. Taster za uključivanje-isključivanje
5. Rukohvat
6. Indikator rada
7. MreŹni kabl
8. Dodatni rukohvat
9. Graničnik za dubinu

Raspakivanje

- Otvorite pakovanje i oprezno izvadite uređaj.
- Uklonite materijal za pakovanje, kao i osigurače pakovanja/transportne osigurače (ako postoje).
- Proverite da li je opseg isporuke potpun.
- Proverite uređaj i delove opreme u pogledu transportnih oštećenja.
- Ako je moguće, sačuvajte pakovanje do isteka garantnog roka.

⚠ PAŹNJA!

Uređaj i materijal pakovanja nisu igračke za decu! Deca ne smeju da se igraju plastičnim kesama, folijama i sitnim delovima! Postoji opasnost od gutanja i gušenja!

3. Opseg isporuke

- Udarna bušilica
- Pljosnato dleto
- Šiljato dleto
- Burgija Ø 8, 10 i 12 mm
- Graničnik za dubinu
- Alat za održavanje
- Tuba sa mašću
- Naprava za prikupljanje prašine
- Uputstvo za rukovanje

4. Namenska upotreba

Uređaj je namenjen za udarno bušenje u betonu, kame-
nu i opeci, kao i za radove na štemovanju uz upotrebu
odgovarajuće burgije ili dileta.

Mašinu smete da koristite samo u svrhu za koju je na-
menjena. Svaka dodatna upotreba koja izlazi iz ovih
okvira smatra se nenamenskom. Za oštećenja ili po-
vrede svih vrsta koje nastanu usled toga, odgovara ko-
risnik/rukovalac, a ne proizvođač.

Molimo vas da imate u vidu da naši uređaji nisu namen-
ski konstruisani za profesionalnu, zanatsku ili industrij-
sku upotrebu. Ne preuzimamo odgovornost ukoliko se
uređaj koristi u profesionalnim, zanatskim ili industrij-
skim kao i srodnim delatnostima.

5. Sigurnosne napomene

Opšte sigurnosne napomene za električni alat

**⚠ UPOZORENJE Pročitajte sve sigurnosne napo-
mene i uputstva.** Propusti u pridržavanju sigurnosnih
napomena i uputstava mogu imati za posledicu električni
udar, požar i/ili teške telesne povrede.

**Čuvajte sve sigurnosne napomene i uputstva za bu-
duće potrebe.**

Pojam „električni alat“ upotrebljen u sigurnosnim napo-
menama odnosi se na električne alate koji se napajaju
iz električne mreže (sa mrežnim kablom) i električne
alate koji rade na punjive baterije (bez mrežnog kabla).

1. Bezbednost na radnom mestu

- a. **Područje u kojem radite držite čistim i dobro osvetljenim.** Nered ili neosvetljena radna područja mogu voditi nesrećama.
- b. **Ne radite s električnim alatom u okolini ugroženoj od eksplozija, u kojoj se nalaze zapaljive tečnosti, plinovi ili prašine.** Električni alati stvaraju varnice koje mogu zapaliti prašinu ili isparenja.
- c. **Prilikom korišćenja električnog alata držite podalje decu i druge osobe.** Odvratanje pažnje može za posledicu imati gubitak kontrole nad uređajem.

2. Električna sigurnost

- a. **Utikač za priključak električnog alata mora odgovarati odgovarajućoj utičnici. Nije dozvoljeno obavljati nikakve izmene na utikaču. Ne upotrebljavajte utikačke adaptere zajedno s električnim alatom s uzemljenom zaštitom.** Neizmenjeni utikači i odgovarajuće utičnice smanjuju opasnost od strujnog udara.
- b. **Izbegavajte telesni dodir s uzemljenim površinama, kao što su cevi, grejna tela, šporeti i hladnjaci.** Postoji povećana opasnost od strujnog udara ukoliko ste u dodiru s uzemljenim telima.
- c. **Držite električne alate podalje od kiše ili vlage.** Prodiranje vode u električni alat povećava rizik od strujnog udara.
- d. **Ne koristite kabl da biste električni alat nosili, vešali ili utikač izvlačili iz utičnice. Držite kabl daleko od izvora toplote, ulja, oštih ivica i pokretnih delova uređaja.** Oštećeni ili zamršeni kablovi povećavaju opasnost od strujnog udara.
- e. **Ako s električnim alatom radite na otvorenom, koristite samo produžne kablove koji su namenjeni i za upotrebu u otvorenim područjima.** Upotreba produžnog kabla koji je pogodan za rad na otvorenom smanjuje opasnost od strujnog udara.
- f. **Ako rad s električnim alatom u vlažnim područjima nije moguće izbeći, koristite prekidač s diferencijalnom strujnom zaštitom.** Upotreba zaštitne sklopke smanjuje opasnost od strujnog udara.

3. Bezbednost osoba

- a. **Budite pažljivi, vodite računa šta radite i ophodite se razumno tokom rada s električnim alatom. Ne upotrebljavajte električni alat ako ste umorni ili pod uticajem droge, alkohola ili lekova.** Trenutak nepažnje kod upotrebe električnog alata može voditi do ozbiljnih telesnih povreda.
- b. **Nosite ličnu zaštitnu opremu i uvek zaštitne naočare.** Nošenje lične zaštitne opreme, kao što su maska za zaštitu od prašine, zaštitna obuća sa zaštitom od proklizavanja, zaštitni šlem ili štitnici za uši, u zavisnosti od vrste i načina primene električnog alata, smanjuje opasnost od telesnih povreda.
- c. **Sprečite nenamerno stavljanje alata u pogon. Uverite se da je električni alat isključen pre nego što ga podignete, nosite ili priključite u struju i/ili akumulator.** Nesreće mogu biti neizbežne ako prilikom nošenja električnog alata držite prst na prekidaču ili pak uključen uređaj priključujete u struju.

- d. **Uklonite alat za podešavanje ili ključeve za zavrtanje pre nego što uključite električni alat.** Alat ili ključ koji se nalazi u delu uređaja koji se okreće može izazvati telesne povrede.
- e. **Izbegavajte abnormalne položaje tela. Pobri- nite se da sigurno stojite i da u svako doba održavate ravnotežu.** Tako ćete u neočekivanim situacijama imati bolju kontrolu nad električnim alatom.
- f. **Nosite odgovarajuću odeću. Ne nosite široku odeću ili nakit. Držite kosu, odeću i rukavice podalje od pokretnih delova.** Široka odeća, nakit ili duga kosa mogu biti zahvaćeni delovima koji se okreću.
- g. **Ako je moguće montirati uređaje za usis i hvan- tanje prašine, osigurajte da su oni pravilno pri- ključeni te da se koriste u skladu s njihovom namenom.** Upotreba uređaja za usisavanje praši- ne može smanjiti opasnosti uzrokovane prašinom.
- h. **Nemojte sebi da dajete lažan osećaj bezbed- nosti i nemojte da zanemarujete bezbednosna pravila za električne alate, čak i kada ste upo- znati sa električnim alatom nakon čestog ko- rišćenja.** Nepažljivo postupanje deliću sekunde može izazvati ozbiljne povrede.
4. **Upotreba i rukovanje električnim alatom**
- a. **Ne preopterećujte uređaj. Za rad upotrebljavajte odgovarajući električni alat.** Upotrebom odgova- rajućeg električnog alata bićete precizniji i bezbed- niji pri radu u određenom opsegu snage.
- b. **Ne upotrebljavajte električni alat čiji prekidač je neispravan.** Električni alat koji više ne može da se uključi ili isključi predstavlja opasnost i mora se popraviti.
- c. **Izvcite utikač iz utičnice i/ili izvadite akumula- tor, pre nego što preduzmete podešavanja na uređaju, zamenite delove pribora ili odložite uređaj.** Ove mere opreza sprečavaju nenamerno pokretanje električnog alata.
- d. **Električne alate koje ne koristite čuvajte van do- mašaja dece. Ne dozvolite da uređaj koriste lica koja nisu upoznata sa uređajem ili nisu proči- tala ova uputstva.** Električni alati su opasni ako ih koriste osobe koje nemaju iskustvo u rukovanju sa njima.
- e. **Brižljivo održavajte električne alate. Proverite da li pokretni delovi besprekorno funkcionišu i da ne zapinju pri njihovom obrtanju, ali i to, jesu li po- lomljeni ili usled loma oštećeni, kako ne bi došlo do oštećenja funkcije električnog alata. Popravite oštećene delove pre nego što počnete da koristi- te uređaj.** Uzrok mnogih nesreća su loše održavani električni alati.
- f. **Alate za rezanje držite naoštrenim i čistim.** Pa- žljivo održavani alati za rezanje sa oštrim reznim ivicama manje zapinju i lakše se obrću.
- g. **Upotrebljavajte električni alat, pribor, alate za umetanje, itd. prema ovim uputstvima. Pored toga, vodite računa o uslovima rada i poslu koji treba da uradite.** Upotreba električnih alata u druge svrhe koje nisu u skladu s propisanom name- nom može izazvati opasne situacije.
- h. **Vodite računa da su ručke i rukohvati suvi, čisti i da na njima nema tragova ulja i masti.** Klizave ručke i površine za hvatanje ne dozvoljavaju bez- bedno rukovanje i kontrolu nad električnim alatom u nepredviđenim situacijama.
5. **Servisiranje**
- a. **Dozvolite da vaš električni alat popravlja samo kvalifikovano stručno osoblje i da pri tom ko- risti samo originalne rezervne delove.** Tako će- te obezbediti da sigurnost električnog alata ostane sačuvana.
- △ **UPOZORENJE!** Ovaj električni alat u to- ku pogona stvara elektromagnetno polje. Ovo polje pod određenim okolnostima može da ne- gativno utiče na aktivne ili pasivne implantate. Da bi se smanjila opasnost od ozbiljnih ili smrtonosnih povreda, preporučujemo osobama sa medicinskim im- plantatima da konsultuju svog lekara i proizvođača me- dicinskog implantata, pre rukovanja električnim alatom.
- Sigurnosne napomene za čekiće**
- **Nosite štitnike za uši.** Dejstvo buke može da dove- de do gubitka sluha.
 - **Koristite dodatne ručice isporučene sa uređajem.** Gubitak kontrole može da dovede do povreda.
 - **Uređaj držite za izolovane prihvatne površine ka- da obavljate radove kod kojih se alatom mogu za- hvatiti sakriveni električni vodovi ili mrežni kabl samog uređaja.** Dodirom vodova koji provode struju metalni delovi uređaja mogu da postanu provodnici, što može da vodi do strujnog udara.

Dobro čuvajte sigurnosne napomene.

Preostali rizici

Uprkos tome što propisno rukujete ovim električnim alatom, uvek će postojati preostale opasnosti.

U vezi sa konstrukcijom i verzijom električnog alata mogu da se pojave sledeće opasnosti:

- Oštećenja pluća, ako se ne nosi prikladna maska za zaštitu od prašine.
- Oštećenja sluha, ako se ne nose prikladni štitičnici za uši.
- Štete po zdravlje, koje su rezultat vibracija šaka-ruka, ukoliko se uređaj koristi duže vreme ili ukoliko se njime ne rukuje propisno i ako se on ne održava propisno.

6. Tehnički podaci

Mrežni napon	220-240 V~ 50 Hz
Potrošnja energije	1250 W
Broj obrtaja u praznom hodu	850 min ⁻¹
Broj udaraca	4500 bpm
Snaga bušenja beton/kamen (maks.)	30 mm
Klasa zaštite	II
Težina	4,9 kg

Opasnost!

Buka i vibracija

Vrednosti buke i vibracija su određene u skladu sa EN 62841-1.

Nivo zvučnog pritiska L _{pA}	93,9 dB
Nesigurnost K _{pA}	3 dB
Nivo zvučne snage L _{WA}	101,9 dB
Nesigurnost K _{WA}	3 dB

Nosite štitičnike za uši.

Dejstvo buke može da dovede do gubitka sluha.

Ukupna vrednost vibracija (vektorski zbir tri pravca) određena je u skladu sa EN 62841-1.

Glavna ručka

Udarno bušenje u beton:

$$a_{h(HD)} = 13,59 \text{ m/s}^2, K = 1,5 \text{ m/s}^2$$

Dodatna ručka

Udarno bušenje u beton:

$$a_{h(HD)} = 11,265 \text{ m/s}^2, K = 1,5 \text{ m/s}^2$$

Glavna ručka

$$\text{Štemovanje: } a_{h(\text{CHEq})} = 14,3 \text{ m/s}^2, K = 1,5 \text{ m/s}^2$$

Dodatna ručka

$$\text{Štemovanje: } a_{h(\text{CHEq})} = 14,51 \text{ m/s}^2, K = 1,5 \text{ m/s}^2$$

Navedena vrednost emisije vibracija je izmerena u skladu sa standardnim metodama ispitivanja i, u zavisnosti od vrste i metode načina na koji se električni alat koristi, može da se promeni, a u izuzetnim slučajevima i da bude veća od specificirane vrednosti.

Navedena vrednost emisije vibracija može da se koristi za poređenje jednog električnog alata sa drugim.

Navedena vrednost emisije vibracija može da se koristi i za uvodnu procenu uticaja.

Ograničite stvaranje buke i vibracija na najmanju meru!

- Koristite samo besprekorne uređaje.
- Redovno održavajte i čistite uređaj.
- Prilagodite način rada uređaju.
- Ne preopterećujte uređaj.
- Po potrebi dajte uređaj na proveru.
- Isključite uređaj, kada se ne koristi.
- Nosite rukavice.

7. Pre stavljanja u pogon

Pre priključivanja se uverite da podaci na tipskoj pločici odgovaraju podacima strujne mreže.

Upozorenje!

Uvek izvucite mrežni utikač pre nego što izvršite podešavanja na uređaju.

Uređajem za detekciju vodova proverite ima li na mestu korišćenja postoje skriveni električni kablovi, cevi za gas ili vodovodne cevi.

Dodatna ručica (sl. 2 - poz. 8)

Iz bezbednosnih razloga udarnu bušilicu koristite samo sa dodatnom ručkom.

Dodatna ručka (8) Vam pruža dodatni oslonac tokom upotrebe udarne bušilice. Iz bezbednosnih razloga uređaj se ne sme koristiti bez dodatne ručke (8). Dodatna ručka (8) se na udarnu bušilicu učvršćuje stezaljkom. Okretanjem ručke ulevo (gledano sa strane ručke) stezaljka se otpušta. Okretanjem ručke udesno stezaljka se zateže. Prvo otpustite stezaljku dodatne ručke. Nakon toga možete dodatnu ručku (8) zakrenuti u najudobniji položaj za rad. Sada ponovo zategnite dodatnu ručku u suprotnom smeru, tako da dodatna ručka čvrsto naleže.

Graničnik dubine (sl. 3 - poz. 9)

Graničnik dubine (9) je pomoću zavrtanja za fiksiranje (A) stezanjem pričvršćen na dodatnu ručku (8).

- Otpustite zavrtanj za fiksiranje (A) i postavite graničnik dubine (9).
- Postavite graničnik dubine (9) tako da bude u istoj ravni sa burgijom.
- Povucite graničnik dubine (9) unazad za željenu dubinu bušenja.
- Ponovo zategnite zavrtanj za fiksiranje (A).
- Sada bušite rupu sve dok graničnik dubine (9) ne dođirne radni predmet.

Umetanje alata (sl. 4)

- Pre upotrebe očistite alat, a telo alata blago premažite mašču za burgije.
- Čauru za završljivanje (2) povucite nazad i držite je.
- Alat koji je očišćen od prašine uz okretanje gurnite do kraja u prihvat alata. Alat se samostalno završljuje.
- Proverite završljivanje povlačenjem alata.

Uklanjanje alata (sl. 5)

Povucite nazad čauru za završljivanje (2), zadržite je i uklonite alat.

Naprava za prikupljanje prašine (sl. 6)

Prilikom obavljanja radova udarnom bušilicom vertikalno iznad visine glave, preko burgije gurnite napravu za prikupljanje prašine (B).

8. Rukovanje

⚠ Pažnja!

Pre stavljanja u pogon, proizvod obavezno montirati u potpunosti!

Opasnost!

Da bi se izbegle opasnosti, mašina se sme držati samo za obe ručke (5/8)! U suprotnom preći strujni udar, ukoliko se probuše kablovi!

Indikator rada (sl. 1)

Kada je utaknut mrežni utikač, svetli indikator rada (6).

Uključivanje i isključivanje (sl. 1)

Uključivanje: Pritisnite prekidač za uključivanje/isključivanje (4) i držite ga pritisnutog.

Isključivanje: Otpustite prekidač za uključivanje/isključivanje (4).

Preklopnik za udarno bušenje/štemovanje (sl. 7)

- Za bušenje pritisnite dugme (D) na obrtnom prekidaču (3) i istovremeno okrenite obrtni prekidač (3) u položaj C.
- Za udarno bušenje pritisnite dugme (D) na obrtnom prekidaču (3) i istovremeno okrenite obrtni prekidač (3) u položaj E.
- Za štemovanje pritisnite dugme (D) na obrtnom prekidaču (3) i istovremeno okrenite obrtni prekidač (3) u položaj F. U položaju F dleto nije blokirano.
- Za štemovanje pritisnite dugme (D) na obrtnom prekidaču (3) i istovremeno okrenite obrtni prekidač (3) u položaj G. U položaju G dleto je blokirano.

Napomena!

Za udarno bušenje potrebna je samo mala sila pritiska. Suviše velika sila pritiska nepotrebno opterećuje motor. Redovno proveravajte burgiju. Tupu burgiju naoštrite ili zamenite.

9. Održavanje

⚠ Upozorenje! Pre svakog podešavanja, održavanja ili servisiranja, izvucite mrežni utikač iz struje!

Opšte mere održavanja

- Održavajte zaštitnu opremu, ventilacione proreze i kućište motora što je moguće čistijim od prašine i prljavštine. Obrišite uređaj čistom krpom ili ga izdvojite komprimovanim vazduhom pod niskim pritiskom.
- Preporučujemo da očistite uređaj direktno posle svakog korišćenja.
- Redovno čistite uređaj sa vlažnom krpom i malo sapuna za podmazivanje. Nemojte koristiti sredstva za čišćenje ili rastvarače, jer bi ovi mogli da napadnu plastične delove uređaja. Vodite računa da u unutrašnjost uređaja ne može da prodre voda.

- Svi pokretni delovi se moraju podmazivati u redovnim vremenskim intervalima!

Ugljene četkice

- U slučaju prekomernog formiranja varnica, grafitne četkice neka proverí kvalifikovani električar. Pažnja! Zamenu grafitnih četkica sme da obavi samo kvalifikovani električar.

Informacije o servisu

Imajte u vidu da su sledeći delovi ovog proizvoda podložni habanju usled upotrebe ili prirodnom habanju, odn. da se sledeći delovi koriste kao potrošni materijal.

Potrošni delovi*: Grafitne četkice, burgija, dleto

* nije obavezno sadržano u opsegu isporuke!

Rezervne delove i dodatnu opremu možete nabaviti u našem servisnom centru. Potrebno je da skenirate QR kod na naslovnoj strani.

10. Skladištenje

Skladištite uređaj i njegov pribor na tamnom i suvom mestu zaštićenom od mraza van domašaja dece. Optimalna temperatura skladištenja je između 5 i 30°C. Električni alat čuvajte u originalnoj ambalaži. Pokrijte električni alat da biste ga zaštitili od prašine ili vlage.

Čuvajte priručnik za upotrebu uz električni alat.

11. Električni priključak

Instalirani električni motor fabrički je priključen. Priključak je usklađen s relevantnim propisima VDE i DIN. Mrežni priključak na mestu upotrebe, kao i produžni kabl koji će se koristiti moraju da budu u skladu sa ovim propisima.

Oštećeni električni priključni kablovi

Na električnim priključnim kablovima često nastaju oštećenja izolacije.

Uzroci za to su:

- Potisne tačke na priključnim vodovima kada se vode kroz zazor otvorenog prozora ili otvorenih vrata.
- Prelomi usled nepravilno pričvršćivanja ili vođenja priključnog kabla.
- Posekotine usled prelaženja preko priključnog kabla.
- Oštećenja izolacije usled naglog izvlačenja kabla iz zidne utičnice.

- Pukotine uslovljene starenjem izolacije.

Uvako oštećene električne priključne kablove nije dozvoljeno koristiti, jer zbog oštećenja na izolacionom omotaču mogu da budu opasni po život.

Redovno proveravajte priključne kablove na moguća oštećenja. Prilikom provere osigurajte da kabl nije priključen na električnu mrežu.

Električni priključni kablovi moraju biti u skladu s relevantnim propisima VDE i DIN. Koristite samo priključne vodove sa istom oznakom.

Na priključnom kablju mora biti utisnuta oznaka sa tipom kabla.

Kod monofaznih motora naizmenične struje, za proizvod sa velikom polaznom strujom (od 3000 W) preporučujemo osigurač C 16A ili K 16A!

Motor naizmenične struje

- Mrežni napon mora biti 220 - 204 V / 50 Hz.
- Produžni kablovi dužine do 25 m moraju biti poprečnog preseka od 1,5 kvadratnih milimetara, a kablovi dužine preko 25 m minimalnog poprečnog preseka od 2,5 kvadratnih milimetara.
- Mrežni priključak mora biti osiguran osiguračem od 16 A.

Vrsta priključka X

Ukoliko je kabl za napajanje ovog proizvoda oštećen, mora se zameniti posebno pripremljenim kablom za napajanje koji se može nabaviti kod proizvođača ili njegove korisničke službe.

12. Odlaganje na otpad i reciklaža

Napomene o pakovanju



Materijali za pakovanje se mogu reciklirati. Odložite pakovanje na ekološki prihvatljiv način.

Napomene o zakonu za električne i elektronske uređaje (ElektroG)



Korišćeni električni i elektronski uređaji ne spadaju u kućni otpad, već se moraju odvojeno prikupljati i odlagati na otpad!

- Korišćene baterije i punjive baterije koje nisu fiksno ugrađene u uređaj, pre predaje se moraju nedestruktivno ukloniti! Njihovo odlaganje na otpad je regulisano Zakonom o baterijama.
- Vlasnici, odn. korisnici električnih i elektronskih aparata su po zakonu u obavezi da ih vrate nakon njihove upotrebe.
- Krajnji korisnik snosi sopstvenu odgovornost za brisanje podataka o ličnosti sa korišćenog uređaja koji se odlaze na otpad!
- Simbol sa precrtanom kantom za smeće znači da se električni i elektronski uređaji ne smeju odlagati preko kućnog otpada.
- Električni i elektronski uređaji se mogu besplatno predati na sledećim mestima:
 - Legalne javne lokacije za odlaganje, odn. prikupljanje otpada (npr. dvorišta komunalnih objekata).



- Prodajna mesta električnih uređaja (stacionarna i onlajn), ukoliko su prodavci u obavezi da ih prihvate nazad ili tu uslugu pružaju dobrovoljno.
- Možete po tipu uređaja besplatno da vratite do tri korišćena električna uređaja sa maksimalnom dužinom ivica od 25 cm, a da pritom ne morate prethodno da kupite novi uređaj od proizvođača ili da ga odnesete na drugo ovlašćeno mesto za prikupljanje u vašoj blizini.
- Informacije o ostalim dopunskim uslovima proizvođača i distributera u vezi povraćaja možete dobiti od odgovarajuće korisničke službe.
- Ukoliko proizvođač isporučuje privatnom domaćinstvu novi električni uređaj, on na zahtev krajnjeg korisnika može da organizuje besplatno preuzimanje korišćenog električnog uređaja. U tu svrhu stupite u kontakt sa korisničkom službom proizvođača.
- Ove izjave važe samo za uređaje koji se instaliraju i prodaju u zemljama Evropske unije i koji podležu Evropskoj direktivi 2012/19/EU. U zemljama van Evropske unije se mogu primenjivati drugačiji propisi za odlaganje korišćenih električnih i elektronskih uređaja na otpad.

13. Pomoć za otklanjanje smetnji

Sledeća tabela prikazuje simptome grešaka i opisuje kako možete da pomognete, ukoliko Vaša mašina ne radi kako treba. Ukoliko na taj način ne možete da utvrdite i otklonite problem obratite se vašem serviseru.

Smetnja	moгуći uzrok	Uputstva za sprečavanje
Uređaj se ne pokreće	Neispravan prekidač za uključivanje/isključivanje	Popravka od strane ovlašćenog servisnog centra
	Neispravan motor	Popravka od strane ovlašćenog servisnog centra

Ürün üzerindeki sembollerin açıklaması

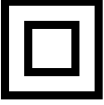
	İşletime almadan önce kullanım kılavuzunu ve güvenlik uyarılarını okuyun ve bunları dikkate alın!
	Koruyucu gözlük kullanın!
	Koruyucu kulaklık kullanın!
	Toz oluşan ortamlarda solunum maskesi takın!
	Koruma sınıfı II
	Ürün Avrupa'da geçerli yönetmeliklere uygundur.
	Ürün Sırbistan'daki geçerli yönetmeliklere uygundur.

İçindekiler:**Sayfa:**

1.	Giriş.....	228
2.	Cihaz tanımı (Res. 1).....	228
3.	Teslimat kapsamı	228
4.	Amacına uygun kullanım	229
5.	Güvenlik uyarıları.....	229
6.	Teknik veriler.....	231
7.	İşletime almadan önce.....	231
8.	Kullanım	232
9.	Bakım	232
10.	Depolama.....	232
11.	Elektrik bağlantısı	233
12.	İmha ve yeniden değerlendirme	233
13.	Arıza giderme	234
14.	Uygunluk beyanı	240

1. Giriş

Üretici:

Schepbach GmbH
Günzburger Straße 69
D-89335 Ichenhausen

İthalatçı:

Ankara Civata Hırdavat Bağlantı Elemanları İthalat
İhracat Sanayi ve Ticaret A.Ş.
Macun Mahallesi 250. Caddesi No:26
Yenimahalle/Ankara/Türkiye

Sayın Müşterimiz

Bu yeni cihazı iyi günlerde kullanmanızı dileriz.

Bilgi:

Bu cihazın üreticisi, geçerli ürün sorumluluk yasası uyarınca cihaz üzerinde veya cihazın kullanımına bağlı olarak aşağıdaki nedenlerden ötürü oluşan hasarlar için sorumluluk kabul etmemektedir:

- Usulüne aykırı kullanım
- Kullanma kılavuzunun dikkate alınmaması
- Üçüncü şahıslar ve yetkisiz kişiler tarafından yapılan onarımlar
- Montaj ve değişim sırasında orijinal olmayan yedek parçaların kullanılması
- Amacına aykırı kullanım
- Elektrik ile ilgili direktiflerin, VDE 0100, DIN 57113 / VDE 0113 standartlarındaki koşulların dikkate alınmaması nedeniyle elektrikli donanımların arızalanması

Dikkate almanız gerekenler:

Montaj ve işleme alma öncesinde kullanım kılavuzunu tamamen okuyun.

Bu kullanım kılavuzu, cihazı yakından tanımanızı ve amacına uygun şekilde kolayca kullanmanızı sağlayacaktır.

Kullanım kılavuzu, cihaz ile güvenli, doğru ve ekonomik çalışmalar yapmanın yanı sıra tehlikelerin önlenmesi, onarım masraflarından tasarruf edilmesi, arıza sürelerinin kısaltılması ve cihazın uzun ömürlü kullanılmasına yönelik önemli bilgiler içermektedir.

Bu kullanım kılavuzunun güvenlik uyarılarına ek olarak, ülkenizde cihazın kullanımı ile ilgili yönetmelikleri de mutlaka dikkate alın.

Kullanım kılavuzunu kirden ve nemden korumak amacıyla bir plastik torba içinde doğrudan cihazın yanında saklayın. Bu kılavuz, her operatör tarafından işe başlamadan önce okunup tamamen dikkate alınmalıdır.

Cihaz ile cihazın kullanımı konusunda eğitim almış ve kullanım ile bağlantılı olası tehlikeler konusunda bilgilendirilmiş kişiler çalışabilir. Belirlenen asgari yaş sınırına uyulmalıdır.

Bu kullanım kılavuzu ile birlikte verilen güvenlik talimatları, ülkenizde geçerli yönetmelikler ve yapısal olarak eşdeğer makinelerin işletimi için geçerli genel teknik kurallar dikkate alınmalıdır.

Bu kılavuzun ve güvenlik bilgilerinin dikkate alınmaması nedeniyle ortaya çıkan kazalar ya da hasarlar için hiçbir sorumluluk kabul edilmez.

2. Cihaz tanımı (Res. 1)

1. Toz koruyucu
2. Kilitleme kovanı
3. Darbeli matkap/keski değiştirici
4. Açma/Kapama şalteri
5. Tutamak
6. Çalışma göstergesi
7. Şebeke kablosu
8. Ek tutamak
9. Derinlik dayanağı

Ambalajı çıkarma

- Ambalajı açın ve makineyi dikkatlice dışarı çıkarın.
- Ambalaj malzemesini, ambalaj ve taşıma emniyetlerini çıkarın (varsa).
- Teslimat kapsamının eksiksiz olduğunu kontrol edin.
- Makine ve aksesuar parçalarında taşıma hasarı bulunmadığını kontrol edin.
- Ambalajı, mümkünse garanti süresinin sonuna kadar saklayın.

⚠ DİKKAT!

Cihaz ve ambalaj malzemesi, çocuklar için uygun değildir! Çocuklar; plastik torbalar, folyolar ve küçük parçalar ile oynamamalıdır! Yutma ve boğulma tehlikesi söz konusudur!

3. Teslimat kapsamı

- Darbeli matkap
- Düz keski
- Sivri keski
- Matkap Ø 8, 10 & 12
- Derinlik dayanağı
- Bakım aleti
- Gresli tüp
- Toz toplama tertibatı
- Kullanma kılavuzu

4. Amacına uygun kullanım

Cihaz, beton, taş ve tuğlada darbeli delme ve uygun matkap veya keski kullanarak keskinleme işleri için tasarlanmıştır.

Makine sadece öngörüldüğü amaç için kullanılmalıdır. Bunun dışındaki her kullanım amacına uygunsuz kullanım olarak geçerlidir. Bunun sonucu ortaya çıkan her tün hasardan ya da yaralanmalarda kullanıcı/operatör sorumludur, üretici değil.

Lütfen cihazlarımızın ticari, zanaatkar ya da endüstriyel kullanım için tasarlanmadığını dikkate alın. Cihaz ticari, zanaatkar ya da endüstri işletmelerinde ya da eş değer eylemlerde kullanılırsa garanti hizmeti üstlenmiyoruz.

5. Güvenlik uyarıları

Elektrikli aletler için genel güvenlik uyarıları

⚠ **UYARI** Tüm güvenlik bilgilerini ve talimatları okuyun. Güvenlik açıklamalarının ve talimatların dikkate alınmaması elektrik çarpmasına, yangına ve/veya ağır yaralanmalara yol açabilir.

Daha sonra başvurmak üzere tüm güvenlik açıklamalarını ve talimatlarını saklayın.

Güvenlik uyarılarında kullanılan "elektrikli alet" terimi, elektrikle çalışan (elektrik kablosu ile) elektrikli aletleri ve akü ile (elektrik kablosu olmadan) çalışan elektrikli aletleri kapsamaktadır.

1. Çalışma yeri güvenliği

- Çalışma alanınızı temiz tutun ve yeterince aydınlatın.** Düzensizlik veya aydınlatılmamış çalışma yerleri kazalara sebep olabilir.
- Elektrikli alet ile, yanıcı sıvılar, gazlar veya tozların mevcut olduğu patlayıcı ortamlarda çalışmayın.** Elektrikli aletler, toz veya buharları tutuşturabilecek kıvılcımlar üretir.
- Elektrikli aleti kullanırken çocukları ve diğer insanları aletten uzak tutun.** Dikkatinizin dağılması durumunda cihaz üzerindeki kontrolünüzü yitirebilirsiniz.

2. Elektrik güvenliği

- Elektrikli aletin bağlantı fişi prize tam oturmalıdır. Fiş kesinlikle değiştirilmemelidir. Topraklamalı elektrikli aletler ile birlikte kesinlikle adaptör fişler kullanmayın.** Değiştirilmemiş fişler ve uygun prizler, elektrik çarpma riskini azaltır.

- Boru, kalorifer, soba ve buzdolabı gibi topraklanmış yüzeylere vücudunuzun temas etmesinden kaçının.** Vücudunuz topraklandığı takdirde ciddi elektrik çarpma tehlikesi ortaya çıkar.
- Elektrikli aletleri yağmura ve ıslanmaya karşı koruyun.** Suyun elektro cihaza girmesi, elektrik çarpma riskini yükseltir.
- Kabloyu, elektrikli aleti taşımak, asmak veya fişi prizden çekmek gibi amacı dışında işler için kullanmayın. Kabloyu ısı, yağ, keskin kenarlar veya cihazın hareketli parçalarından uzak tutun.** Hasarlı veya dolaşık kablolar, elektrik çarpma riskini artırır.
- Elektrikli alet ile açık havada çalışırken sadece açık havaya uygun uzatma kablosu kullanın.** Açık havaya uygun uzatma kablosu kullanıldığı takdirde elektrik çarpma riski azalır.
- Elektrikli aletin nemli ortamda kullanımını zorunlu olduğunda, kaçak akım rölesi kullanın.** Kaçak akım rölesi kullanılması elektrik çarpma riskini azaltır.

3. İnsanların güvenliği

- Dikkatli olun, ne yaptığınıza dikkat edin ve elektrikli alet ile çalışırken mantıklı hareket edin. Yorgunsanız veya uyuşturucu, alkol veya ilaç etkisi altındaysanız elektrikli aleti kullanmayın.** Elektrikli aleti kullanırken bir anlık dikkatsizlik ciddi yaralanmalara yol açabilir.
- Kişisel koruyucu donanım ve daima bir koruyucu gözlük takın.** Elektrikli aletin türüne ve kullanımına göre toz maskesi, kaymayı önleyici koruyucu ayakkabılar, koruyucu kask veya koruyucu kulaklık gibi kişisel koruyucu donanım kullanılması, yaralanma riskini azaltır.
- Aletin kontrol dışı işleme girmesini önleyin. Elektrikli aleti elektrik beslemesine ve/veya aküye bağlamadan, aleti tutmadan veya taşımadan önce aletin kapalı olduğundan emin olun.** Elektrikli aleti taşıma sırasında parmağınızı şaltere denk gelirse veya cihaz açık haldeyken elektrik beslemesine bağladığınız takdirde kazalar meydana gelebilir.
- Elektrikli aleti çalıştırmadan önce ayar aletlerini veya somun anahtarlarını ortadan kaldırın.** Cihazın dönen parçasında bulunan takım veya anahtarlar yaralanmalara neden olabilir.
- Vücudunuz anormal şekilde durmamalıdır. Güvenli bir duruş sağlayın ve her daim dengede durun.** Bu şekilde elektrikli aleti beklenmeyen durumlarda daha iyi kontrol edebilirsiniz.

- f. **Uygun kıyafet kullanın. Bol kıyafet veya aksesuar kullanmayın. Saçlarınızı, kıyafetinizi ve eldivenlerinizi hareketli parçalardan uzak tutun.** Bol kıyafetler, takılar veya uzun saçlar, hareketli parçalara kapılabilir.
- g. **Toz emme ve toplama üniteleri monte edildiği takdirde, bunların bağlanmış olduğundan ve doğru kullanıldığından emin olun.** Toz emme ünitesi, toza bağlı riskleri azaltabilir.
- h. **Elektrikli aleti uzun süredir kullanıyor olsanız bile güvenliği elden bırakmayın ve elektrikli aletin güvenlik kurallarını ihmal etmeyin.** Dikkatsizlik nedeniyle saniyeler içerisinde ağır yaralanmalar meydana gelebilir.
- 4. Elektrikli aletin kullanımı ve alet ile çalışma**
- a. **Cihaza aşırı yüklenmeyin. Çalışmanıza uygun elektrikli aleti kullanın.** Uygun elektrikli alet ile, belirtilen güç aralığında daha iyi ve daha güvenli şekilde çalışabilirsiniz.
- b. **Şalteri arızalı olan elektrikli aleti kullanmayın.** Açılıp kapatılmayan elektrikli alet tehlikelidir ve onarılması gerekir.
- c. **Cihaz ayarlarını yapmadan, aksesuar parçalarını değiştirmeden veya cihazı rafa kaldırmadan önce fişi prizden çekin ve/veya aküyü çıkarın.** Bu tedbir, elektrikli aletin kontrolsüz şekilde çalışmasını önler.
- d. **Kullanılmayan elektrikli aletleri çocukların erişmeyeceği şekilde muhafaza edin. Cihaz kullanımını bilmeyen veya bu talimatları okumamış kişilere cihazı kullandırtmayın.** Elektrikli aletler, deneyimsiz kişiler tarafından kullanıldıkları takdirde tehlikelidir.
- e. **Elektrikli aletlere özenle bakım yapın. Hareketli parçaların sorunsuz bir şekilde çalışıp çalışmadığını ve sıkışmadığını, elektrikli aletin fonksiyonu zarar görmeyecek şekilde parçaların kırılmış veya hasar görmüş olup olmadığını kontrol edin. Cihazı kullanmadan önce hasar görmüş parçaların onarılmasını sağlayın.** Birçok kazanın sebebi, bakımı iyi yapılmamış elektrikli aletlerdir.
- f. **Kesici takımların her zaman keskin ve temiz olmasını sağlayın.** Bakımı düzenli yapılan keskin ağızlı kesme takımları daha az sıkışır ve kontrol edilmesi daha kolaydır.
- g. **Elektrikli aleti, uygulama takımları, kullanılan diğer aletleri bu talimatlara uygun şekilde kullanın. Kullanımda çalışma koşullarını ve uygulanacak işlemi dikkate alın.** Elektrikli aletler öngörülen uygulamalar haricinde kullanıldığı takdirde tehlikeli durumlar meydana gelebilir.

- h. **Tutma yerlerini ve tutma yüzeylerinin her zaman kuru, temiz ve yağ ve gresten arındırılmış olmasını sağlayın.** Kaygan tutma yerleri ve tutma yüzeyleri, elektrikli aletin güvenli kullanımını ve öngörülemeyen durumlarda kontrol edilebilmesini engeller.

5. Servis

- a. **Elektrikli aletin sadece gerekli yeterliliğe sahip uzman personel tarafından ve sadece orijinal yedek parçalarla onarılmasını sağlayın.** Bu şekilde elektrikli aletin güvenliğini elde tutmuş olursunuz.

⚠ **UYARI!** Bu elektrikli alet, çalışması sırasında elektromanyetik alan oluşturuyor. Bu elektromanyetik alan, belirli durumlarda aktif veya pasif tıbbi implantları olumsuz etkileyebilir. Ciddi ve ölümcül yaralanma tehlikesini azaltmak amacıyla, tıbbi implant taşıyan kişilerin, elektrikli aleti kullanmadan önce doktora veya tıbbi implant üreticisine danışmalarını öneriyoruz.

Çekiçler için güvenlik talimatları

- **Koruyucu kulaklık kullanın.** Gürültü etkisi işitme kaybına neden olabilir.
- **Cihaz ile teslim edilen ek tutamakları kullanın.** Kontrolün kaybedilmesi yaralanmalara sebep olabilir.
- **Kullanılan alette gizli elektrik kabloları veya kendi şebeke kablolarına isabet edebilen cisimlerle çalışırken tuttuğunuzda cihazı izole edilmiş tutma yerlerinden tutun.** Gerilim altındaki bir hatla olan temas, metal parçalarını gerilim altına alabilir ve elektrik çarpmasına neden olabilir.

Güvenlik uyarılarını iyi muhafaza edin.

Artık riskler

Bu elektronik aleti tekniğe uygun kullansanız da diğer riskler kalır. Şu tehlikeler bu elektronik aletin yapı şekli ve modeliyle bağlantılı olarak ortaya çıkabilir:

- Uygun toz maskesi kullanılmaması halinde akciğer hasarları.
- Uygun koruyucu kulaklık kullanılmadığında işitme sorunları.
- Cihaz uzun bir süre kullanılırsa ya da tekniğine uygun bir şekilde yönetilmez ve bakımı yapılmazsa el-kol titreşim nedeniyle ortaya çıkan sağlık hasarları.

6. Teknik veriler

Şebeke gerilimi	220-240 V~ 50 Hz
Akım sarfiyatı	1250 W
Rölanti devir sayısı	850 min ⁻¹
Darbe sayısı	4500 bpm
Beton/taş delme gücü (maks.)	30 mm
Koruma sınıfı	II
Ağırlık	4,9 kg

Tehlike!

Gürültü ve titreşim

Gürültü ve titreşim değerleri EN 62841-1'e uygun bir şekilde tespit edilmiştir.

Ses basıncı seviyesi L _{pA}	93,9 dB
Güvensizlik K _{pA}	3 dB
Ses gücü seviyesi L _{WA}	101,9 dB
Güvensizlik K _{WA}	3 dB

Bir koruyucu kulaklık kullanın.

Gürültü etkisi işitme kaybına neden olabilir.

EN 62841-1 uyarınca belirlenmiş titreşim toplam değerleri (üç yönün vektör toplamı).

Ana kulp

Betonda darbeli matkap delimi:

$$a_{h(HD)} = 13,59 \text{ m/s}^2, K = 1,5 \text{ m/s}^2$$

Ek tutma yeri

Betonda darbeli matkap delimi:

$$a_{h(HD)} = 11,265 \text{ m/s}^2, K = 1,5 \text{ m/s}^2$$

Ana kulp

$$\text{Keskileme: } a_{h(CHBq)} = 14,3 \text{ m/s}^2, K = 1,5 \text{ m/s}^2$$

Ek tutma yeri

$$\text{Keskileme: } a_{h(CHBq)} = 14,51 \text{ m/s}^2, K = 1,5 \text{ m/s}^2$$

Belirtilen titreşim emisyon değeri normlu bir kontrol yöntemi uyarınca ölçülmüştür ve elektro takımın kullanıldığı türe ve şekle bağlı olarak değişebilir ve istisnai durumlarda belirtilen değerin üzerinde olabilir.

Belirtilen titreşim emisyon değeri, elektro takımın bir başkasıyla karşılaştırılması için kullanılabilir.

Belirtilen titreşim emisyon değeri zararın tahmin edilmesi için de kullanılabilir.

Gürültü oluşumunu ve titreşimi minimuma sınırlayın!

- Sadece kusursuz cihazlar kullanın.
- Cihaza düzenli olarak bakım yapıp temizleyin.
- Çalışma şeklinizi cihaza uyarlayın.
- Cihaza aşırı yüklenmeyin.
- Cihazı gerektiğinde kontrol ettirin.
- Kullanılmadığı taktirde cihazı kapatın.
- Eldiven kullanın.

7. İşletime almadan önce

Bağlantı öncesinde tip etiketi üzerindeki verilerin şebeke verileri ile aynı olduğundan emin olun.

Uyarı!

**Cihazda değişiklik yapmadan önce elektrik fişini da-
ima çekin.**

Boru dedektörü kullanarak alanda gizli elektrik kabloları, gaz ve su boruları olup olmadığını inceleyin.

Ek kulp (Res. 2 - Poz. 8)

**Darbeli matkabı güvenlik nedenlerinden dolayı sade-
ce ek kulp ile kullanın.**

Ek tutamak (8), darbeli matkabı kullanırken size ek destek sağlar. Güvenlik nedeniyle cihaz, ek tutamak (8) olmadan kullanılmamalıdır. Ek tutamak (8) darbeli matkaba kelepçelenerek takılır. Kulpun saat yönünün tersine çevrilmesi (kulptan görüldüğü gibi) kelepçeyi serbest bırakır. Kulpu saat yönünde çevirmek kelepçeyi sıkılaştırır. Önce ek tutamağın kelepçesini çözün. Daha sonra ek tutamağı (8) sizin için en rahat çalışma pozisyonuna getirebilirsiniz. Şimdi ek tutamağı sıkıca oturana kadar dönüş yönünün tersinde tekrar kapatın.

Derinlik dayanağı (Res. 3 - Poz. 9)

Derinlik dayanağı (9), ek tutamak (8) üzerindeki kilitleme civatası (A) ile sıkıştırılarak yerinde tutulur.

- Kilitleme civatasını (A) gevşetin ve derinlik dayanağını (9) yerleştirin.
- Derinlik dayanağını (9) matkap ile aynı seviyeye getirin.
- Derinlik dayanağını (9) istenen delme derinliğine kadar geri çekin.
- Kilitleme civatasını (A) tekrar sıkın.
- Şimdi derinlik dayanağı (9) iş parçasına değene kadar deliği açın.

Takımı yerleştirilmesi (Res. 4)

- Yerleştirmeden önce takımı temizleyin ve takım şaftını matkap gresiyle hafifçe yağlayın.
- Kilitleme kovanını (2) geri çekin ve tutun.
- Tozsuz takımı takım tutucusunun içinde gidebildiği kadar döndürün. Takım kendiliğinden kiletlenir.
- Takımı çekerek kilidi kontrol edin.

Takımın çıkarılması (Res. 5)

Kilitleme kovanını (2) geri çekin, sıkıca tutun ve takımı çıkarın.

Toz tutma tertibatı (Res. 6)

Darbeli matkapla dikey olarak baş üstü çalışmadan önce toz toplama tertibatını (B) matkabın üzerine kaydırın.

8. Kullanım

⚠ Dikkat!

İşletime almadan önce ürünü mutlaka komple monte edin!

Tehlike!

Tehlikeyi önlemek için makine sadece iki tutamaktan (5/8) tutulmalıdır! Aksi takdirde kabloları delerken elektrik çarpma tehlikesi vardır!

İşletim göstergesi (Res. 1)

Elektrik fişi takılıyken işletim göstergesi (6) yanar.

Açma - kapama (Res. 1)

Açma: Açma/kapatma şalterine (4) basın ve basılı tutun.
Kapatma: Açma/kapatma şalterini (4) serbest bırakın.

Darbeli matkap/keski değiştirici (Res. 7)

- Delme için, döner şalterdeki (3) düğmeye (D) basın ve aynı anda döner şalteri (3) C şalter konumuna çevirin.
- Darbeli delme için, döner şalterdeki (3) düğmeye (D) basın ve aynı anda döner şalteri (3) E şalter konumuna çevirin.
- Kesikleme çalışması için, döner şalterdeki (3) düğmeye (D) basın ve aynı anda döner şalteri (3) F şalter konumuna çevirin. Keski F konumunda kiletlenmez.
- Kesikleme çalışması için, döner şalterdeki (3) düğmeye (D) basın ve aynı anda döner şalteri (3) G şalter konumuna çevirin. Keski G konumunda kiletlenir.

Bilgi!

Darbeli delme için sadece düşük bir pres basıncına ihtiyacınız vardır. Aşırı pres basıncı motora gereksiz yük bindirir. Matkabı düzenli olarak kontrol edin. Kör matkap uçlarını yeniden taşıyın veya değiştirin.

9. Bakım

⚠ Uyarı! Her türlü ayarlama, bakım ve servis faaliyetinden önce elektrik fişini prizden ayırın!

Genel bakım uygulamaları

- Koruma tertibatlarını, hava deliklerini ve motor gövdesini tozdan ve kirden mümkün olduğu kadar temiz tutun. Cihazı temiz bir bezle silin ya da düşük basınç durumunda basınçlı hava ile üfleyin.
- Cihazı her kullanım sonrasında doğrudan temizlemesini öneriyoruz.
- Cihazı düzenli olarak nemli bezle ve biraz yağlama sabunu ile temizleyin. Temizlik ya da çözültü maddesi kullanmayın; bunlar cihazın plastik parçalarına zarar verebilir. Cihazın içerisine su girmemesine dikkat edin.
- Tüm hareketli parçaları periyodik zaman aralıklarında yağlanmalıdır!

Karbon fırçalar

- Aşırı kıvılcım oluşumunda karbon fırçalarının elektrik uzmanı tarafından kontrol edilmesini sağlayın. Dikkat! Karbon fırçalar sadece bir elektrik uzmanı tarafından değiştirilebilir.

Servis bilgileri

Ürünün aşağıdaki parçalarının kullanıma veya doğal sürece bağlı olarak aşınmaya tabi olduğu veya aşağıdaki parçaların sarf malzemeleri olarak gerekli olduğu dikkate alınmalıdır.

Aşınma parçaları*: Karbon fırça, matkap, keski

* Teslimat kapsamında bulunması zorunlu değildir!

Yedek parçalar ve aksesuarları servis merkezimizden temin edebilirsiniz. Bunun için kapak sayfasındaki QR kodunu tarayın.

10. Depolama

Cihazı ve bunun aksesuarlarını karanlık, kuru ve donuz ve çocukların erişemeyeceği bir yerde muhafaza edin. İdeal depolama sıcaklığı 5 ve 30°C arasındadır. Elektrikli aleti orijinal ambalajında saklayın.

Tozlara ve ıslaklığa karşı korumak için elektrikli takımın üzerine kapatın.

Kullanım kılavuzunu elektrikli takımın yanında saklayın.

11. Elektrik bağlantısı

Takılı elektro motor işletime hazır bir şekilde bağlıdır. Bağlantı ilgili VDE ve DIN kurallarına uygundur. Müşteri tarafından yapılan şebeke bağlantısı ya da kullanımla uzatma hattı bu talimatlara uygun olmalıdır.

Hasarlı elektrik bağlantı kabloları

Elektrikli bağlantı kablolarında sıklıkla izolasyon hasarları oluşur.

Sebepler:

- Bağlantı kablolarının pencere veya kapılardan geçirilmesi nedeniyle oluşan baskı yerleri.
- Bağlantı kablosunun doğru döşenmemesi veya sabitlenmemesi nedeniyle bükülmesi.
- Bağlantı kablosuna basılması nedeniyle oluşan kesilmeler.
- Duvar prizinden zorla çekme nedeniyle oluşan izolasyon hasarları.
- İzolasyonun eskimesine bağlı çatlaklar.

Bu gibi hasarlı elektrik bağlantı kabloları kullanılmamalıdır ve izolasyon hasarları nedeniyle ölüm tehlikesi söz konusudur.

Elektrik bağlantı kablolarında düzenli olarak hasar kontrolü yapın. Kontrol sırasında bağlantı kablosunun şebekeye bağlı olmamasına dikkat edin.

Elektrik bağlantı kabloları geçerli VDE ve DIN yönetmeliklerine uygun olmalıdır. Sadece aynı işarete sahip bağlantı kabloları kullanın.

Bağlantı kablosunda tip kodu baskısının bulunması zorunludur.

Yol verme akımı yüksek ürünlerde (3000 Watt ve üzeri), tek fazlı alternatif akımlı motorlar için C 16A veya K 16A sigorta kullanılmasını tavsiye ediyoruz!

Alternatif akımlı motor

- Şebeke gerilimi 220 - 204 Volt /50 Hz olmalıdır.
- Uzatma hatları 25 m uzunluğa kadar 1,5 milimetrekarelik çapraz kesite 25 m uzunluk itibariyle en az 2,5 milimetrekarelik çapraz kesit sergilemelidir.
- Şebeke bağlantısı 16 A yavaşlıkla emniyete alınır.

Bağlantı türü X

Bu ürünün şebeke bağlantı hattı hasarlıysa, üretici veya müşteri hizmetlerinden temin edilebilen özel bir şebeke bağlantısı hattı ile değiştirilmelidir.

12. İmha ve yeniden değerlendirme

Ambalaj ile ilgili bilgiler



Ambalaj malzemeleri geri dönüştürülebilir özelliktedir. Lütfen ambalajları çevreye uygun bir şekilde tasfiye edin.

Elektrikli ve elektronik cihaz yasına (ElektroG) ilişkin bilgiler



Elektrikli ve elektronik eski cihazlar evsel atıklara ait değildir, ayrı olarak toplanmalı veya tasfiye edilmelidir!

- Eski cihazda takılı olmayan eski batarya veya aküler, verilmeden önce tahrip edilmeden çıkarılmalıdır! Bunlar batarya yasına göre tasfiye edilir.
- Elektrikli ve elektronik cihaz sahipleri veya kullanıcıları, bunları kullandıktan sonra yasal olarak iade etmekle yükümlüdür.
- Eski cihazdaki kişisel verilerinin tasfiye için silinmesinden son kullanıcı sorumludur!
- Üzerinde çarpı olan çöp kutusu sembolü, elektrikli ve elektronik cihazların ev çöpüne atılmayacağına işaret eder.
- Elektrikli ve elektronik eski cihazlar aşağıdaki yerlere ücretsiz olarak teslim edilebilir:
 - Kamusal tasfiye veya toplama yerleri (örn. belediye şantiyeleri).
 - Satıcıların bunları gönüllü olarak geri almak veya sunmakla yükümlü olması koşuluyla, elektronik cihazlara yönelik satış noktaları (sabit ve çevrim içi).
 - Cihaz başına, kenar uzunluğu maksimum 25 santimetre olan yaklaşık üç eski elektronik cihazı, öncesinde yeni bir cihaz satın almadan veya bölgenizdeki başka bir yetkili toplama yerine göndermeden üreticiye ücretsiz olarak teslim edebilirsiniz.
 - Üreticinin ve satıcının diğer ek iade alma koşullarını ilgili müşteri hizmetlerinden öğrenebilirsiniz.
- Üretici tarafından özel bir eve yeni bir elektronik cihazın teslim edilmesi durumunda, son kullanıcının talebi üzerine eski elektronik cihazın ücretsiz olarak teslim alınmasını sağlayabilir. Bu konu ile ilgili üreticinin müşteri hizmetleri ile iletişime geçin.

- Bu beyanlar sadece Avrupa Birliđi ülkelerinde kurulu olan ve satılan ve 2012/19/AB Avrupa Yönetmeliđine tabi olan cihazlar için geçerlidir. Avrupa Birliđi dışındaki ülkelerde, elektronik ve elektrikli eski cihazların tasfiye işlemi için farklı düzenlemeler geçerli olabilir.

13. Arıza giderme

Aşağıdaki tabloda hata belirtileri yer almaktadır ve makine doğru çalışmadığı takdirde nasıl çözüm üreteceğiniz anlatılmaktadır. Bu tablo ile sorunu tespit edip gideremediğiniz takdirde yetkili servise başvurun.

Arıza	Olası sebep	Yardım
Cihaz çalışmaya başlamıyor	Açma / kapatma şalteri bozuk	Yetkili bir servis merkezi tarafından onarım
	Motor arızalı	Yetkili bir servis merkezi tarafından onarım

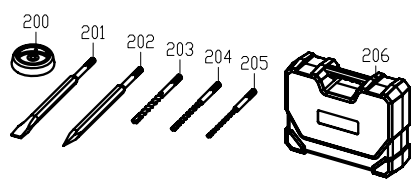
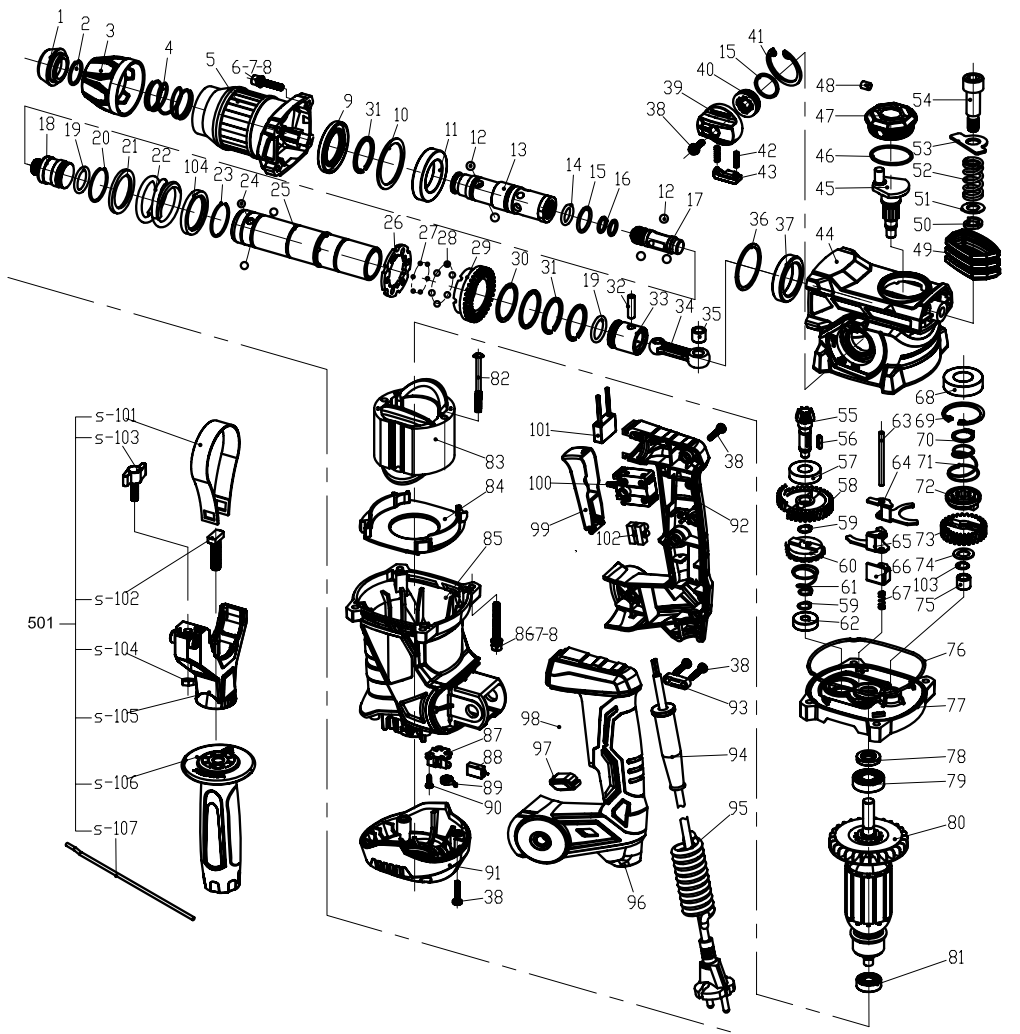

EU-Konformitätserklärung Originalkonformitätserklärung

EU Declaration of Conformity

Déclaration de conformité UE



Scheppach GmbH, Günzburger Str. 69, D-89335 Ichenhausen

DE	erklärt folgende Konformität gemäß EU-Richtlinien und Normen für den Artikel	ES	declara la conformidad siguiente según la directiva la UE y las normas para el artículo
GB	hereby declares the following conformity under the EU Directive and standards for the following article	PT	declara o seguinte conformidade com a Directiva da UE e as normas para o seguinte artigo
FR	déclare la conformité suivante selon la directive UE et les normes pour l'article	NL	verklaart hierbij dat het volgende artikel voldoet aan de daarop betrekking hebbende EU-richtlijnen en normen
IT	dichiara la seguente conformità secondo le direttive e le normative UE per l'articolo		

Marke / Brand / Marque:

SHEPPACH

Art.-Bezeichnung:

ELEKTRO-BOHRHAMMER - DH1300PLUS

Article name:

ELECTRIC HAMMER DRILL - DH1300PLUS

Nom d'article:

PERFORATEUR ÉLECTRIQUE - DH1300PLUS

Art.-Nr. / Art. no. / N° d'ident.:

5907902901

<input type="checkbox"/> 2014/29/EU	<input type="checkbox"/> 2004/22/EG	<input type="checkbox"/> 89/686/EWG_96/58/EG	<input type="checkbox"/> 2000/14/EG_2005/88/EG
<input type="checkbox"/> 2014/35/EU	<input type="checkbox"/> 2014/68/EU	<input type="checkbox"/> 90/396/EWG	Noise: measured L_{WA} = xx dB; guaranteed L_{WA} = xx dB
<input checked="" type="checkbox"/> 2014/30/EU	<input checked="" type="checkbox"/> 2011/65/EU*		Annex V
			Annex VI
<input checked="" type="checkbox"/> 2006/42/EG			
Annex IV Notified Body: Notified Body No.: Certificate No.:			<input type="checkbox"/> 2016/1628/EU
			Emission. No:

Standard references:

EN 62841-1:2015/A11:2022, EN IEC 62841-2-6:2020/A11:2020

EN 61000-3-3:2013/A2:2021, EN IEC 55014-1:2021, EN IEC 55014-2:2021, EN IEC 61000-3-2:2019/A1:2021

Die alleinige Verantwortung für die Ausstellung dieser Konformitätserklärung trägt der Hersteller.

This declaration of conformity is issued under the sole responsibility of the manufacturer.

Le fabricant assume seul la responsabilité d'établir la présente déclaration de conformité.

* Der oben beschriebene Gegenstand der Erklärung erfüllt die Vorschriften der Richtlinie 2011/65/EU des Europäischen Parlaments und des Rates vom 8. Juni 2011 zur Beschränkung der Verwendung bestimmter gefährlicher Stoffe in Elektro- und Elektronikgeräten.

The object of the declaration described above fulfils the regulations of the directive 2011/65/EU of the European Parliament and Council from 8th June 2011, on the restriction of the use of certain hazardous substances in electrical and electronic equipment.

L'appareil décrit ci-dessus dans la déclaration est conforme aux réglementations de la directive 2011/65/EU du Parlement Européen et du Conseil du 8 juin 2011 visant à limiter l'utilisation de substances dangereuses dans la fabrication des appareils électriques et électroniques.

Ichenhausen, 10.03.2025

Signature / Andreas Pecher / Head of Project Management

First CE: 2020

Subject to change without notice

Documents registrar: Niko Vraschek

Günzburger Str. 69, D-89335 Ichenhausen

EU-Konformitätserklärung Originalkonformitätserklärung

EU Declaration of Conformity

Déclaration de conformité UE



Schepach GmbH, Günzburger Str. 69, D-89335 Ichenhausen

DE	erklärt folgende Konformität gemäß EU-Richtlinien und Normen für den Artikel	PL	deklaruje, że produkt jest zgodny z następującymi dyrektywami UE i normami
GB	hereby declares the following conformity under the EU Directive and standards for the following article	HU	az EU-irányelv és a vonatkozó szabványok szerinti következo megfeleloségi nyilatkozatot teszi a termékre
CZ	prohlašuje následující shodu podle směrnice EU a norem pro výrobek	HR	ovime izjavljuje da postoji sukladnost prema EU-smjernica i normama za sljedece artikle
SK	prehlasuje nasledujúcu zhodu podla smernice EÚ a noriem pre výrobok	SI	izjavlja slededco skladnost z EU-direktivo in normami za artikel

Marke / Brand / Marque:

Art.-Bezeichnung:

Article name:

Nom d'article:

Art.-Nr. / Art. no. / N° d'ident.:

SCEPPACH

ELEKTRO-BOHRHAMMER - DH1300PLUS

ELECTRIC HAMMER DRILL - DH1300PLUS

PERFORATEUR ÉLECTRIQUE - DH1300PLUS

5907902901

2014/29/EU	2004/22/EG	89/686/EWG_96/58/EG	2000/14/EG_2005/88/EG
2014/35/EU	2014/68/EU	90/396/EWG	Noise: measured L_{WA} = xx dB; guaranteed L_{WA} = xx dB
<input checked="" type="checkbox"/> 2014/30/EU	<input checked="" type="checkbox"/> 2011/65/EU*		Annex V
			Annex VI
<input checked="" type="checkbox"/> 2006/42/EG			
Annex IV Notified Body: Notified Body No.: Certificate No.:			
			2016/1628/EU
			Emission No.:

Standard references:

EN 62841-1:2015/A11:2022, EN IEC 62841-2-6:2020/A11:2020

EN 61000-3-3:2013/A2:2021, EN IEC 55014-1:2021, EN IEC 55014-2:2021, EN IEC 61000-3-2:2019/A1:2021

Die alleinige Verantwortung für die Ausstellung dieser Konformitätserklärung trägt der Hersteller.

This declaration of conformity is issued under the sole responsibility of the manufacturer.

Le fabricant assume seul la responsabilité d'établir la présente déclaration de conformité.

* Der oben beschriebene Gegenstand der Erklärung erfüllt die Vorschriften der Richtlinie 2011/65/EU des Europäischen Parlaments und des Rates vom 8. Juni 2011 zur Beschränkung der Verwendung bestimmter gefährlicher Stoffe in Elektro- und Elektronikgeräten.

The object of the declaration described above fulfils the regulations of the directive 2011/65/EU of the European Parliament and Council from 8th June 2011, on the restriction of the use of certain hazardous substances in electrical and electronic equipment.

L'appareil décrit ci-dessus dans la déclaration est conforme aux réglementations de la directive 2011/65/EU du Parlement Européen et du Conseil du 8 juin 2011 visant à limiter l'utilisation de substances dangereuses dans la fabrication des appareils électriques et électroniques.

Ichenhausen, 10.03.2025

Signature / Andreas Pecher / Head of Project Management

First CE: 2020

Subject to change without notice

Documents registrar: Niko Vraschek

Günzburger Str. 69, D-89335 Ichenhausen

EU-Konformitätserklärung Originalkonformitätserklärung

EU Declaration of Conformity

Déclaration de conformité UE



SchepPach GmbH, Günzburger Str. 69, D-89335 Ichenhausen

DE	erklärt folgende Konformität gemäß EU-Richtlinien und Normen für den Artikel	FI	vakuuttaa täten, että seuraava tuote täyttää ala esitetyt EU-direktiivit ja standardit
GB	hereby declares the following conformity under the EU Directive and standards for the following article	SE	försäkrar härmed följande överensstämmelse enligt EU-direktiv och standarder för följande artikeln
EE	kinnitab käesolevaga nimetatud toote vastavust märgitud EL direktiividele ja standarditele	DK	erklærer hermed, at følgende produkt er i overensstemmelse med nedenstående EUDirektiver og standarder
LT	pareiškia, taip atitiktis pagal ES direktyvos ir standartai šį straipsnį	NO	erklærer herved følgende samsvar under EU-direktiv og standarder for følgende artikkel
LV	apliecina šādu saskaņā ar ES direktīvu atbilstības un standartai šādu rakstu		

Marke / Brand / Marque:

Art.-Bezeichnung:

Article name:

Nom d'article:

Art.-Nr. / Art. no. / N° d'ident.:

SHEPPACH

ELEKTRO-BOHRHAMMER - DH1300PLUS

ELECTRIC HAMMER DRILL - DH1300PLUS

PERFORATEUR ÉLECTRIQUE - DH1300PLUS

5907902901

<input type="checkbox"/> 2014/29/EU	<input type="checkbox"/> 2004/22/EG	<input type="checkbox"/> 89/686/EWG_96/58/EG	<input type="checkbox"/> 2000/14/EG_2005/88/EG
<input type="checkbox"/> 2014/35/EU	<input type="checkbox"/> 2014/68/EU	<input type="checkbox"/> 90/396/EWG	Noise: measured L_{WA} = xx dB; guaranteed L_{WA} = xx dB
<input checked="" type="checkbox"/> 2014/30/EU	<input checked="" type="checkbox"/> 2011/65/EU*		Annex V
<input checked="" type="checkbox"/> 2006/42/EG			Annex VI
Annex IV Notified Body: Notified Body No.: Certificate No.:			<input type="checkbox"/> 2016/1628/EU Emission. No:

Standard references:

EN 62841-1:2015/A11:2022, EN IEC 62841-2-6:2020/A11:2020

EN 61000-3-3:2013/A2:2021, EN IEC 55014-1:2021, EN IEC 55014-2:2021, EN IEC 61000-3-2:2019/A1:2021

Die alleinige Verantwortung für die Ausstellung dieser Konformitätserklärung trägt der Hersteller.

This declaration of conformity is issued under the sole responsibility of the manufacturer.

Le fabricant assume seul la responsabilité d'établir la présente déclaration de conformité.

* Der oben beschriebene Gegenstand der Erklärung erfüllt die Vorschriften der Richtlinie 2011/65/EU des Europäischen Parlaments und des Rates vom 8. Juni 2011 zur Beschränkung der Verwendung bestimmter gefährlicher Stoffe in Elektro- und Elektronikgeräten.

The object of the declaration described above fulfils the regulations of the directive 2011/65/EU of the European Parliament and Council from 8th June 2011, on the restriction of the use of certain hazardous substances in electrical and electronic equipment.

L'appareil décrit ci-dessus dans la déclaration est conforme aux réglementations de la directive 2011/65/EU du Parlement Européen et du Conseil du 8 juin 2011 visant à limiter l'utilisation de substances dangereuses dans la fabrication des appareils électriques et électroniques.

Ichenhausen, 10.03.2025

Signature / Andreas Pecher / Head of Project Management

First CE: 2020

Subject to change without notice

Documents registrar: **Niko Vraschek**
Günzburger Str. 69, D-89335 Ichenhausen

EU-Konformitätserklärung Originalkonformitätserklärung

EU Declaration of Conformity

AB uygunluk beyanı



SchepPACH GmbH, Günzburger Str. 69, D-89335 Ichenhausen

DE	erklärt folgende Konformität gemäß EU-Richtlinien und Normen für den Artikel	RO	declară următoarea conformitate corespunzător directivelor și normelor UE pentru articolul
GB	hereby declares the following conformity under the EU Directive and standards for the following article	GR	δηλώνει την ακόλουθη συμμόρφωση σύμφωνα με την Οδηγία ΕΕ και τα πρότυπα για το προϊόν
BG	декларира съответното съответствие съгласно Директива на ЕС и норми за артикул	TR	Burada açıklanan ürünün geçerli yönetmeliklere ve standartlara uygun olduğunu tamamen kendi sorumluluğumuz altında beyan ediyoruz.
RS	potvrđuje sledeću usklađenost prema smernicama EZ i normama za artikal		

Marke / Brand / Marka:

Art.-Bezeichnung:

Article name:

Ürün Tanım:

Art.-Nr. / Art. no. / Ürün numarası.:

SCHEPPACH

ELEKTRO-BOHRHAMMER - DH1300PLUS

ELECTRIC HAMMER DRILL - DH1300PLUS

ELEKTRIKLI KITICI KIRICI MATKAP - DH1300PLUS

5907902901

<input type="checkbox"/>	2014/29/EU	<input type="checkbox"/>	2004/22/EG	<input type="checkbox"/>	89/686/EWG_96/58/EG	<input type="checkbox"/>	2000/14/EG_2005/88/EG
<input checked="" type="checkbox"/>	2014/35/EU	<input type="checkbox"/>	2014/68/EU	<input type="checkbox"/>	90/396/EWG		Noise: measured L_{WA} = xx dB; guaranteed L_{WA} = xx dB
<input checked="" type="checkbox"/>	2014/30/EU	<input checked="" type="checkbox"/>	2011/65/EU*	<input type="checkbox"/>			Annex V
							Annex VI
<input checked="" type="checkbox"/>	2006/42/EG						
	Annex IV Notified Body: Notified Body No.: Certificate No.:						
						<input type="checkbox"/>	2016/1628/EU
							Emission. No:

Standard references:

EN 62841-1-2015/A11:2022, EN IEC 62841-2-6:2020/A11:2020

EN 61000-3-3:2013/A2:2021, EN IEC 55014-1:2021, EN IEC 55014-2:2021, EN IEC 61000-3-2:2019/A1:2021

Die alleinige Verantwortung für die Ausstellung dieser Konformitätserklärung trägt der Hersteller.

This declaration of conformity is issued under the sole responsibility of the manufacturer.

Bu uygunluk beyanının düzenlenmesinden yalnızca üretici sorumludur.

* Der oben beschriebene Gegenstand der Erklärung erfüllt die Vorschriften der Richtlinie 2011/65/EU des Europäischen Parlaments und des Rates vom 8. Juni 2011 zur Beschränkung der Verwendung bestimmter gefährlicher Stoffe in Elektro- und Elektronikgeräten.

The object of the declaration described above fulfils the regulations of the directive 2011/65/EU of the European Parliament and Council from 8th June 2011, on the restriction of the use of certain hazardous substances in electrical and electronic equipment.

İşbu uygunluk beyanının düzenlendiği burada adı geçen ürün, Avrupa Parlamentosu'nun ve 8 Haziran 2011 tarihli Konsey'in elektrik ve elektronik cihazlarda belirli tehlikeli maddelerin sınırlandırılmasına ilişkin 2011/65/AT sayılı direktifini yerine getirmektedir.

Ichenhausen, 10.03.2025

Signature / Andreas Pecher / Head of Project Management

First CE: 2020

Subject to change without notice

Documents registrar: **Niko Vraschek**
Günzburger Str. 69, D-89335 Ichenhausen

Garantie DE

Offensichtliche Mängel sind innerhalb von 8 Tagen nach Erhalt der Ware anzuzeigen, andernfalls verliert der Käufer sämtliche Ansprüche wegen solcher Mängel. Wir leisten Garantie für unsere Maschinen bei richtiger Behandlung auf die Dauer der gesetzlichen Gewährleistungsfrist ab Übergabe in der Weise, dass wir jedes Maschinenteil, dass innerhalb dieser Zeit nachweisbar in Folge Material- oder Fertigungsfehler unbrauchbar werden sollte, kostenlos ersetzen. Für Teile, die wir nicht selbst herstellen, leisten wir nur insoweit Gewähr, als uns Gewährleistungsansprüche gegen die Vorlieferanten zustehen. Die Kosten für das Einsetzen der neuen Teile trägt der Käufer. Wandlungs- und Minderungsansprüche und sonstige Schadensersatzansprüche sind ausgeschlossen.

Warranty GB

Apparent defects must be notified within 8 days from the receipt of the goods. Otherwise, the buyer loses its rights of claim due to such defects are invalidated. We guarantee for our machines in case of proper treatment for the time of the statutory warranty period from delivery in such a way that we replace any machine part free of charge which provably becomes unusable due to faulty material or defects of fabrication within such period of time. With respect to parts not manufactured by us we only warrant insofar as we are entitled to warranty claims against the upstream suppliers. The costs for the installation of the new parts shall be borne by the buyer. The cancellation of sale or the reduction of purchase price as well as any other claims for damages shall be excluded.

Garantie FR

Les défauts visibles doivent être signalés au plus tard 8 jours après la réception de la marchandise, sans quoi l'acheteur perd tout droit au dédommagement. Nous garantissons nos machines, dans la mesure où elles sont utilisées de façon conforme, pendant la durée légale de garantie à compter de la réception, sachant que nous remplaçons gratuitement toute pièce de la machine devenue inutilisable du fait d'un défaut de matière ou d'usinage durant cette période. Toutes les pièces que nous ne fabriquons pas nous-mêmes ne sont garanties que si nous avons la possibilité d'un recours en garantie auprès des fournisseurs respectifs. Les frais de main d'œuvre occasionnés par le remplacement des pièces sont à la charge de l'acquéreur. Tous droits à réhabilitation et toutes prétentions à une remise ainsi que tous autres droits à dommages et intérêts sont exclus

Garanzia IT

Vizi evidenti vanno segnalati entro 8 giorni dalla ricezione della merce, altrimenti decadono tutti i diritti dell'acquirente inerenti a vizi del genere. Appurato un impiego corretto da parte dell'acquirente, garantiamo per le nostre macchine per tutto il periodo legale di garanzia a decorrere dalla consegna in maniera tale che sostituiamo gratuitamente qualsiasi componente che entro tale periodo presenti dei vizi di materiale o di fabbricazione tali da renderlo inutilizzabile. Per componenti non fabbricati da noi garantiamo solo nella misura nella quale noi stessi possiamo rivendicare diritti a garanzia nei confronti dei nostri fornitori. Le spese per il montaggio dei componenti nuovi sono a carico dell'acquirente. Sono escluse pretese di risoluzione per vizi, di riduzione o ulteriori pretese di risarcimento danni.

Garantie NL

Zichtbare gebreken moeten binnen de 8 dagen na ontvangst van de goederen worden gemeld, zo niet verliest de verkoper elke aanspraak op grond van deze gebreken. Onze machines worden geleverd met een garantie voor de duur van de wettelijke garantietermijn. Deze termijn gaat in vanaf het moment dat de koper de machine ontvangt. De garantie houdt in dat wij elk onderdeel van de machine dat binnen de garantietermijn aantoonbaar onbruikbaar wordt als gevolg van materiaal- of productiefouten, kosteloos vervangen. De garantie vervalt echter bij verkeerd gebruik of verkeerde behandeling van de machine. Voor onderdelen die wij niet zelf produceren, geven wij enkel de garantie die wij zelf krijgen van de oorspronkelijke leverancier. De kosten voor de montage van nieuwe onderdelen vallen ten laste van de koper. Eisen tot het aanbrengen van veranderingen of het toestaan van een korting en overige schadeloosstellingsclaims zijn uitgesloten.

Garantía ES

Los defectos evidentes deberán ser notificados dentro de 8 días después de haber recibido la mercancía, de lo contrario el comprador pierde todos los derechos sobre tales defectos. Garantizamos nuestras máquinas en caso de manipulación correcta durante el plazo de garantía legal a partir de la entrega. Sustituiremos gratuitamente toda pieza de la máquina que dentro de este plazo se torne inútil a causa de fallas de material o de fabricación. Las piezas que no son fabricadas por nosotros mismos serán garantizadas hasta el punto que nos corresponda garantía del suministrador anterior. Los costes por la colocación de piezas nuevas recaen sobre el comprador. Están excluidos derechos por modificaciones, aminoraciones y otros derechos de indemnización por daños y perjuicios.

Garantia PT

Para este aparelho concedemos garantia de 24 meses. A garantia cobre exclusivamente defeitos de material ou de fabricação. Peças avariadas são substituídas gratuitamente. cabe ao cliente efetuar a substituição. Assumimos a garantia unicamente de peças genuínas. Não há direito à garantia no caso de: peças de desgaste, danos de transporte, danos causados pelo manejo indevido ou pela desatenção as instruções de serviço, falhas da instalação elétrica por inobservância das normas relativas à electricidade. Além disso, a garantia só poderá ser reivindicada para aparelhos que não tenham sido consertados por terceiros. O cartão de garantia só vale em conexão com a fatura.

Garantie DE

Offensichtliche Mängel sind innerhalb von 8 Tagen nach Erhalt der Ware anzuzeigen, andernfalls verliert der Käufer sämtliche Ansprüche wegen solcher Mängel. Wir leisten Garantie für unsere Maschinen bei richtiger Behandlung auf die Dauer der gesetzlichen Gewährleistungsfrist ab Übergabe in der Weise, dass wir jedes Maschinenteil, das innerhalb dieser Zeit nachweisbar in Folge Material- oder Fertigungsfehler unbrauchbar werden sollte, kostenlos ersetzen. Für Teile, die wir nicht selbst herstellen, leisten wir nur insoweit Gewähr, als uns Gewährleistungsansprüche gegen die Vorlieferanten zustehen. Die Kosten für das Einsetzen der neuen Teile trägt der Käufer. Wandlungs- und Minderungsansprüche und sonstige Schadensersatzansprüche sind ausgeschlossen.

Warranty GB

Apparent defects must be notified within 8 days from the receipt of the goods. Otherwise, the buyer's rights of claim due to such defects are invalidated. We guarantee for our machines in case of proper treatment for the time of the statutory warranty period from delivery in such a way that we replace any machine part free of charge which provably becomes unusable due to faulty material or defects of fabrication within such period of time. With respect to parts not manufactured by us we only warrant insofar as we are entitled to warranty claims against the upstream suppliers. The costs for the installation of the new parts shall be borne by the buyer. The cancellation of sale or the reduction of purchase price as well as any other claims for damages shall be excluded.

Záruka CZ

Viditelné vady jsou poukazatelné během 8 dní od obdržení zboží, jinak ztrácí zákazník všechny nároky týkající se takového vad. Poskytujeme záruku na naše stroje, s kterými je správně zacházeno, na dobu zákonně záruční lhůty začínající od doručení tak, že bezplatně vyměníme každou část stroje, která se během této doby může stát prokazatelně nepoužitelnou následkem materiálové či výrobní vady. Na díly, které sami neopravujeme, poskytujeme záruku pouze v rozsahu, v němž nám přísluší nárok na záruční plnění vůči subdodavatelé. Náklady na instalaci nového dílu nese zákazník. Nárok na výměnu zboží, na slevu a jiné nároky na odškodnění jsou vyloučené.

Záruka SK

Zrejme vady musia byť predstavené v priebehu 8 dní po obdržaní tovaru, ináč zákazník stratí všetky nároky týkajúce sa takejto vady. Ponúkame záruku na naše aparáty, ktoré sú správne používané počas zákonného termínu záruky tak, že bezplatne vymeníme každú časť aparátu, ktorá sa v priebehu tohto času môže stať dokázateľne nefunkčnou dôsledkom materiálnej či výrobnéj vady. Na časti ktoré sami nevyrábame, poskytujeme záruku iba v rozsahu, v ktorom nám prísluší nárok na záručné plnenie k subdodávateľovi. Za trovy týkajúce sa inštalácie novej súčiastky je zodpovedný zákazník. Nárok na výmenu tovaru, na zľavu a iné nároky na nahradenie škody sú vylúčené.

Szavatosság HU

A nyilvánvaló hibákat ki kell jelenteni számított 8 napon belül az árúk, különben a vevő elveszti minden igényt az ilyen hibák. Kínálunk garanciát a gépeinket a megfelelő kezelés időtartamának hallgatóságos garancia a szállítás időpontját oly módon, hogy cserélje ki minden egyes részre ezen idő alatt észlelhető a sorban anyag-vagy gyártási legyen hibával, ingyen. Az alkatrészeket, hogy nem termel magunkat, hogy csak olyan garanciát, hiszen jogosultak jótállási igények beszállítókkal szemben. A költségek beillesztése az új részek a vevőnek. Átalakítása és csökkentése követelések és egyéb kártérítési igények ki vannak zárva.

Gwarancja PL

Wszelkie uszkodzenia muszą być zgłaszane w przeciagu 8 dni od daty otrzymania towaru, w przeciwnym wypadku, prawo do reklamacji wygasa. Gwarantujemy, że w czasie trwania gwarancji wymienimy wszelkie części maszyny, które okazały się niesprawne na skutek wad materiału z jakiego zostały wykonane lub błędów w produkcji bez dodatkowych opłat pod warunkiem, że maszyna będzie obsługiwana zgodnie z zaleceniami. W odniesieniu do części nie produkowanych przez nas, gwarancja obowiązuje tylko w przypadku naszych dostawców. Koszty instalacji nowych części są ponoszone przez klienta. Odszkodowania wynikłe z uszkodzeń maszyny oraz redukcje ceny zakupu maszyny w ramach reklamacji nie będą rozpatrywane.

Garancija HR

Vidljive štete se moraju prijaviti u roku od 8 dana od primitka robe U suprotnom slučaju kupac gubi pravo na reklamaciju. Mi jamčimo za naše strojeve u slučaju ispravnog postupanja tijekom perioda zakonskog jamstva tako što zamjenjujemo besplatno bilo koji dio stroja koji dokazano postane neupotrebljiv uslijed neispravnog materijala ili grešaka u proizvodnji u tom vremenskom periodu Za dijelove koje mi nismo proizveli jamčimo samo ukoliko imamo pravo na reklamaciju prema dobavljačima Troškove za ugradnju novih dijelova snosi kupac Molbe za smanjenjem cijene kao i sve druge reklamacije zbog šteta su isključene.

Garancija SI

Očitne pomanjkljivosti je potrebno naznaniti 8 dni po prejemu blaga, v nasprotnem primeru izgubi kupec vse pravice do garancije zaradi takšnih pomanjkljivosti. Za naše naprave dajemo garancijo ob pravilni uporabi za čas zakonsko določenega roka garancije od prodaje in sicer na takšen način, da vsak del naprave brezplačno nadomestimo, za katerega bi se v tem roku izkazalo, da je zaradi slabega materiala ali slabe izdelave neuporaben. Za dele, ki jih sami ne izdelujemo, jamčimo samo toliko, kolikor zahteva garancija drugih podjetij. Stroški za vstavljanje novih delov nosi kupec. Zahteve za spreminjanje in zmanjšanje ter ostale zahteve za nadomestilo škode so izključene.

Garantie DE

Offensichtliche Mängel sind innerhalb von 8 Tagen nach Erhalt der Ware anzuzeigen, andernfalls verliert der Käufer sämtliche Ansprüche wegen solcher Mängel. Wir leisten Garantie für unsere Maschinen bei richtiger Behandlung auf die Dauer der gesetzlichen Gewährleistungsfrist ab Übergabe in der Weise, dass wir jedes Maschinenteil, das innerhalb dieser Zeit nachweisbar in Folge Material- oder Fertigungsfehler unbrauchbar werden sollte, kostenlos ersetzen. Für Teile, die wir nicht selbst herstellen, leisten wir nur insoweit Gewähr, als uns Gewährleistungsansprüche gegen die Vorlieferanten zustehen. Die Kosten für das Einsetzen der neuen Teile trägt der Käufer. Wandlungs- und Minderungsansprüche und sonstige Schadensersatzansprüche sind ausgeschlossen.

Warranty GB

Apparent defects must be notified within 8 days from the receipt of the goods. Otherwise, the buyer's rights of claim due to such defects are invalidated. We guarantee for our machines in case of proper treatment for the time of the statutory warranty period from delivery in such a way that we replace any machine part free of charge which provably becomes unusable due to faulty material or defects of fabrication within such period of time. With respect to parts not manufactured by us we only warrant insofar as we are entitled to warranty claims against the upstream suppliers. The costs for the installation of the new parts shall be borne by the buyer. The cancellation of sale or the reduction of purchase price as well as any other claims for damages shall be excluded.

Garantii EE

Ilmselgete vägastised tuleb teatada 8 päeva jooksul pärast kauba kättesaamist, vastasel juhul kaotab ostja kõik õigused garantiile nimetatud vägade tõttu. Õige käsitlemise korral anname oma masinatele garantii seadusega ettenähtud ajaks alates kauba üleandmisest nii, et vahetame tasuta välja kõik masina osad, mis nimetatud aja jooksul peaks muutuma kasutusõhmatuks materjali- või tootmisvea tõttu. Osade eest, mida me ise ei tooda, anname garantii vaid selles osas, mis tarnija on meile garanteerinud. Uute osade paigaldamise kulud kannab ostja. Muutmis- ja amortisatsiooninõuded ning muud kahjutasunõuded välistatakse.

Garantija LV

Acīmredzami defekti ir jāpaziņo 8 dienu laikā no preces saņemšanas. Pretējā gadījumā pircēja tiesības pieprasīt atļdzību par šādiem defektiem ir spēkā neesošas. Mēs dodam garantiju savām iekārtām, ja pircējs pret tām atbilstoši izturas garantijas laikā. Mēs apņemas bez maksas piegādāt jebkuru rezerves daļu, kas iespējams kļuvusi nelietoājama bojātu materiālu vai ražošanas defektu dēļ šajā laika periodā. Attiecībā uz rezerves daļām, kuras nav mūsu ražotas, mēs garantējam tikai gadījumā, ja mums ir garantija no saviem piegādātājiem. Jauno detaļu uzstādīšanas izmaksas ir jāuzņemas pircējam. Pirkuma atcelšana vai pirkuma cenas samazināšana, kā arī jebkuras citas prasības par bojājumu atļdzināšanu netiek izskatītas.

Garantija LT

Dėl akivaizdžiai matomų defektų turi būti informuota per 8 dienas nuo įrenginio gavimo momento. Kitu atveju pirkėjo teisė reikšti pretenziją dėl šių defektų yra negaliojanti. Savo įrenginams mes garantuojame įstatymo nustatytą pilną aptarnavimą garantinio laikotarpio metu, jei yra laikomasi gamintojo-vartotojo susitarimo ir mes pažadame nemokamai pakeisti bet kurias mašinos dalis, sugedusias dėl blogos medžiagos ar gamyklinio broko. Mes neatsakome už dalis, pagamintas ne mūsų ir jūsų gautas iš kito tiekėjo. Naujų dalių montavimo kaštai yra pirkėjo atsakomybė. Pirkimo nutraukimas ar pirkimo kainos sumažinimas, kaip ir bet kurios kitos pretenzijos dėl nuostolių nebus patenkinamos.

Garanti SE

Med denna maskin följer en 24 månaders garanti. Garantin täcker endast material- och konstruktionsfel. Defekta delar ersätts utan omkostningar, men kunden står för installationen. Vår garanti täcker endast original-delar. Anspråk på garanti öreligger inte för: garantin täcker ej, transportskador, skador orsakade av felaktig behandling och då skötsel föreskrifter inte beaktats. Vidare kan garantikrav endast ställas för maskiner som inte har reparerats av tredje part.

Takuu FI

Ilmeisistä puutteista tulee ilmoittaa kahdeksan päivän kuluessa tavarannottamisesta. Muutoin ostaja ei voi vaatia korvausta ko. puutteista. Annamme takuun oikein käsitellyille koneillemme lakisääteiseksi takuujaksiksi tavarannottamisesta alkaen siten, että vaihdamme korvauksetta minkä tahansa koneenosan, joka osoittautuu tämän ajan kuluessa käyttökelvottomaksi raaka-aine- tai valmistusvirheestä johtuen. Osille, joita emme valmistane itse, annamme takuun vain mikäli osien toimittaja on antanut niistä takuun meille. Uusien osien asennuskustannukset maksaa ostaja. Purku- ja vähennysvaatimukset ja muut vahingonkorvausvaatimukset eivät tule kysymykseen.

Garanti DK

Åbenlyse fejl og mangler skal anmeldes senest 8 dage efter modtagelsen af varen; ellers mister køberen alle garantikrav i forbindelse med sådanne fejl og mangler. Vi yder garanti på vores maskiner, hvis disse håndteres korrekt, i hele den lovlige garantiperiode fra leveringsdatoen at regne i det omfang, at vi gratis udskifter enhver maskindel, der bevisligt er ubrugelig som følge af materiale- eller produktionsfejl. For dele, som vi ikke selv fremstiller, yder vi kun garanti i det omfang, at vi kan rejse garantikrav over for underleverandørerne. Køberen opbeholder omkostningerne i forbindelse med montering af nye dele. Omstillings- og reduktionskrav samt andre erstatningskrav er udelukket.

Garanti NO

Åpenbare mangler skal meldes innen 8 dager etter at varen er mottatt, ellers taper kunden samtlige krav pga slik mangel. Vi gir garanti for at våre maskiner ved riktig behandling under den rettslige garantitidens varighet, fra overlevering, på den måten at vi erstatter kostnadsfritt hver maskindel, som innen denne tiden påviselig er ubrukelig som følge av material- eller produksjonsfeil. For deler som vi ikke produserer selv, yter vi garanti kun i den utstrekning som garantikrav mot underleverandør tilkommer oss. Kjøperen bærer kostnadene ved montering av nye deler. Endrings- og verditapskrav og øvrige skadeerstatningskrav er utelukkede.

Garantie DE

Offensichtliche Mängel sind innerhalb von 8 Tagen nach Erhalt der Ware anzuzeigen, andernfalls verliert der Käufer sämtliche Ansprüche wegen solcher Mängel. Wir leisten Garantie für unsere Maschinen bei richtiger Behandlung auf die Dauer der gesetzlichen Gewährleistungsfrist ab Übergabe in der Weise, dass wir jedes Maschinenteil, das innerhalb dieser Zeit nachweisbar in Folge Material- oder Fertigungsfehler unbrauchbar werden sollte, kostenlos ersetzen. Für Teile, die wir nicht selbst herstellen, leisten wir nur insoweit Gewähr, als uns Gewährleistungsansprüche gegen die Vorlieferanten zustehen. Die Kosten für das Einsetzen der neuen Teile trägt der Käufer. Wandlungs- und Minderungsansprüche und sonstige Schadensersatzansprüche sind ausgeschlossen.

Warranty GB

Apparent defects must be notified within 8 days from the receipt of the goods. Otherwise, the buyer's rights of claim due to such defects are invalidated. We guarantee for our machines in case of proper treatment for the time of the statutory warranty period from delivery in such a way that we replace any machine part free of charge which provably becomes unusable due to faulty material or defects of fabrication within such period of time. With respect to parts not manufactured by us we only warrant insofar as we are entitled to warranty claims against the upstream suppliers. The costs for the installation of the new parts shall be borne by the buyer. The cancellation of sale or the reduction of purchase price as well as any other claims for damages shall be excluded.

гаранция BG

Очевидни недостатъци трябва да бъдат докладвани в рамките на 8 дни от получаването на стоки, в противен случай купувачът губи всякакви претенции за такива дефекти. Предлагаме гаранция на нашите машини с правилното лечение на срока на действие на косвена гаранция от датата на доставка по такъв начин, че ние замени всяка част в рамките на това време открива в един ред в материала или изработката трябва да бъде безполезно, безплатно. За части, които ние не се произвеждат, ние правим само като гаранция, като имаме право на гаранционни иски срещу доставчици. Разходите за вмъкване на нови части на купувача. Преобразуване и намаляване вземания и други иски не са обещания, са изключени.

Garancija RS

Očigledni nedostaci se moraju prijaviti u roku od 8 dana nakon prijema robe, u suprotnom kupac gubi sva prava u pogledu takvih nedostataka. Za naše mašine dajemo garanciju tokom trajanja zakonskog garantnog roka od datuma primopredaje, pod uslovom da se sa njima pravilno rukuje, na taj način besplatno vršimo zamenu svakog dela mašine koji tokom tog perioda postane neupotrebljiv usled greške u materijalu ili proizvodnji. Za delove koje ne proizvodimo sami, dajemo garanciju samo u okviru ostvarivanja garantnih prava koja dobijamo od poddobavljača. Troškove za ugradnju novih delova snosi kupac. Pravo na zamenu i umanjenje i drugi zahtevi za nadoknadu štete su isključeni.

Garantie RO

Defecte evidente trebuie să fie raportate în termen de 8 zile de la primirea de bunuri, altfel cumpărătorul pierde toate cererile pentru astfel de defecte. Oferim o garanție de pe mașinile noastre cu un tratament adecvat pe durata unei garanții implicite de la data de livrare în așa fel încât vom înlocui fiecare parte în acel moment detectabil într-un rând în material sau manoperă ar fi inutil, gratuit. Pentru părțile care nu ne produc, vom face doar o astfel de garanție, așa cum avem dreptul la pretenții de garanție împotriva furnizorilor. Costurile pentru introducerea de piese noi la cumpărător. Converse și reducerea creanțe și alte cererile de despăgubire sunt excluse.

εγγύηση GR

Εμφάνων ελαττωμάτων που πρέπει να κοινοποιούνται εντός 8 ημερών από την παραλαβή των εμπορευμάτων. Διαφορετικά, τα δικαιώματα buyeris της αξίωσης λόγω τέτοιων ελαττωμάτων ακυρωθεί. Εγγυόμαστε για τις μηχανές μας σε περίπτωση κατάλληλη θεραπεία για το χρόνο της εκ του νόμου περιόδου εγγύησης από την παράδοση με τέτοιο τρόπο ώστε να αντικαταστήσει οποιοδήποτε μέρος δωρεάν μηχανή που αποδεδειγμένα θα αχρηστευτεί λόγω ελαττωματικού υλικού ή ελαττώματα της κατασκευής μέσα σε τέτοια χρονική περίοδο. Όσον αφορά τα τμήματα που δεν έχουν κατασκευαστεί από εμάς έχουμε μόνο εγγυάται εφόσον έχουμε το δικαίωμα να τις αξιώσεις εγγύησης έναντι των προμηθευτών. Τα έξοδα για την εγκατάσταση των νέων τμημάτων θα πρέπει να βαρύνουν τον αγοραστή. Πρέπει να αποκλείεται η ακύρωση της πώλησης ή η μείωση της τιμής αγοράς, καθώς και οποιοσδήποτε άλλες αξιώσεις για αποζημίωση. Η ληπίδα προιονιού είναι αναλώσιμο είδος και εξαιρούνται ρητά από καμία εγγύηση.

Garanti TR

Aparıcı kusurları malların alınmasından 8 gün içinde bildirilmesi gerekir, aksi takdirde alıcı bu kusurları için tüm talepler kaybeder. Biz ücretsiz, yararsız olmalıdır malzeme veya işçilik üst üste saptanabilir bu süre içinde her bir parça takmadan böyle bir şekilde teslim tarihinden itibaren zımnı garanti süresine uygun tedavi ile makinelerde bir garanti veriyoruz. Biz tedarikçiler karşı garanti talepleri hakkı olarak kendimizi üretmek değil bu parça için, biz, sadece teminat olun. Alıcıya yeni parçaların yerleştirilmesi için maliyetleri. Dönüşüm ve azaltma iddiaları ve diğer tazminat talepleri dahil değildir.