

Art.Nr.  
5908405901 / 5908406901 / 5908405984/  
5908405904 / 3908407915 / 5908406903/  
5808402901  
AusgabeNr.  
5908405901\_0203  
Rev.Nr.  
12/05/2025



## MIX160 / MIX180

DE	<b>Betonmischer</b> OriginalBetriebsanleitung	8
GB	<b>Concrete mixer</b> Translation of original instruction manual	22
CZ	<b>Míchač betonové směsi</b> Překlad originálního návodu k obsluze	33
SK	<b>Miešačka betónu</b> Překlad originálneho návodu na obsluhu	44
HU	<b>Betonkeverő</b> Eredeti használati utasítás fordítása	55
PL	<b>Betoniarka</b> Tłumaczenie oryginalnej instrukcji obsługi	66
HR	<b>Betonska miješalica</b> Prijevod originalnog priručnika za uporabu	78
SI	<b>Mešalnik za beton</b> Prevod originalnih navodil za uporabo	89

Nachdrucke, auch auszugsweise, bedürfen der Genehmigung.  
Technische Änderungen vorbehalten. Abbildungen beispielhaft!



**1**

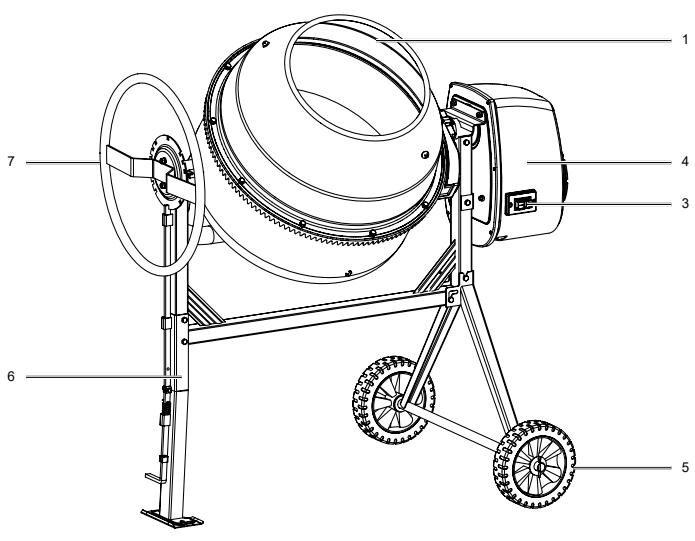

**2**

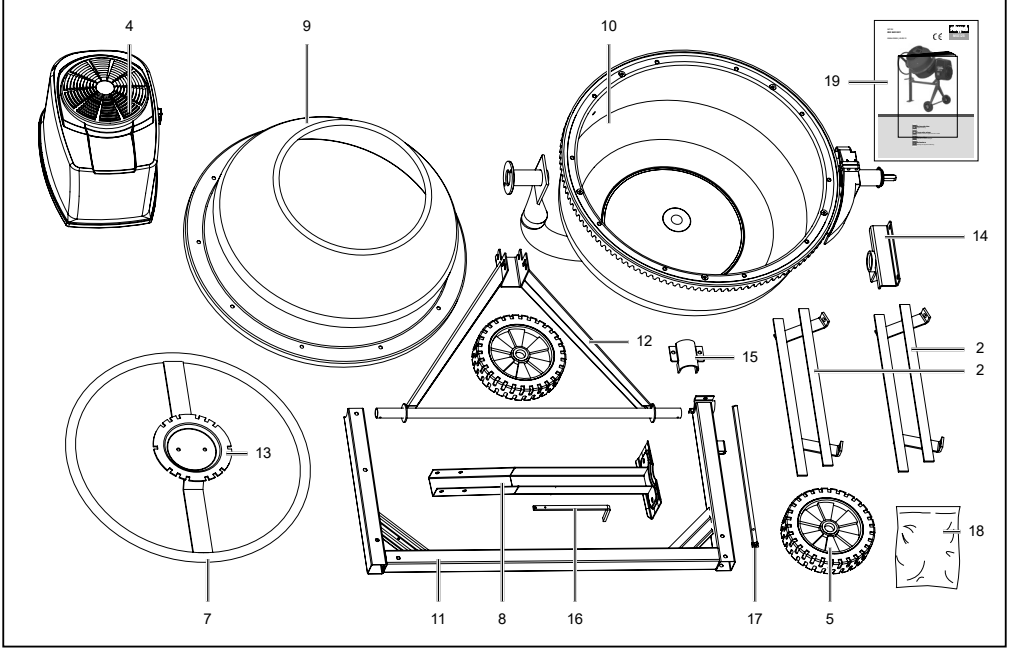

**3**

		× 2	<b>A</b>
		× 1	
	M8 × 70	× 2	<b>B</b>
	M6 × 30	× 1	
		× 1	
	M8 × 70	× 2	<b>C</b>
	M8 × 20	× 2	
	M8 × 65	× 1	<b>D</b>
	∅42	× 1	
	M10 × 20	× 2	<b>E</b>
	M10 × 20	× 2	<b>F</b>
	M8 × 20	× 10	
	M8 × 20	× 2	<b>G</b>
	M8 × 70	× 1	
	M8	× 2	<b>H</b>

**5**

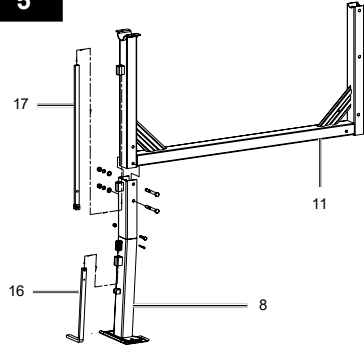

		× 1	<b>B</b>
	M8 × 70	× 2	
	M6 × 30	× 1	
		× 1	

**6**

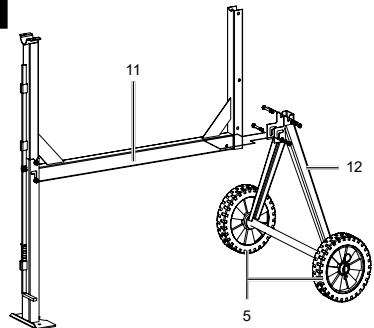

	M8 × 70	× 2	<b>C</b>
--	---------	-----	----------

**4**

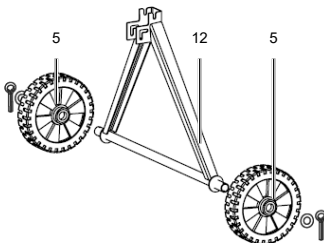

		× 2	<b>A</b>
--	--	-----	----------



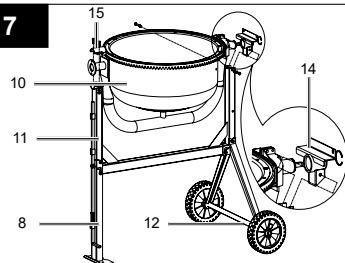



**7**

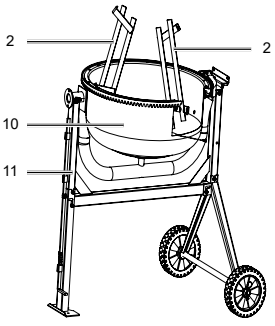

	M8 × 20	× 2	<b>D</b>
	M8 × 65	× 1	
	∅42	× 1	







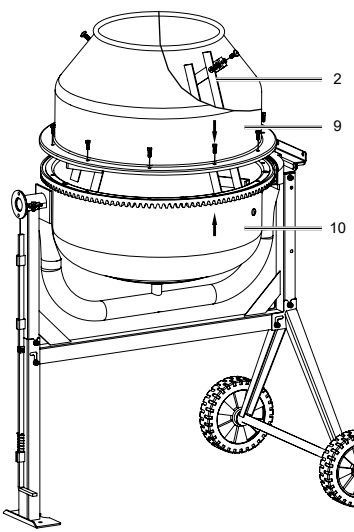

**8**



- E**       M10 x 20 x 2



**9**

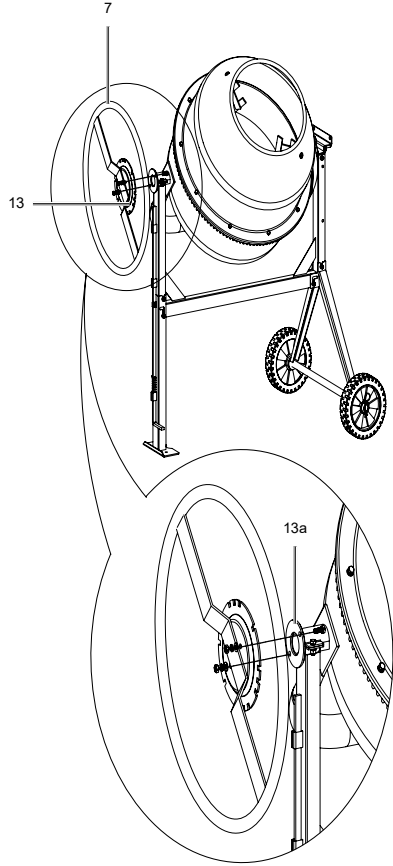

- F**      M10 x 20 x 2  
   M8 x 20 x 10

**10**



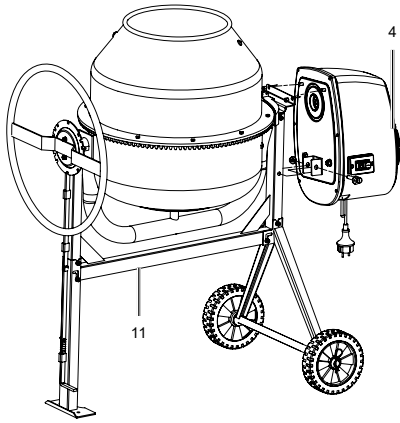

- G**    M8 x 20 x 2

11



**H**

- |   |         |     |
|---|---------|-----|
|  | M8 x 70 | x 1 |
|  | M8      | x 2 |

12a

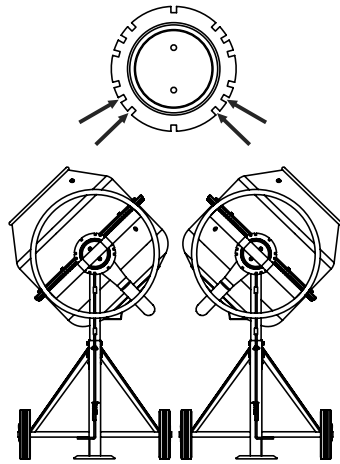

12b

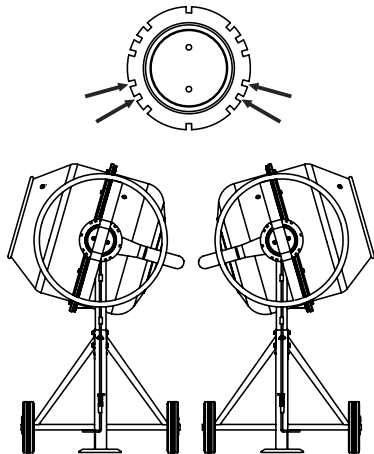

12c

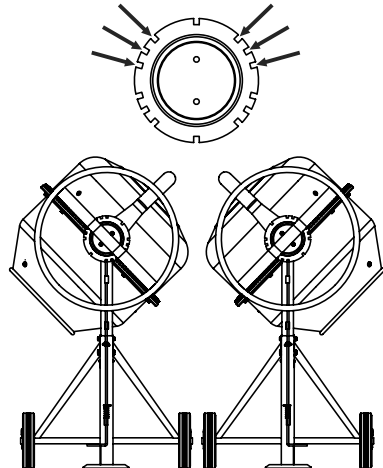

12

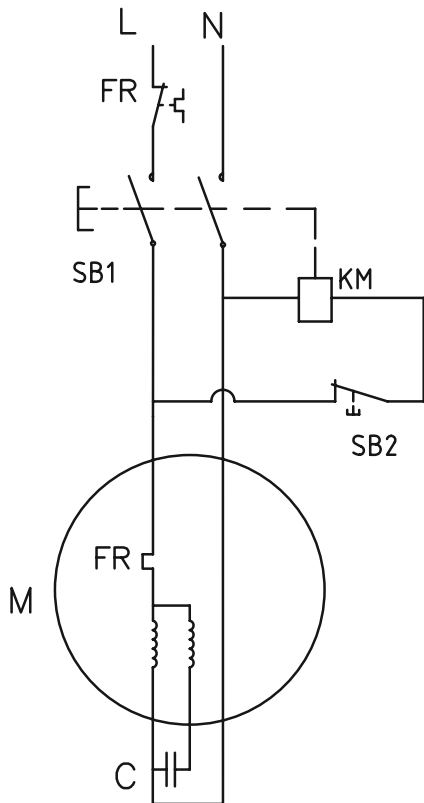
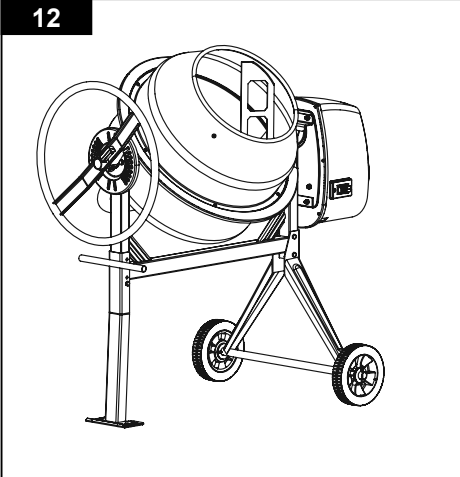

## Erklärung der Symbole auf dem Gerät

	<p>Vor Inbetriebnahme Betriebsanleitung und Sicherheitshinweise lesen und beachten!</p>
	<p>Betonmischer waagrecht auf ebenen und festen Boden stellen!</p>
	<p>Betonmischer darf im Betrieb nicht bewegt werden!</p>
	<p>Nicht autorisierte Personen und Kinder vom Gerät fernhalten!</p>
	<p>Das Gerät ist schutzisoliert! Achtung! Die Schutzklasse bleibt nur erhalten, wenn im Servicefall Originalisoliertstoffe verwendet werden und die Isolationsabstände nicht verändert werden.</p>
	<p>Vor Reinigung oder Wartung Netzstecker ziehen!</p>
	<p>Betonmischer darf nur mit vollständig geschlossener Schutzeinrichtung betrieben werden!</p>
	<p>Schutzkleidung tragen!</p>
	<p>Nicht in die sich bewegende Trommel greifen!</p>
	<p>Vorsicht! Quetschgefahr am Zahnkranz!</p>
	<p>Montagehilfe! Siehe: Montage, Trommeloberteil montieren (Abb.6)</p>
	<p>Das Produkt entspricht den geltenden europäischen Richtlinien.</p>
	<p>Das Produkt entspricht den geltenden serbischen Richtlinien.</p>

<b>Inhaltsverzeichnis:</b>	<b>Seite:</b>
1. Einleitung .....	10
2. Produktbeschreibung .....	10
3. Lieferumfang .....	10
4. Bestimmungsgemäße Verwendung .....	10
5. Sicherheitshinweise .....	11
6. Restrisiken .....	12
7. Technische Daten .....	12
8. Auspacken .....	13
9. Aufbau / Vor Inbetriebnahme .....	13
10. In Betrieb nehmen .....	15
11. Elektrischer Anschluss .....	16
12. Reinigung .....	16
13. Transport .....	17
14. Lagerung .....	17
15. Wartung .....	17
16. Entsorgung und Wiederverwertung .....	18
17. Störungsabhilfe .....	19
18. Konformitätserklärung .....	102

## 1. Einleitung

### Hersteller:

Scheppach GmbH  
Günzburger Straße 69  
D-89335 Ichenhausen

### Verehrter Kunde,

wir wünschen Ihnen viel Freude und Erfolg beim Arbeiten mit Ihrem neuen Produkt.

### Hinweis:

Der Hersteller dieses Produkts haftet nach dem geltenden Produkthaftungsgesetz nicht für Schäden, die an diesem Produkt oder durch dieses Produkt entstehen bei:

- Unsachgemäßer Behandlung
- Nichtbeachtung der Betriebsanleitung
- Reparaturen durch Dritte, nicht autorisierte Fachkräfte
- Einbau und Austausch von nicht originalen Ersatzteilen
- Nicht bestimmungsgemäßer Verwendung
- Ausfällen der elektrischen Anlage bei Nichtbeachtung der elektrischen Vorschriften und VDE-Bestimmungen 0100, DIN 57113 / VDE 0113

### Beachten Sie:

Die Betriebsanleitung ist Bestandteil dieses Produkts. Sie enthält wichtige Hinweise, wie Sie mit dem Produkt sicher, fachgerecht und wirtschaftlich arbeiten, wie Sie Gefahren vermeiden, Reparaturkosten sparen, Ausfallzeiten verringern und die Zuverlässigkeit und Lebensdauer des Produkts erhöhen. Zusätzlich zu den Sicherheitsbestimmungen dieser Betriebsanleitung müssen Sie unbedingt die für den Betrieb des Produkts geltenden Vorschriften Ihres Landes beachten.

Machen Sie sich vor der Benutzung des Produkts mit allen Bedien- und Sicherheitshinweisen vertraut. Betreiben Sie das Produkt nur wie beschrieben und für die angegebenen Einsatzbereiche. Bewahren Sie die Betriebsanleitung gut auf und händigen Sie alle Unterlagen bei Weitergabe des Produkts an Dritte mit aus.

## 2. Produktbeschreibung

1. Trommel
2. Mischwerk
3. Ein- / Ausschalter
4. Motoreinheit

- 4a. Schrauben
5. Transporträder
6. Untergestell
7. Schwenkrad
8. Standfuß
9. Trommeloberteil
10. Trommelunterteil
11. Rahmenmittelteil
12. Standfuß mit Radachse
13. Rasterscheibe
- 13a. Halterung
14. Lagerhalterung

## 3. Lieferumfang

Pos.	Anzahl	Bezeichnung
2	2x	Mischwerk
4	1x	Motoreinheit
5	2x	Transporträder
7	1x	Schwenkrad
8	1x	Standfuß
9	1x	Trommeloberteil
10	1x	Trommelunterteil
11	1x	Rahmenmittelteil
12	1x	Standfuß mit Radachse
13	1x	Rasterscheibe
14	1x	Lagerhalterung
15	1x	Sicherungsplatte
16	1x	Betätigungsstange
17	1x	Verlängerungsstange
18	8x	Beipackbeutel
19	1x	Betriebsanleitung

## 4. Bestimmungsgemäße Verwendung

Der Betonmischer ist einsetzbar bei Heimarbeiten zum Mischen von Beton und Mörtel. Der Betonmischer ist nur für den privaten Gebrauch in Haus und Garten bestimmt.

Das Produkt darf nur nach seiner Bestimmung verwendet werden. Jede weitere darüber hinausgehende Verwendung ist nicht bestimmungsgemäß. Für daraus hervorgerufene Schäden oder Verletzungen aller Art haftet der Benutzer/Bediener und nicht der Hersteller. Bestandteil der bestimmungsgemäßen Verwendung ist auch die Beachtung der Sicherheitshinweise, sowie die Montageanleitung und Betriebshinweise in der Bedienungsanleitung.

Personen, die das Produkt verwenden und warten, müssen mit diesem vertraut und über mögliche Gefahren unterrichtet sein.

Veränderungen an dem Produkt schließen eine Haftung des Herstellers und daraus entstehende Schäden gänzlich aus.

Das Produkt darf nur mit Originalteilen und Originalzubehör des Herstellers betrieben werden.

Die Sicherheits-, Arbeits- und Wartungsvorschriften des Herstellers sowie die in den Technischen Daten angegebenen Abmessungen müssen eingehalten werden.

Bitte beachten Sie, dass unsere Produkte bestimmungsgemäß nicht für den gewerblichen, handwerklichen oder industriellen Einsatz konstruiert wurden. Wir übernehmen keine Gewährleistung, wenn das Produkt in Gewerbe-, Handwerks- oder Industriebetrieben sowie bei gleichzusetzenden Tätigkeiten eingesetzt wird.

Der Hersteller haftet nicht für Schäden, die durch bestimmungswidrigen Gebrauch oder falsche Bedienung verursacht wurden.

### Erklärung der Signalwörter in der Bedienungsanleitung

**⚠ GEFAHR**

**Signalwort zur Kennzeichnung einer unmittelbar bevorstehenden Gefährdungssituation, die, wenn sie nicht vermieden wird, den Tod oder eine schwere Verletzung zur Folge hat.**

**⚠ VORSICHT**

**Signalwort zur Kennzeichnung einer möglichen Gefährdungssituation, die, wenn sie nicht vermieden wird, eine geringfügige oder mäßige Verletzung zur Folge haben könnte.**

**ACHTUNG**

**Signalwort zur Kennzeichnung einer möglichen Gefährdungssituation, die, wenn sie nicht vermieden wird, Sachschäden am Produkt oder Eigentum/Besitz zur Folge haben könnte.**

## 5. Sicherheitshinweise

### Allgemeine Sicherheitshinweise

**⚠ WARNUNG: Wenn Sie Elektrowerkzeuge verwenden, sollten Sie die nachstehenden grundlegenden Sicherheitsvorkehrungen befolgen, um so das Risiko von Feuer, elektrischem Schlag und Personenverletzungen zu reduzieren.**

**Bitte lesen Sie alle Anweisungen, bevor Sie mit diesem Gerät arbeiten.**

- Beachten Sie alle Sicherheits- und Gefahrenhinweise an dem Gerät.
- Halten Sie alle Sicherheits- und Gefahrenhinweise an dem Produkt vollzählig in lesbarem Zustand.
- Die Sicherheitseinrichtungen an dem Produkt dürfen nicht demontiert oder unbrauchbar gemacht werden.
- Überprüfen Sie die Netzanschlussleitungen. Verwenden Sie keine fehlerhaften Anschlussleitungen.
- Vor Inbetriebnahme die korrekte Funktion des Gerätes prüfen.
- Halten Sie Unbefugte und Kinder vom Betonmischer fern.
- Personen die unter Alkohol-, Drogen - Medikamenteneinfluss stehen ist der Gebrauch nicht gestattet.
- Der Bediener ist verpflichtet seine persönliche Schutzausrüstung (PSA) zur tragen.
- Vorsicht beim Arbeiten: Verletzungsgefahr durch rotierende Teile.
- Führen Sie Reinigungs- und Wartungsarbeiten und Beheben von Störungen nur bei ausgeschaltetem Motor durch. Ziehen Sie den Netzstecker!
- Installationen, Reparaturen und Wartungsarbeiten an der Elektroinstallation dürfen nur von Fachkräften ausgeführt werden.
- Sämtliche Schutz -und Sicherheitseinrichtungen müssen nach abgeschlossenen Reparatur- und Wartungsarbeiten sofort wieder montiert werden.
- Schalten Sie beim Verlassen des Arbeitsplatzes den Motor aus und ziehen Sie den Netzstecker!
- Achten Sie auf eine ausreichende Beleuchtung. Eine schlechte Beleuchtung kann die Verletzungsgefahr entscheidend erhöhen!
- Schalten Sie im Gefahrenfall das Gerät aus und ziehen Sie den Netzstecker!
- Niemals bei eingeschaltetem Gerät die Hände auf sich bewegende Teile der Maschine legen. Es besteht die Gefahr des Erfassens / Aufwickelns durch die rotierende Trommel bzw. rotierende Mischwerkzeuge.

- Das Gerät darf während des Versetzens an einen anderen Ort nicht betrieben werden!
- Das Gerät darf nur auf einer ebenen Fläche positioniert werden!
- Es besteht die Gefahr des Einatmens giftiger Dämpfe und Stäube.

### Zusätzliche Sicherheitshinweise für Betonmischer

- Der Betonmischer darf nur vollständig montiert in Betrieb genommen werden.
- Überprüfen Sie die Anschlussleitungen vor Inbetriebnahme auf Beschädigungen.
- Tragen Sie Sicherheitsschuhe, Handschuhe, Schutzbrille und Atemschutzmaske.
- Halten Sie Hände und Füße von beweglichen Teilen fern.
- Greifen Sie nicht in die laufende Mischtrommel.
- Keine Gegenstände in die laufende Mischtrommel stecken, z. B. Schaufel oder ähnliches.
- Verletzungsgefahr bei drehender Mischtrommel.
- Der Betonmischer darf nur mit Original-Ersatzteilen betrieben werden.
- Reparaturen am Betonmischer dürfen nur durch autorisierte Fachbetriebe durchgeführt werden.
- Betriebsbereiten Betonmischer nicht unbeaufsichtigt lassen.
- Beim Verlassen des Arbeitsplatzes Maschine ausschalten und Netzstecker ziehen.

## 6. Restrisiken

**Das Produkt ist nach dem Stand der Technik und den anerkannten Sicherheitstechnischen Regeln gebaut. Dennoch können beim Arbeiten einzelne Restrisiken auftreten.**

- Verletzungsgefahr durch rotierende Teile.
- Gefährdung der Gesundheit durch Strom bei Verwendung nicht ordnungsgemäßer Elektro-Anschlussleitungen.
- Bevor Sie Einstell- oder Wartungsarbeiten vornehmen, schalten Sie den Motor aus und ziehen den Netzstecker.
- Des Weiteren können trotz aller getroffener Vorkehrungen nicht offensichtliche Restrisiken bestehen.
- Restrisiken können minimiert werden, wenn die „Sicherheitshinweise“ und die „Bestimmungsgemäße Verwendung“, sowie die Betriebsanleitung insgesamt beachtet werden.

- Vermeiden Sie zufällige Inbetriebsetzungen der Maschine: Vergewissern Sie sich, dass der Ein-/Auswischer auf „0“ steht, bevor Sie den Stecker in die Steckdose stecken.
- Verwenden Sie das Werkzeug, das in dieser Betriebsanleitung empfohlen wird. So erreichen Sie, dass Ihre Maschine optimale Leistungen erbringt.
- Halten Sie Ihre Hände vom Arbeitsbereich fern, wenn das Produkt in Betrieb ist.

**⚠ Warnung!** Dieses Elektrowerkzeug erzeugt während des Betriebes ein elektromagnetisches Feld. Dieses Feld kann unter bestimmten Umständen aktive oder passive medizinische Implantate beeinträchtigen. Um die Gefahr von ernsthaften oder tödlichen Verletzungen zu verringern, empfehlen wir Personen mit medizinischen Implantaten ihren Arzt und den Hersteller vom medizinischen Implantat zu konsultieren, bevor das Elektrowerkzeug bedient wird.

## 7. Technische Daten

	MIX160	MIX180
Motor	230V / 50 Hz	230V / 50Hz
Motorleistung	0,65kW	0,8kW
Drehzahl Trommel max.	29,5 min <sup>-1</sup>	29,5 min <sup>-1</sup>
Volllaststrom	2,94 A	3,62 A
Fassungsvolumen	160 l	180 l
Durchmesser Trommelöffnung	390mm	390mm
Schutzart	IP45D	IP45D
Betriebsart*	S6 30%	S6 30%
Schutzklasse	II	II
Abmessungen	1260 x 850 x 1350 mm	1260 x 850 x 1400 mm
Gewicht	53,8 kg	56,5 kg

Technische Änderungen vorbehalten!

\*S6 30 %: Durchlaufbetrieb mit Aussetzbelastung (Spieldauer 10 Min.)

Um den Motor nicht unzulässig zu erwärmen, darf der Motor 30% der Spieldauer mit der angegebenen Nennleistung betrieben werden und muss anschließend 70% der Spieldauer ohne Last weiterlaufen.

## Geräusch und Vibration

### ⚠ Warnung:

Lärm kann gravierende Auswirkungen auf Ihre Gesundheit haben. Übersteigt der Maschinenlärm 85 dB, tragen Sie bitte einen geeigneten Gehörschutz.

### Geräuschkennwerte

Die Geräuschwerte wurden entsprechend 2005/88/EG ermittelt.

	MIX160	MIX180
Schalldruckpegel $L_{pA}$	69,75 dB	67,98 dB
Unsicherheit $K_{pA}$	2,77 dB	5,14 dB
Schalleistungspegel $L_{WA}$	90,74 dB	91,78 dB
Unsicherheit $K_{WA}$	1,20 dB	1,40 dB
Garantierter Schalleistungspegel $L_{WA}$	92 dB	93 dB

## 8. Auspacken

- Nehmen Sie den Betonmischer mit zwei Personen aus dem Karton.
- Entfernen Sie das Verpackungsmaterial sowie Verpackungs- und Transportsicherungen (falls vorhanden).
- Überprüfen Sie, ob der Lieferumfang vollständig ist.
- Kontrollieren Sie das Gerät und die Zubehörteile auf Transportschäden. Bei Beanstandungen muss sofort der Zubringer verständigt werden. Spätere Reklamationen werden nicht anerkannt.
- Bewahren Sie die Verpackung nach Möglichkeit bis zum Ablauf der Garantiezeit auf.
- Machen Sie sich vor dem Einsatz anhand der Betriebsanleitung mit dem Produkt vertraut.
- Verwenden Sie bei Zubehör sowie Verschleiß- und Ersatzteilen nur Originalteile. Ersatzteile erhalten Sie bei Ihrem Fachhändler.
- Geben Sie bei Bestellungen unsere Artikelnummern sowie Typ und Baujahr des Produkts an.

### ⚠ GEFAHR!

**Gerät und Verpackungsmaterialien sind kein Kinderspielzeug! Kinder dürfen nicht mit Kunststoffbeuteln, Folien und Kleinteilen spielen! Es besteht Verschluckungs- und Erstickungsgefahr!**

## 9. Aufbau / Vor Inbetriebnahme

### ⚠ Achtung!

Vor der Inbetriebnahme das Gerät unbedingt komplett montieren!

Um die Montage zu erleichtern, sollte der Zusammenbau von zwei Personen durchgeführt werden.

Die Beipackbeutel (A bis H) enthalten alle für die Montage benötigten Kleinteile (siehe Abb. 3).

Benötigtes Werkzeug für die Montage (nicht im Lieferumfang enthalten):

- 2x Maulschlüssel SW10
- 2x Maulschlüssel SW13
- 1x Maulschlüssel SW16
- 1x Kombizange
- 1x Kreuzschlitzschraubendreher

### 9.1 Transporträder (5) montieren (Beipackbeutel A) (Abb.4)

1. Setzen Sie die Transporträder (5) beidseitig auf den Standfuß mit Radachse (12).
2. Schieben Sie dann auf beiden Seiten eine Scheibe auf die Radachse.
3. Stecken Sie auf beiden Seiten einen Splint durch die äußere Bohrung der Radachse.
4. Sichern Sie die Transporträder (5), indem Sie die Splinte mit einer geeigneten Kombizange (nicht im Lieferumfang enthalten) auseinanderbiegen.

### 9.2 Montage Standfuß (8), Betätigungsstange (16) und Verlängerungsstange (17) an Rahmenmittelteil (11) (Beipackbeutel B) (Abb. 5)

1. Halten Sie den Standfuß (8) wie abgebildet an das Rahmenmittelteil (11). Wählen Sie die Bohrungen, sodass der Standfuß (8) in der tieferen Position ist.
2. Schieben Sie die beiden Sechskantschrauben M8x70 durch die Bohrungen.
3. Fixieren Sie die Schrauben jeweils mit einer Unterscheibe, einem Federring und einer Mutter M8.
4. Ziehen Sie alle Schrauben, mit Hilfe zweier Maulschlüssel (SW13) (nicht im Lieferumfang enthalten), fest.
5. Führen Sie die Betätigungsstange (16) von unten durch die dafür vorgesehene Halterung.
6. Stecken Sie die Feder von oben über die Betätigungsstange (16) und halten Sie diese in Position, indem Sie den Splint in die untere Bohrung einführen.
7. Verbinden Sie die Betätigungsstange (16) mit der Verlängerungsstange (17) mithilfe der Sechskantschraube M6x30. Fixieren Sie diese mit einer Mutter M6.
8. Ziehen Sie die Schraube, mit Hilfe zweier Maulschlüssel (SW10) (nicht im Lieferumfang enthalten), fest.

### 9.3 Montage Standfuß mit Radachse (12) und Transporträdern (5) an Rahmenmittelteil (11) (Beipackbeutel C) (Abb. 6)

1. Halten Sie den Standfuß mit Radachse (12) wie abgebildet an das Rahmenmittelteil (11).
2. Schieben Sie die beiden Sechskantschrauben M8x70 durch die Bohrungen.
3. Fixieren Sie die Schrauben jeweils mit einer Unterlegscheibe, einem Federring und einer Mutter M8.
4. Ziehen Sie alle Schrauben, mit Hilfe zweier Maulschlüssels (SW13) (nicht im Lieferumfang enthalten), fest.

### 9.4 Montage Trommelunterteil (10) (Beipackbeutel D) (Abb. 7)

1. Stecken Sie die Lagerhalterung (14) wie abgebildet auf die dafür vorgesehene Stelle am Trommelunterteil (10).
2. Fixieren Sie das Trommelunterteil (10) mit dem Sicherungsring (siehe Abbildung).
3. Führen Sie zeitgleich das Lager des Trommelunterteils (10) mit der vormontierten Lagerhalterung (14) in die Öffnungen des Untergestells ein. Achten Sie darauf, dass sich die Lagerhalterung (14) über dem Standfuß mit Radachse (12) befindet.
4. Achten Sie dabei auf die Position der Bohrung.
5. Schieben Sie die Sechskantschraube M8x65 durch die Bohrung.
6. Fixieren Sie die Schraube mit einer Unterlegscheibe, einem Federring und einer Mutter M8.
7. Fixieren Sie die gegenüberliegende Seite mithilfe der Sicherungsplatte (15) und der beiden Sechskantschrauben M8x20.
8. Fixieren Sie die Schrauben jeweils mit einer Unterlegscheibe, einem Federring und einer Mutter M8.
9. Ziehen Sie alle Schrauben, mit Hilfe zweier Maulschlüssels (SW13) (nicht im Lieferumfang enthalten), fest.

### 9.5 Montage Mischwerk (2) (Beipackbeutel E) (Abb. 8)

1. Führen Sie je eine Kreuzschlitzschraube M10x20 von außen durch das Trommelunterteil (10).
2. Schieben Sie je eine Gummischeibe auf die soeben eingeführten Kreuzschlitzschrauben im Trommelunterteil (10).
3. Setzen Sie nun das Mischwerk (2) auf die montierten Kreuzschlitzschrauben und fixieren Sie es mit je einer Unterlegscheibe, einem Federring und einer Mutter M10.

4. Das Mischwerk (2) wird erst fest angezogen, sobald das Trommeloberteil (9) montiert wurde.

### 9.6 Montage Trommeloberteil (9) (Beipackbeutel F) (Abb. 9)

1. Setzen Sie das Trommeloberteil (9) auf das Trommelunterteil (10) auf. Vergewissern Sie sich, dass die Befestigungsbohrungen der oberen und unteren Trommel miteinander fluchten.
2. **Achtung!** Die aufgeklebten Pfeile markieren die exakte Ausrichtung des Trommelunterteils (10) und des Trommeloberteils (9).
3. Fixieren Sie das Trommeloberteil (9), indem Sie die zehn Schrauben M8x20, die Federringe und Scheiben ansetzen.
4. Ziehen Sie die Schrauben anschließend über Kreuz mit Hilfe eines Maulschlüssels SW13 (nicht im Lieferumfang enthalten) fest.
5. Führen Sie je eine Kreuzschlitzschraube M10x20 von außen durch das Trommeloberteil (9).
6. Schieben Sie je eine Gummischeibe auf die soeben eingeführten Kreuzschlitzschrauben im Trommeloberteil (9).
7. Befestigen Sie das obere Ende des Mischwerks (2), indem Sie es auf die soeben eingesetzten Kreuzschlitzschrauben aufsetzen. Fixieren Sie es mit je einer Unterlegscheibe, einem Federring und einer Mutter M10.
8. Ziehen Sie abschließend alle vier Schrauben im Trommelunterteil (10) und Trommeloberteil (9) mit Hilfe eines Kreuzschlitzschraubendrehers und eines Maulschlüssels SW16 (nicht im Lieferumfang enthalten) fest.

### 9.7 Montage Schwenkrad (7) mit Rasterscheibe (13) (Beipackbeutel G) (Abb. 10)

1. Schieben Sie das Schwenkrad (7) mit der vormontierten Rasterscheibe (13) auf den Außenflansch.
2. Fixieren Sie dieses an der Halterung (13a) mit den beiden Sechskantschrauben M8x20 und jeweils einer Unterlegscheibe, einem Federring und einer Mutter M8. Achten Sie dabei darauf, dass die Schrauben von innen nach außen gesteckt werden müssen.
3. Ziehen Sie abschließend die Schrauben mit Hilfe zweier Maulschlüssels (SW13) (nicht im Lieferumfang enthalten), fest.

## 9.8 Montage Motoreinheit (4) (Beipackbeutel H) (Abb. 11)

1. Positionieren Sie die Motoreinheit (4) so, dass die Gewindebolzen mit den Bohrungen übereinstimmen.
2. Schieben Sie die Motoreinheit (4) nun komplett auf die Welle.
3. Fixieren Sie anschließend die Motoreinheit (4) mit zwei Unterlegscheiben und zwei Stoppmuttern M8 an den Gewindebolzen.
4. Schieben Sie die Sechskantschraube M8x70 durch die Halterung an der Motoreinheit (4) und die Bohrung im Rahmenmittelteil (11).
5. Fixieren Sie die Schraube mit einer Unterlegscheibe, einem Federring und einer Mutter M8.
6. Ziehen Sie alle Schrauben und Muttern, mit Hilfe zweier Maulschlüssel (SW13) (nicht im Lieferumfang enthalten), fest.

## 10. In Betrieb nehmen

### ⚠ Achtung!

Vor der Inbetriebnahme das Gerät unbedingt komplett montieren!

Betreiben Sie den Betonmischer nur, wenn keine Teile (z.B. Schutzabdeckungen) fehlen oder defekt sind und wenn die Anschlussleitung keine Beschädigung aufweist.

### 10.1 Aufstellen

- Stellen Sie den Betonmischer waagrecht auf ebenen, festen Untergrund. Verhindern Sie dabei ein Einsinken der Maschine.
- Stellen Sie den Betonmischer nicht auf die Anschlussleitung!
- Verlegen Sie die Anschlussleitung so, dass diese nicht geknickt, gequetscht oder auf andere Weise beschädigt werden kann.

### Hinweis:

Die Trommel muss nach rechts und links schwenkbar sein. Zum Entleeren der Trommel muss unter der Trommel Platz für ein ausreichendes Behältnis (z.B. eine Mörtelwanne) sein. Beachten Sie beim Aufstellen der Maschine, dass ein ungehindertes Entleeren der Mischertrommel gewährleistet ist.

## 10.2 Einschalten/Ausschalten (Abb.1)

### ⚠ ACHTUNG!

#### Verletzungsgefahr!

Eine drehende Mischtrommel kann zu Verletzungen führen.

- Greifen Sie nicht in die laufende Mischtrommel.
- Stecken Sie keine Gegenstände in die laufende Mischtrommel (z.B. Schaufel oder ähnliches).

1. Verbinden Sie ein geeignetes Verlängerungskabel mit der Anschlussleitung des Betonmischers.
2. Stecken Sie das Verlängerungskabel in eine Steckdose.
3. Drücken Sie den Ein-/Ausschalter (3) „I“ (Grüne Taste), um das Gerät zu starten.
4. Drücken Sie den Ein-/Ausschalter (3) „0“ (Rote Taste), um das Gerät auszuschalten.

### 10.2.1 Thermoschutz

Bei Überlastung und Überhitzung schaltet die integrierte Schutzabschaltung das Gerät aus Sicherheitsgründen ab.

1. Warten Sie ca. 15 Minuten bis der Motor abgekühlt ist.
2. Starten Sie das Gerät erneut, indem Sie den Ein-/Ausschalter (5) „I“ (Grüne Taste) drücken.

## 10.3 Verstellen der Trommel (1)

### (Abb. 1, Abb. 12a/12b)

Für die Beton- oder Mörtelherstellung muss der Betonmischer in einer bestimmten Mischstellung eingerastet sein. Nur die richtige Mischstellung sichert beste Mischergebnisse und gewährleistet einen störungsfreien Arbeitsablauf.

1. Halten Sie zum Verstellen der Trommel (1) das Schwenkrad (7) immer gut fest.
2. Lösen Sie die Schwenkvorrichtung, indem Sie die Betätigungsstange (16) mit dem Fuß nach unten betätigen. Dabei wird die Rasterung aus der Rasterscheibe (13) gelöst.
3. Schwenken Sie die Trommel (1) bis zu der Ihrem Mischgut entsprechenden Stellung.
4. Abb. 12a: Trommelstellung für die Herstellung von Mörtel.
5. Abb. 12b: Trommelstellung für die Herstellung von Beton.
6. Befindet sich die Trommel (1) in der gewünschten Position, rasten Sie die Betätigungsstange (16) wieder in die Rasterscheibe (13) ein.

## 10.4 Befüllen (Abb. 12a + 12b)

### ⚠ ACHTUNG!

#### Gesundheits- und Verletzungsgefahr!

Das Einatmen von Staub kann zu gesundheitlichen Schäden führen. Berühren Sie Zement oder Zusätze nicht ohne Schutzhandschuhe.

- Tragen Sie eine Atemschutzmaske.
- Tragen Sie Schutzhandschuhe und greifen Sie niemals in die laufende Mischtrommel.

### ⚠ WARNUNG!

#### Kippgefahr!

Achten Sie vor dem Befüllen auf die Standfestigkeit des Betonmischers.

- Betreiben Sie den Betonmischer nur auf festen, ebenen (kippstabilen) Untergrund.
  - Nehmen Sie bei der Befüllung bzw. bei laufender Trommel keine Ortsveränderung des Betonmischers vor.
  - Betreiben Sie den Betonmischer nur auf festen, ebenen (kippstabilen) Untergrund.
1. Drücken Sie den Ein-/Ausschalter (3) „I“ (Grüne Taste), um das Gerät zu starten.
  2. Prüfen Sie die Mischstellung auf der Rasterscheibe (13).
  3. Abb. 12a: Trommelstellung für die Herstellung von Mörtel.
  4. Abb. 12b: Trommelstellung für die Herstellung von Beton.
  5. Füllen Sie das Mischgut bei laufender Trommel (1) ein. Überfüllen Sie die Trommel (1) nicht. **Vorsicht!** Gefahr von bewegten Teilen!
  6. Werfen Sie das Material nicht mit großer Schwung in die Trommel (1), um ein Verkleben auf der Unterseite der Trommel (1) zu vermeiden. Führen Sie das Material in kleineren Mengen portioniert zu.
  7. Achten Sie vor dem Befüllen darauf, dass die Öffnung der Trommel (1) so ausgerichtet ist, dass kein Mischgut aus der Trommel (1) herausfallen kann.

**Hinweis:** Holen Sie für die Zusammensetzung und Güte des Mischgutes den Rat eines Fachmannes ein.

## 10.5 Entleeren (Abb. 12c)

1. Stellen Sie ein ausreichendes Behältnis (z.B. eine Mörtelwanne) unter die Trommel (1). Achten Sie darauf, dass kein Mischgut auf den Boden gelangen kann.
2. Entriegeln Sie die Schwenkvorrichtung, indem Sie das Schwenkrad (1) zu sich heranziehen.

Dabei wird die Rasterung aus der Rasterscheibe (14) gelöst.

3. Schwenken Sie nun zum Entleeren die Trommel (1) langsam nach unten.

## 11. Elektrischer Anschluss

Der installierte Elektromotor ist betriebsfertig angeschlossen. Der Anschluss entspricht den einschlägigen VDE- und DIN Bestimmungen.

Der kundenseitige Netzanschluss sowie die verwendete Verlängerungsleitung müssen diesen Vorschriften entsprechen.

### 11.1 Schadhafte Elektro-Anschlussleitungen

An elektrischen Anschlussleitungen entstehen oft Isolationsschäden.

Ursachen hierfür können sein:

- Druckstellen, wenn Anschlussleitungen durch Fenster oder Türspalten geführt werden.
- Knickstellen durch unsachgemäße Befestigung oder Führung der Anschlussleitung.
- Schnittstellen durch Überfahren der Anschlussleitung.
- Isolationsschäden durch Herausreißen aus der Wandsteckdose.
- Risse durch Alterung der Isolation.

Solch schadhafte Elektro-Anschlussleitungen dürfen nicht verwendet werden und sind aufgrund der Isolationsschäden lebensgefährlich.

Elektrische Anschlussleitungen regelmäßig auf Schäden überprüfen. Achten Sie darauf, dass beim Überprüfen die Anschlussleitung nicht am Stromnetz hängt.

Elektrische Anschlussleitungen müssen den einschlägigen VDE- und DIN-Bestimmungen entsprechen. Verwenden Sie nur Anschlussleitungen mit Kennzeichnung H07RN.

Ein Aufdruck der Typenbezeichnung auf dem Anschlusskabel ist Vorschrift.

Beim Einphasen-Wechselstrommotor empfehlen wir, für Maschinen mit hohem Anlaufstrom (ab 3000 Watt), eine Absicherung von C 16A oder K 16A!

## 12. Reinigung

### ⚠ WARNUNG!

#### Verletzungsgefahr!

Das Produkt kann unerwartet starten und dadurch zu Verletzungen führen.

- Schalten Sie vor allen Reinigungs- und Wartungsarbeiten den Motor aus.
- Ziehen Sie vor allen Reinigungsarbeiten den Netzstecker.

## HINWEIS!

### Beschädigungsgefahr!

Dringt Wasser in die Motoreinheit ein, können Motorschäden die Folge sein. Die Mischtrommel nicht mit harten Gegenständen (Hammer, Schaufel usw.) abklopfen. Eine verbeulte Mischtrommel beeinträchtigt den Mischvorgang und lässt sich zudem schwer reinigen.

- Reinigen Sie das Produkt mit einer Bürste oder einem Schaber.
- Tauchen Sie das Produkt nicht in Wasser oder andere Flüssigkeiten und spritzen Sie die Motoreinheit nicht mit einem Hochdruckreiniger ab.

Wir empfehlen, dass Sie das Gerät direkt nach jeder Benutzung innen und außen gründlich reinigen. Schmutz darf niemals mit einem Hammer, einer Schaufel und dergleichen entfernt werden.

Nach jedem Gebrauch des Betonmischers:

1. Reinigen Sie die Trommel (1) mit Wasser und entfernen Sie Zement und Mörtelkrusten mit einer Bürste oder einem Schaber.
2. Lassen Sie zum Reinigen des Trommelinneren eine Schaufeln Kies mit Wasser umlaufen.

## 13. Transport

### ⚠ WARNUNG!

#### Verletzungsgefahr!

Das Produkt kann unerwartet starten und dadurch zu Verletzungen führen.

- Schalten Sie vor dem Transportieren den Motor aus.
- Ziehen Sie den Netzstecker.

### 13.1 Fahrzeugtransport (Abb. 13d)

1. Lösen Sie die Schwenkvorrichtung, indem Sie die Betätigungsstange (16) mit dem Fuß nach unten betätigen. Dabei wird die Rasterung aus der Rasterscheibe (13) gelöst.
2. Stellen Sie nun die Trommel (1) mit der Einfüllöffnung nach unten.
3. Entfernen Sie die Schrauben aus dem Standfuß (8) und aus dem Standfuß mit Radachse (12).
4. Klappen Sie den Standfuß (8) und den Standfuß mit Radachse (12) ein.

5. Sichern Sie den Betonmischer mit einem Spanngurt gegen Verrutschen.
6. Heben Sie den Betonmischer nicht mit einem Kran an.

### 13.2 Transport am Arbeitsplatz (Abb. 13d)

1. Lösen Sie die Schwenkvorrichtung, indem Sie die Betätigungsstange (16) mit dem Fuß nach unten betätigen. Dabei wird die Rasterung aus der Rasterscheibe (13) gelöst.
2. Stellen Sie nun die Trommel (1) mit der Einfüllöffnung nach unten.
3. Kippen Sie für den kurzen Transport, den Betonmischer leicht und transportieren Sie ihn auf den Transporträdern (5).

## 14. Lagerung

Lagern Sie das Gerät und dessen Zubehör an einem dunklen, trockenen und frostfreiem sowie für Kinder unzugänglichem Ort. Die optimale Lagertemperatur liegt zwischen 5 und 30°C.

Decken Sie den Betonmischer ab, um ihn vor Staub oder Feuchtigkeit zu schützen.

Bewahren Sie die Betriebsanleitung bei dem Elektrowerkzeug auf.

## 15. Wartung

### ⚠ WARNUNG!

#### Verletzungsgefahr!

Das Produkt kann unerwartet starten und dadurch zu Verletzungen führen.

- Schalten Sie vor allen Wartungsarbeiten den Motor aus.
- Ziehen Sie vor allen Wartungsarbeiten den Netzstecker.

### 15.1 Riemenspannung prüfen (Abb. 11a)

Die Riemenspannung ist ab Werk richtig eingestellt. Die Riemenspannung kann nicht nachjustiert werden.

1. Entfernen Sie die Abdeckung der Motoreinheit (4) durch Lösen der Schrauben (4a) an der Motoreinheit (4). Verwenden Sie hierfür einen Kreuzschlitzschraubendreher (nicht im Lieferumfang enthalten).
2. Prüfen Sie die Riemenspannung. Durch Druck mit dem Finger auf den Riemen, sollte der Riemen ca. 5 mm nachgeben.

3. Setzen Sie die Abdeckung der Motoreinheit (4) wieder auf und ziehen Sie die Schrauben (4a) fest. Verwenden Sie hierfür einen Kreuzschlitzschraubendreher (nicht im Lieferumfang enthalten).

### 15.2 Riemen austauschen

Riemen sind Verschleißteile, die nach einer bestimmten Zeit ausgetauscht werden müssen.

1. Entfernen Sie die Abdeckung der Motoreinheit (4) durch Lösen der Schrauben (4a) an der Motoreinheit (4).
2. Ziehen Sie die Motorabdeckung ab.
3. Die geriffelte Seite des neuen Keilriemens sollte beim Einsetzen nach außen zeigen. Achten Sie darauf, zuerst den unteren Teil des Keilriemens zu montieren.
4. Prüfen Sie die Riemenspannung. Durch Druck mit dem Finger auf den Riemen, sollte der Riemen ca. 5 mm nachgeben. Es ist nicht möglich den Riemen nachzuspannen.
5. Setzen Sie die Abdeckung der Motoreinheit (4) wieder auf und ziehen Sie die Schrauben (4a) fest.

### 15.3 Anschlüsse und Reparaturen

Anschlüsse und Reparaturen der elektrischen Ausrüstung dürfen nur von einer Elektro-Fachkraft durchgeführt werden.

#### Bei Rückfragen bitte folgende Daten angeben:

- Stromart des Motors
- Daten des Maschinen-Typenschildes

### 15.4 Service-Informationen

Es ist zu beachten, dass bei diesem Produkt folgende Teile einem gebrauchsgemäßen oder natürlichen Verschleiß unterliegen bzw. folgende Teile als Verbrauchsmaterialien benötigt werden.

Verschleißteile\*: Riemen

\* nicht zwingend im Lieferumfang enthalten!

Ersatzteile und Zubehör erhalten Sie in unserem Service-Center. Scannen Sie hierzu den QR-Code auf der Titelseite.

## 16. Entsorgung und Wiederverwertung

### Hinweise zur Verpackung



Die Verpackungsmaterialien sind recycelbar. Bitte Verpackungen umweltgerecht entsorgen.

### Hinweise zum Elektro- und Elektronikgerätegesetz (ElektroG)



**Elektro- und Elektronik-Altgeräte gehören nicht in den Hausmüll, sondern sind einer getrennten Erfassung bzw. Entsorgung zuzuführen!**

- Altbatterien oder -akkus, welche nicht fest im Altgerät verbaut sind, müssen vor Abgabe zerstörungsfrei entnommen werden! Deren Entsorgung wird über das Batteriegesetz geregelt.
- Besitzer bzw. Nutzer von Elektro- und Elektronikgeräten sind nach deren Gebrauch gesetzlich zur Rückgabe verpflichtet.
- Der Endnutzer trägt die Eigenverantwortung für das Löschen seiner personenbezogenen Daten auf dem zu entsorgenden Altgerät!
- Das Symbol der durchgestrichenen Mülltonne bedeutet, dass Elektro- und Elektronikaltgeräte nicht über den Hausmüll entsorgt werden dürfen.
- Elektro- und Elektronikaltgeräte können bei folgenden Stellen unentgeltlich abgegeben werden:
  - Öffentlich-rechtliche Entsorgungs- bzw. Sammelstellen (z. B. kommunale Bauhöfe).
  - Verkaufsstellen von Elektrogeräten (stationär und online), sofern Händler zur Rücknahme verpflichtet sind oder diese freiwillig anbieten.
  - Bis zu drei Elektroaltgeräte pro Geräteart, mit einer Kantenlänge von maximal 25 Zentimetern, können Sie ohne vorherigen Erwerb eines Neugerätes vom Hersteller kostenfrei bei diesem abgeben oder einer anderen autorisierten Sammelstelle in Ihrer Nähe zuführen.
  - Weitere ergänzende Rücknahmebedingungen der Hersteller und Vertrieber erfahren Sie beim jeweiligen Kundenservice.
- Im Falle der Anlieferung eines neuen Elektrogerätes durch den Hersteller an einen privaten Haushalt, kann dieser die unentgeltliche Abholung des Elektroaltgerätes, auf Nachfrage vom Endnutzer, veranlassen. Setzen Sie sich hierzu mit dem Kundenservice des Herstellers in Verbindung.
- Diese Aussagen gelten nur für Geräte, die in den Ländern der Europäischen Union installiert und verkauft werden und die der Europäischen Richtlinie 2012/19/EU unterliegen. In Ländern außerhalb der Europäischen Union können davon abweichende Bestimmungen für die Entsorgung von Elektro- und Elektronik-Altgeräten gelten.

## 17. Störungsabhilfe

Störung	Mögliche	Abhilfe
Motor läuft nicht an	Netzspannung fehlt	Absicherung prüfen
	Anschlusskabel defekt	Vom Elektrofachmann überprüfen lassen bzw. erneuern
Motor schaltet ab	Motor überlastet	Motor abkühlen lassen
	Zu- und Abluftöffnungen an der Motoreinheit sind verschmutzt	Zu- und Abluftöffnungen reinigen
Motor läuft, Trommel bleibt stehen	Keilriemen rutscht durch	Keilriemen tauschen

# Garantiebedingungen

Revisionsdatum 26.11.2021

## Sehr geehrte Kundin, sehr geehrter Kunde,

unsere Produkte unterliegen einer strengen Qualitätskontrolle. Sollte ein Gerät dennoch nicht einwandfrei funktionieren, bedauern wir dies sehr und bitten Sie, sich an unseren Servicecenter unter der unten angegebenen Adresse zu wenden. Gerne stehen wir Ihnen auch telefonisch über die Servicenummer zur Verfügung. Die nachfolgenden Hinweise sollen Ihnen für eine problemlose Bearbeitung und Regulierung im Schadensfall dienen.

## Für die Geltendmachung von Garantieansprüchen - innerhalb Deutschland - gilt folgendes:

1. **Diese Garantiebedingungen** regeln unsere zusätzlichen Hersteller-Garantieleistungen für Käufer (private Endverbraucher) von Neugeräten. Die gesetzlichen Gewährleistungsansprüche werden von dieser Garantie nicht berührt. Für diese ist der Händler zuständig, bei dem Sie das Produkt erworben haben.
2. Die **Garantieleistung** erstreckt sich ausschließlich auf Mängel an einem von Ihnen erworbenen neuen Gerät, die auf einem Material- oder Herstellungsfehler beruhen und ist - nach unserer Wahl - auf die unentgeltliche Reparatur solcher Mängel oder den Austausch des Gerätes beschränkt (ggf. auch Austausch mit einem Nachfolgemodell). Ersetzte Geräte oder Teile gehen in unser Eigentum über. Bitte beachten Sie, dass unsere Geräte bestimmungsgemäß nicht für den gewerblichen, handwerklichen oder beruflichen Einsatz konstruiert wurden. Ein Garantiefall kommt daher nicht zustande, wenn das Gerät innerhalb der Garantiezeit in Gewerbe-, Handwerks- oder Industriebetrieben verwendet wurde oder einer gleichzusetzenden Beanspruchung ausgesetzt war.
3. **Von unseren Garantieleistungen ausgenommen sind:**
  - Schäden am Gerät, die durch Nichtbeachtung der Montageanleitung, nicht fachgerechte Installation, Nichtbeachtung der Bedienungsanleitung (z.B. Anschluss an eine falsche Netzspannung oder Stromart) bzw. der Wartungs- und Sicherheitsbestimmungen oder durch Einsatz des Geräts unter ungeeigneten Umweltbedingungen sowie durch mangelnde Pflege und Wartung entstanden sind.
  - Schäden am Gerät, die durch missbräuchliche oder unsachgemäße Anwendungen (wie z.B. Überlastung des Gerätes oder Verwendung von nicht zugelassenen Werkzeugen bzw. Zubehör), Eindringen von Fremdkörpern in das Gerät (wie z.B. Sand, Steine oder Staub), Transportschäden, Gewaltanwendung oder Fremdeinwirkungen (wie z. B. Schäden durch Herunterfallen) entstanden sind.
  - Schäden am Gerät oder an Teilen des Gerätes, die auf einen bestimmungsgemäßen, üblichen (betriebsbedingten) oder sonstigen natürlichen Verschleiß zurückzuführen sind sowie Schäden und/oder Abnutzung von Verschleißteilen.
  - Mängel am Gerät, die durch Verwendung von Zubehör-, Ergänzungs- oder Ersatzteilen verursacht wurden, die keine Originalteile sind oder nicht bestimmungsgemäß verwendet werden.
  - Geräte, an denen Veränderungen oder Modifikationen vorgenommen wurden.
  - Geringfügige Abweichungen von der Soll-Beschaffenheit, die für Wert und Gebrauchstauglichkeit des Geräts unerheblich sind.
  - Geräte an denen eigenmächtig Reparaturen oder Reparaturen , insbesondere durch einen nicht autorisierten Dritten, vorgenommen wurden.
  - Wenn die Kennzeichnung am Gerät bzw. die Identifikationsinformationen des Produktes (Maschinenaufkleber) fehlen oder unlesbar sind.
  - Geräte die eine starke Verschmutzung aufweisen und daher vom Servicepersonal abgelehnt werden.

Schadensersatzansprüche sowie Folgeschäden sind von dieser Garantieleistung generell ausgeschlossen.
4. Die **Garantiezeit** beträgt regulär **24 Monate\*** (12 Monate bei Batterien / Akkus) und beginnt mit dem Kaufdatum des Gerätes. Maßgeblich ist das Datum auf dem Original-Kaufbeleg. Garantieansprüche müssen jeweils nach Kenntniserlangung unverzüglich erhoben werden. Die Geltendmachung von Garantieansprüchen nach Ablauf der Garantiezeit ist ausgeschlossen. Die Reparatur oder der Austausch des Gerätes führt weder zu einer Verlängerung der Garantiezeit noch wird eine neue Garantiezeit durch diese Leistung für das Gerät oder für etwaige eingebaute Ersatzteile in Gang gesetzt. Dies gilt auch bei Einsatz eines Vor-Ort-Services. Das betroffene Gerät ist in gesäubertem Zustand zusammen mit einer Kopie des Kaufbelegs, - hierin enthalten die Angaben zum Kaufdatum und der Produktbezeichnung - der Kundendienststelle vorzulegen bzw. einzusenden. Wird ein Gerät unvollständig, ohne den kompletten Lieferumfang eingeschendet, wird das fehlende Zubehör wertmäßig in Anrechnung / Abzug gebracht, falls das Gerät ausgetauscht wird oder eine Rückerstattung erfolgt. Teilweise oder komplett zerlegte Geräte können nicht als Garantiefall akzeptiert werden. Bei nicht berechtigter Reklamation bzw. außerhalb der Garantiezeit trägt der Käufer generell die Transportkosten und das Transportrisiko. **Einen Garantiefall melden Sie bitte vorab bei der Servicestelle (s.u.) an.** In der Regel wird vereinbart, dass das defekte Gerät mit einer kurzen Beschreibung der Störung per Abhol-Service (nur in Deutschland) oder - im Reparaturfall außerhalb des Garantiezeitraums - ausreichend frankiert, unter Beachtung der entsprechenden Verpackungs- und Versandrichtlinien, an die unten angegebene Serviceadresse eingeschendet wird. **Beachten Sie bitte, dass Ihr Gerät (modellabhängig) bei Rücklieferung, aus Sicherheitsgründen - frei von allen Betriebsstoffen ist.** Das an unser Service-Center eingeschickte Produkt, muss so verpackt sein, dass Beschädigungen am Reklamationsgerät auf dem Transportweg vermieden werden. Nach erfolgter Reparatur / Austausch senden wir das Gerät frei an Sie zurück. Können Produkte nicht repariert oder ausgetauscht werden, kann nach unserem eigenen freien Ermessen ein Geldbetrag bis zur Höhe des Kaufpreises des mangelhaften Produkts erstattet werden, wobei ein Abzug aufgrund von Abnutzung und Verschleiß berücksichtigt wird. Diese Garantieleistungen gelten nur zugunsten des privaten Erstkäufers und sind nicht abtret- oder übertragbar.

5. Für die Geltendmachung Ihres Garantieanspruches **kontaktieren Sie bitte unser Service-Center.**

Bitte verwenden Sie vorzugsweise unser Formular auf unserer

Homepage: <https://www.scheppach.com/de/service>

Bitte senden Sie uns keine Geräte ohne vorherige Kontaktaufnahme und Anmeldung bei unserem Service-Center.

Für die Inanspruchnahme dieser Garantieversprechen ist der Erstkontakt mit unserem Service-Center zwingende Voraussetzung.

6. **Bearbeitungszeit** - Im Regelfall erledigen wir Reklamationsendungen innerhalb 14 Tagen nach Eingang in unserem Service-Center.

Sollte in Ausnahmefällen die genannte Bearbeitungszeit überschritten werden, so informieren wir Sie rechtzeitig.

7. **Verschleißteile** - Verschleißteile sind: a) mitgelieferte, an- und/oder eingebaute Batterien / Akkus sowie b) alle modellabhängigen Verschleißteile (siehe Bedienungsanleitung). Von der Garantieleistung ausgeschlossen sind tief entladene bzw. an Gehäuse und oder Batteriepolen beschädigte Batterien / Akkus.

8. **Kostenvorschlag** - Von der Garantieleistung nicht oder nicht mehr erfasste Geräte reparieren wir gegen Berechnung. Auf Nachfrage bei unserem Service-Center können Sie die defekten Geräte für einen Kostenvorschlag einsenden und ggf. dem Service-Center schriftlich (per Post, eMail) die Reparaturfreigabe erteilen. Ohne Reparaturfreigabe erfolgt keine weitere Bearbeitung.

9. **Andere Ansprüche**, als die oben genannten, können nicht geltend gemacht werden.

Die **Garantiebedingungen** gelten nur in der jeweils aktuellen Fassung zum Zeitpunkt der Reklamation und können ggf. unserer Homepage ([www.scheppach.com](http://www.scheppach.com)) entnommen werden.

Bei Übersetzungen ist stets die deutsche Fassung maßgeblich.

**Scheppach GmbH · Günzburger Str. 69 · 89335 Ichenhausen (Deutschland) · [www.scheppach.com](http://www.scheppach.com)**

Telefon: +800 4002 4002 (Service-Hotline/Freecall Rufnummer dt. Festnetz\*\*) · Telefax +49 [0] 8223 4002 20 · E-Mail: [service@scheppach.com](mailto:service@scheppach.com)

· Internet: <http://www.scheppach.com>



**Ersatzteile  
Zubehör**



**Reparatur**



**Kontakt**



**Dokumente**

\* Produktabhängig auch über 24 Monate; länderbezogen können erweiterte Garantieleistungen gelten

\*\* Verbindungskosten: kostenlos aus dem deutschen Festnetz

Änderungen dieser Garantiebedingungen ohne Voranmeldung behalten wir uns jederzeit vor.

## Explanation of the symbols on the device

	<p>Before commissioning, read and observe the operating manual and safety instructions!</p>
	<p>Place the concrete mixer horizontally on level and firm floor!</p>
	<p>Concrete mixer must not be moved during operation!</p>
	<p>Keep unauthorised persons and children away from the device!</p>
	<p>The device has protective insulation! Attention! The protection class is only maintained if original insulating materials are used during servicing and the insulation distances are not changed.</p>
	<p>Pull out the mains plug before cleaning or maintenance!</p>
	<p>Concrete mixer may only be operated with the guard fully closed!</p>
	<p>Wear protective clothing!</p>
	<p>Do not reach into the drum when it is moving!</p>
	<p>Caution! Danger of crushing on the sprocket!</p>
	<p>Assembly aid! See: Assembly, Fitting the drum upper section (Fig.6)</p>
	<p>The product complies with the applicable European directives.</p>
	<p>The product complies with the applicable Serbian directives.</p>

<b>Table of contents:</b>	<b>Page:</b>
1. Introduction .....	24
2. Product description .....	24
3. Scope of delivery .....	24
4. Proper use .....	24
5. Safety instructions .....	25
6. Residual risks .....	26
7. Technical data .....	26
8. Unpacking .....	27
9. Assembly / Before commissioning .....	27
10. Start-up .....	28
11. Electrical connection .....	30
12. Cleaning .....	30
13. Transport .....	30
14. Storage .....	31
15. Maintenance .....	31
16. Disposal and recycling .....	31
17. Troubleshooting .....	32
18. Declaration of conformity .....	102

## 1. Introduction

### Manufacturer:

Scheppach GmbH  
Günzburger Straße 69  
D-89335 Ichenhausen

### Dear Customer,

We hope your new product brings you much enjoyment and success.

### Note:

In accordance with the applicable product liability laws, the manufacturer of this product assumes no liability for damage to the product or caused by the product arising from:

- Improper handling
- Failure to comply with the operating manual
- Repairs carried out by third parties, unauthorised specialists
- Installing and replacing non-original spare parts
- Improper use
- Failure of the electrical system in the event of the electrical regulations and VDE provisions 0100, DIN 57113 / VDE 0113 not being observed

### Note:

The operating manual is part of this product. It includes important instructions for the safe, proper and economic operation of the product, for avoiding danger, for minimising repair costs and downtimes and for increasing the reliability and extending the service life of the product. In addition to the safety instructions in this operating manual, you must also observe the regulations applicable to the operation of the product in your country. Familiarise yourself with all operating and safety instructions before using the product. Only operate the product as described and for the specified areas of application. Keep the operating manual in a good place and hand over all documents when passing the product on to third parties.

## 2. Product description

1. Drum
2. Mixing unit
3. On/off switch
4. Engine unit
- 4a Screws
5. Transport wheels

6. Machine stand
7. Swivel wheel
8. Foot
9. Drum upper section
10. Drum lower section
11. Frame middle section
12. Foot with wheel axle
13. Locking disc
- 13a Holder
14. Bearing support

## 3. Scope of delivery

Item	Quantity	Designation
2	2x	Mixing unit
4	1x	Engine unit
5	2x	Transport wheels
7	1x	Swivel wheel
8	1x	Foot
9	1x	Drum upper section
10	1x	Drum lower section
11	1x	Frame middle section
12	1x	Foot with wheel axle
13	1x	Locking disc
14	1x	Bearing support
15	1x	Locking plate
16	1x	Actuating rod
17	1x	Extension rod
18	8x	Enclosed accessories bag
19	1x	Operating manual

## 4. Proper use

The concrete mixer can be used for home work to mix concrete and mortar. The concrete mixer is only intended for private use in the home and garden.

The product may only be used in the intended manner. Any use beyond this is improper. The user/operator, not the manufacturer, is responsible for damages or injuries of any type resulting from this.

An element of the intended use is also the observance of the safety instructions, as well as the assembly instructions and operating information in the operating manual.

Persons who operate and maintain the product must be familiar with the manual and must be informed about potential dangers.

The liability of the manufacturer and resulting damages are excluded in the event of modifications of the product. The product may only be operated with original parts and original accessories from the manufacturer.

The safety, operating and maintenance specifications of the manufacturer, as well as the dimensions specified in the technical data, must be observed.

Please note that our products were not designed with the intention of use for commercial or industrial purposes. We assume no guarantee if the product is used in commercial or industrial applications, or for equivalent work.

The manufacturer is not liable for damage caused by improper use or incorrect operation.

### Explanation of the signal words in the operating manual

<b>⚠ DANGER</b>
<b>Signal word to indicate an imminently hazardous situation which, if not avoided, will result in death or serious injury.</b>

<b>⚠ CAUTION</b>
<b>Signal word to indicate a potentially hazardous situation which, if not avoided, could result in minor or moderate injury.</b>

<b>ATTENTION</b>
<b>Signal word to indicate a potentially hazardous situation which, if not avoided, could result in product or property damage.</b>

## 5. Safety instructions

### General safety instructions

**⚠ WARNING: When using power tools, the basic safety precautions below must be followed in order to reduce the risk of fire, electric shock, and personal injury.**

### Please read all instructions before working with this device.

- Observe all safety information and danger notices on the device.
- Ensure that all of the safety and danger notices on the product are complete and in legible condition.
- The safety equipment on the product must not be disassembled or made unusable.
- Check the mains connection cables. Do not use defective connection cables.
- Check for correct function of the device before first use.
- Keep unauthorised persons and children away from the concrete mixer.
- Persons under the influence of alcohol, drugs or medication are not permitted to use the equipment.
- The operator is obligated to wear their personal protective equipment (PPE).
- Caution when working: Danger of injury due to rotating parts.
- Only carry out cleaning and maintenance work and rectify faults when the motor is switched off. Pull out the mains plug!
- Installation, repairs and maintenance work on the electrical equipment may only be carried out by electricians.
- All protective and safety equipment must be reassembled immediately after repair, maintenance is completed.
- Switch off the motor and pull out the mains plug before leaving the work area!
- Ensure adequate lighting. Poor lighting can significantly increase the danger of injury!
- In an emergency, switch the device off and pull out the mains plug!
- Never place your hands on moving parts of the machine when it is switched on. There is a danger of entanglement due to the rotating drum and rotating mixing tools.
- The device must not be operated while being moved to another location!
- The device may only be positioned on a level surface!
- There is a danger of breathing in toxic vapours and dusts.

### Additional safety instructions for concrete mixer

- The concrete mixer may only be put into operation fully assembled.
- Check the connection cables for damage before commissioning.

- Wear safety shoes, gloves, safety goggles and a breathing mask.
- Keep hands and feet away from the moving parts.
- Do not reach into the mixing drum while it is running.
- Do not put any objects into the mixing drum while it is running, e.g. shovel or similar.
- Danger of injury when the mixing drum is rotating.
- The concrete mixer may only be operated with original spare parts.
- Repairs to the concrete mixer may only be carried out by authorised specialist companies.
- Do not leave ready-to-use concrete mixer unattended.
- Switch off the machine and pull out the mains plug when leaving the workstation.

## 6. Residual risks

**The product has been built according to state-of-the-art and the recognised technical safety rules. However, individual residual risks can arise during operation.**

- Danger of injury due to rotating parts.
- Health hazard due to electrical power, with the use of improper electrical connection cables.
- Before performing setting or maintenance work, switch the motor off and unplug the mains plug.
- Furthermore, despite all precautions having been met, some non-obvious residual risks may still remain.
- Residual risks can be minimised if the "Safety Instructions" and the "Intended Use" together with the operating manual as a whole are observed.
- Avoid accidental start-ups of the machine: Make sure that the ON/OFF switch is set to "0" before inserting the plug into the socket.
- Use the tool that is recommended in this operating manual. This is how to ensure that your machine provides optimum performance.
- Keep your hands away from the working area when the product is in operation.

**⚠ Warning!** This power tool generates an electromagnetic field during operation. This field can impair active or passive medical implants under certain circumstances.

In order to prevent the risk of serious or deadly injuries, we recommend that persons with medical implants consult with their physician and the manufacturer of the medical implant prior to operating the power tool.

## 7. Technical data

	MIX160	MIX180
Engine	230 V / 50 Hz	230 V / 50 Hz
Engine output	0.65 kW	0.8 kW
Max. drum speed	29.5 rpm	29.5 rpm
Full load current	2.94 A	3.62 A
Capacity	160 l	180 l
Diameter of drum opening	390 mm	390 mm
Protection category	IP45D	IP45D
Operating mode*	S6 30%	S6 30%
Protection class	II	II
Dimensions	1260 x 850 x 1350 mm	1260 x 850 x 1400 mm
Weight	53.8 kg	56.5 kg

Subject to technical changes!

\*S6 30 %: Continuous duty with intermittent loading (operating time 10 min.)

In order avoid impermissible overheating of the motor, the motor should be driven for only 30% of the operating time with the stipulated nominal power and must then continue to run with no load for the remaining 70% of the operating time.

### Noise and vibration

#### ⚠ Warning:

Noise can have serious effects on your health. If the machine noise exceeds 85 dB, please wear suitable hearing protection.

#### Noise data

The noise levels have been determined in accordance with 2005/88/EC.

	MIX160	MIX180
Sound pressure level $L_{pA}$	69.75 dB	67.98 dB
Uncertainty $K_{pA}$	2.77 dB	5.14 dB
Sound power level $L_{WA}$	90.74 dB	91.78 dB
Uncertainty $K_{WA}$	1.20 dB	1.40 dB
Guaranteed sound power level $L_{WA}$	92 dB	93 dB

## 8. Unpacking

- Remove the concrete mixer from the box with two people.
- Remove the packaging material, as well as the packaging and transport safety devices (if present).
- Check whether the scope of delivery is complete.
- Check the device and accessory parts for transport damage. In the event of complaints the carrier must be informed immediately. Later claims will not be recognised.
- If possible, keep the packaging until the expiry of the warranty period.
- Familiarise yourself with the product by means of the operating instructions before using for the first time.
- With accessories as well as wearing parts and replacement parts use only original parts. Spare parts can be obtained from your specialist dealer.
- When ordering please provide our article number as well as type and year of manufacture for the product.

### ⚠ DANGER!

**The device and the packaging are not children's toys! Do not let children play with plastic bags, films or small parts! There is a danger of choking or suffocating!**

## 9. Assembly / Before commissioning

### ⚠ Attention!

Always make sure the device is fully assembled before commissioning!

In order to make assembly easier, assembly must be carried out by two persons.

The enclosed accessory bags (A to H) contain all the small parts required for assembly (see Fig. 3).

Tools required for assembly (not included in the scope of delivery):

- 2x Open-ended spanner, AF10
- 2x Open-ended spanner, AF13
- 1x Open-ended spanner, AF16
- 1x Combination pliers
- 1x Phillips screwdriver

### 9.1 Fitting the transport wheels (5) (enclosed accessory bag A) (Fig. 4)

1. Place the transport wheels (5) on both sides of the foot with wheel axle (12).
2. Then push a washer onto the wheel axle on both sides.

3. Insert a split pin through the outer hole of the wheel axle on both sides.
4. Secure the transport wheels (5) by bending the split pins apart with suitable combination pliers (not included in scope of delivery).

### 9.2 Installing the foot (8), actuating rod (16) and extension rod (17) on the frame middle section (11) (enclosed accessories bag B) (Fig. 5)

1. Hold the foot (8) to the frame middle section (11) as shown. Select the holes such that the foot (8) is in the lower position.
2. Push the two M8x70 hexagonal screws through the holes.
3. Fix the screws with a washer, a spring washer and an M8 nut each.
4. Tighten all screws using two open-ended spanners (AF13) (not included in the scope of delivery).
5. Guide the actuating rod (16) from below through the mounting bracket provided.
6. Insert the spring from above over the actuating rod (16) and hold it in position by inserting the split pin into the lower hole.
7. Connect the actuating rod (16) to the extension rod (17) using the M6x30 hexagon bolt. Fix it with an M6 nut.
8. Tighten the screw using two open-ended spanners (AF10) (not included in the scope of delivery).

### 9.3 Installing the foot with wheel axle (12) and transport wheels (5) on the frame middle section (11) (enclosed accessories bag C) (Fig. 6)

1. Hold the foot with wheel axle (12) to the frame middle section (11).
2. Push the two M8x70 hexagonal screws through the holes.
3. Fix the screws with a washer, a spring washer and an M8 nut each.
4. Tighten all screws using two open-ended spanners (AF13) (not included in the scope of delivery).

### 9.4 Fitting drum lower section (10) (enclosed accessories bag D) (Fig. 7)

1. Fit the bearing support (14) onto the drum lower section (10) at the intended location as illustrated.
2. Fix the lower part of the drum (10) with the securing ring (see illustration).
3. At the same time, insert the bearing of the drum lower section (10) with the premounted bearing support (14) into the opening of the machine stand.

Make sure that the bearing support (14) is above the foot with wheel axle (12).

4. Pay attention to the position of the hole.
5. Push the M8x65 hexagonal screw through the hole.
6. Fix the screw with a washer, a spring washer and an M8 nut.
7. Secure the opposite side using the locking plate (15) and the two M8x20 hexagon bolts.
8. Fix the screws with a washer, a spring washer and an M8 nut each.
9. Tighten all screws using two open-ended spanners (AF13) (not included in the scope of delivery).

### 9.5 Fitting mixing unit (2) (enclosed accessories bag E) (Fig. 8)

1. Insert an M10x20 Phillips screw from the outside through the lower part of the drum (10).
2. Push one rubber washer each onto the Phillips-head screws just inserted in the lower drum part (10).
3. Now place the mixing unit (2) on the mounted cross-head screws and fix it with one washer, one spring washer and one M10 nut each.
4. The mixing unit (2) is not tightened until the upper part of the drum (9) has been mounted.

### 9.6 Fitting drum upper section (9) (enclosed accessories bag F) (Fig. 9)

1. Put the upper part of the drum (9) on the lower part of the drum (10). Make sure that the fixing holes of the upper and lower drum align with each other.
2. **Attention!** The glued-on arrows mark the exact alignment of the drum lower section (10) and drum upper section (9).
3. Fix the upper part of the drum (9) by inserting the ten M8x20 screws, the spring washers and washers.
4. Then tighten the screws crosswise using an open-ended spanner AF13 (not included in the scope of delivery).
5. Insert one M10x20 Phillips screw each through the upper part of the drum (9) from the outside.
6. Push one rubber washer each onto the Phillips-head screws just inserted in the upper part of the drum (9).
7. Attach the upper end of the mixing unit (2) by placing it on the Phillips screws just inserted. Fix it with one washer, one spring washer and one nut M10 on each.

8. Finally, tighten all four screws in the lower drum section (10) and upper drum section (9) using a Phillips screwdriver and an open-end spanner AF16 (not included in the scope of delivery).

### 9.7 Installing the swivel wheel (7) with locking disc (13) (enclosed accessories bag G) (Fig. 10)

1. Push the swivel wheel (7) with the pre-assembled locking disc (13) onto the outer flange.
2. Fix this to the mounting bracket (13a) with the two hexagonal screws M8x20 and one washer, one spring washer and one nut M8 each. Make sure that the screws are inserted from the inside to the outside.
3. Then tighten the screws using one or two open-ended spanners (AF13) (not included in the scope of delivery).

### 9.8 Installing the motor unit (4) (enclosed accessories bag H) (fig. 11)

1. Position the motor unit (4) such that the threaded bolts match the holes.
2. Now push the motor unit (4) completely onto the shaft.
3. Then secure the motor unit (4) to the threaded bolts using two washers and two M8 lock nuts.
4. Push the hexagon bolt M8x70 through the mounting bracket on the motor unit (4) and the hole in the frame centre section (11).
5. Fix the screw with a washer, a spring washer and an M8 nut.
6. Tighten all screws and nuts using two open-ended spanners (AF13) (not included in the scope of delivery).

## 10. Start-up

### ⚠ Attention!

Always make sure the device is fully assembled before commissioning!

Only operate the concrete mixer if no parts (e.g. protective covers) are missing or faulty and if the connection cable is not damaged.

### 10.1 Setting up

- Set up the concrete mixer horizontally on level, firm ground. Prevent the machine from sinking.
- Do not set up the concrete mixer on the connection cable!
- Lay the connection cable so that it cannot be kinked, crushed or damaged in any other way.

**Note:**

The drum must be able to swivel to the right and left. Make sure that a sufficient container (e.g. a mortar bucket) is beneath the drum for emptying the drum. When setting up the machine, make sure that the mixing drum can be emptied freely.

**10.2 Switching on/off (Fig.1)**

**⚠ ATTENTION!**

**Danger of injury!**

A rotating mixing drum can lead to injuries.

- Do not reach into the mixing drum while it is running.
- Do not put any objects into the mixing drum while it is running (e.g. shovel or similar).

1. Connect a suitable extension cable to the connection cable of the concrete mixer.
2. Plug the extension cable into the socket.
3. Press the on/off switch (3) "I" (green button) to start the device.
4. Press the on/off switch (3) "0" (red button) to switch off the device.

**10.2.1 Thermal protection**

With overloading or overheating, the protective shut-down integrated in the device switches off for safety reasons.

1. Wait approx. 15 minutes until the motor has cooled down.
2. Restart the device by pressing the on/off switch (5) "I" (green button).

**10.3 Adjusting the drum (1) (Fig. 1, Fig. 12a/12b)**

The concrete mixer must be engaged in a certain mixing position for concrete and mortar production. Only the correct mixing position ensures the best mixing ratio and guarantees a trouble-free working process.

1. Always hold the swivel wheel (7) firmly to adjust the drum (1).
2. Release the swivel mechanism by pressing the actuating rod (16) downwards with your foot. The latch is released from the locking disc (13).
3. Swivel the drum (1) to the position that corresponds with your mix.
4. Fig. 12a: Drum position for the production of mortar.
5. Fig. 12b: Drum position for the production of concrete.
6. When the drum (1) is in the desired position, engage the actuating rod (16) into the locking disc (13) again.

**10.4 Filling (Fig. 12a + 12b)**

**⚠ ATTENTION!**

**Health risk and danger of injury!**

Breathing in dust can cause damage to health. Do not touch the cement or admixtures without protective gloves.

- Wear a breathing mask.
- Wear protective gloves and never reach into the mixing drum while it is running.

**⚠ WARNING!**

**Tipping hazard!**

Pay attention to the stability of the concrete mixer before filling.

- Only operate the concrete mixer on a firm, level (non-tilting) surface.
- Do not change the location of the concrete mixer when filling or when the drum is running.
- Only operate the concrete mixer on a firm, level (non-tilting) surface.

1. Press the on/off switch (3) "I" (green button) to start the device.
2. Check the mixing position on the locking disc (13).
3. Fig. 12a: Drum position for the production of mortar.
4. Fig. 12b: Drum position for the production of concrete.
5. Fill the mix while the drum is running (1). Do not overfill the drum (1). **Caution!** Danger from moving parts!
6. Do not throw material into the drum (1) with great momentum in order to prevent it sticking to the underside of the drum (1). Feed in the material in small portions.
7. Before filling, make sure that the opening of the drum (1) is aligned so that no mix can fall out of the drum (1).

**Note:** Ask a specialist for advice about the composition and quality of the mix.

**10.5 Emptying (Fig. 12c)**

1. Place a sufficient container (e.g. a mortar bucket) beneath the drum (1). Make sure that no mix can get onto the floor.
2. Unlock the swivelling device by pulling the pivoting handle (1) towards you. The latch is released from the locking disc (14).
3. Now swivel the drum (1) downwards slowly to empty it.

## 11. Electrical connection

The electrical motor installed is connected and ready for operation. The connection complies with the applicable VDE and DIN provisions.

The customer's mains connection as well as the extension cable used must also comply with these regulations.

### 11.1 Damaged electrical connection cables

The insulation on electrical connection cables is often damaged.

This may have the following causes:

- Pressure points, where connection cables are passed through windows or doors.
- Kinks where the connection cable has been improperly fixed or routed.
- Places where the connection cables have been cut due to being driven over.
- Insulation damage due to being ripped out of the wall outlet.
- Cracks due to the insulation ageing.

Such damaged electrical connection cables must not be used and are life-threatening due to the insulation damage.

Check the electrical connection cables for damage regularly. Ensure that the connection cables are disconnected from electrical power when checking for damage.

Electrical connection cables must comply with the applicable VDE and DIN provisions. Only use connection cables with the designation H07RN.

The printing of the type designation on the connection cable is mandatory.

For single-phase AC motors, we recommend a fuse rating of C 16A or K 16A for machines with a high starting current (from 3000 watts)!

## 12. Cleaning

### ⚠ WARNING!

#### Danger of injury!

The product can start unexpectedly and cause injuries.

- Switch off the motor before carrying out any cleaning or maintenance work.
- Disconnect the mains plug before carrying out any cleaning work.

### NOTE!

#### Risk of damage!

Damage to the motor can occur if water penetrates into the motor unit. Do not tap on the mixing drum with hard objects (hammer, shovel, etc.). A dented mixing drum impairs the mixing process and can be more difficult to clean.

- Clean the product with a brush or a scraper.
- Do not immerse the product in water or other liquids and do not spray the motor unit with a high-pressure cleaner.

We recommend that you thoroughly clean the inside and outside of the device directly after every use. Never remove dirt with a hammer, shovel or the like.

After each use of the concrete mixer:

1. Clean the drum (1) with water and remove cement and mortar crusts with a brush or a scraper.
2. To clean the inside of the drum, circulate a few shovels of gravel with water.

## 13. Transport

### ⚠ WARNING!

#### Danger of injury!

The product can start unexpectedly and cause injuries.

- Switch the motor off before transporting.
- Pull out the mains plug.

### 13.1 Vehicle transport (Fig. 13d)

1. Release the swivel mechanism by pressing the actuating rod (16) downwards with your foot. The latch is released from the locking disc (13).
2. Now place the drum (1) with the filling opening facing downwards.
3. Remove the screws from the foot (8) and from the foot with wheel axle (12).
4. Fold up the foot (8) and the foot with wheel axle (12).
5. Secure the concrete mixer from sliding with a tension strap.
6. Do not lift the concrete mixer with a crane.

### 13.2 Transport at the workplace (Fig. 13d)

1. Release the swivel mechanism by pressing the actuating rod (16) downwards with your foot. The latch is released from the locking disc (13).
2. Now place the drum (1) with the filling opening facing downwards.
3. For a brief transport, tilt the concrete mixer gently and transport it on the transport wheels (5).

## 14. Storage

Store the device and its accessories in a dark, dry and frost-free place that is inaccessible to children. The optimum storage temperature is between 5 and 30°C.

Cover the concrete mixer to protect it from dust and moisture.

Store the operating instructions with the power tool.

## 15. Maintenance

### ⚠ WARNING!

#### Danger of injury!

The product can start unexpectedly and cause injuries.

- Switch the motor off before performing any maintenance work.
- Disconnect the mains plug before carrying out any maintenance work.

### 15.1 Checking belt tension (Fig. 11a)

The belt tension is adjusted correctly in the factory. The belt tension cannot be readjusted.

1. Remove the cover of the motor unit (4) by loosening the screws (4a) on the motor unit (4). Use a Phillips screwdriver for this (not included in the scope of delivery)
2. Check the belt tension. By pressing on the belt with your finger, the belt should give approx. 5 mm.
3. Put the cover of the motor unit (4) back on and tighten the screws (4a). Use a Phillips screwdriver for this (not included in the scope of delivery)

### 15.2 Replacing belts

Belts are wearing parts that have to be replaced after a certain time.

1. Remove the cover of the motor unit (4) by loosening the screws (4a) on the motor unit (4).
2. Pull off the motor cover.
3. The ribbed side of the new V-belt should face outwards when inserted. Make sure the lower part of the V-belt is installed first.
4. Check the belt tension. By pressing on the belt with your finger, the belt should give approx. 5 mm. It is not possible to retension the belt.
5. Put the cover of the motor unit (4) back on and tighten the screws (4a).

### 15.3 Connections and repairs

Connections and repair work on the electrical equipment may only be carried out by electricians.

**Please provide the following information in the event of any enquiries:**

- Type of current for the motor
- Machine data - type plate

### 15.4 Service information

With this product, it is necessary to note that the following parts are subject to natural or usage-related wear, or that the following parts are required as consumables.

Wearing parts\*: Belt

\* may not be included in the scope of delivery!

Spare parts and accessories can be obtained from our service centre. To do this, scan the QR code on the cover page.

## 16. Disposal and recycling

### Notes for packaging



The packaging materials are recyclable. Please dispose of packaging in an environmentally friendly manner.

### Notes on the electrical and electronic equipment act (ElektroG)



**Waste electrical and electronic equipment does not belong in household waste, but must be collected and disposed of separately!**

- Used batteries or rechargeable batteries that are not installed permanently in the old device must be removed non-destructively before disposal! Their disposal is regulated by the battery act.
- Owners or users of electrical and electronic devices are legally obliged to return them after use.
- The end user is responsible for deleting their personal data from the old device being disposed of!
- The symbol of the crossed-out dustbin means that waste electrical and electronic equipment must not be disposed of with household waste.
- Waste electrical and electronic equipment can be handed in free of charge at the following places:
  - Public disposal or collection points (e.g. municipal works yards).
  - Points of sale of electrical devices (stationary and online), provided that dealers are obliged to take them back or offer to do so voluntarily.

- Up to three waste electrical devices per type of device, with an edge length of no more than 25 centimetres, can be returned free of charge to the manufacturer without prior purchase of a new device from the manufacturer or taken to another authorised collection point in your vicinity.
  - Further supplementary take-back conditions of the manufacturers and distributors can be obtained from the respective customer service.
- If the manufacturer delivers a new electrical device to a private household, the manufacturer can arrange for the free collection of the old electrical device upon request from the end user. Please contact the manufacturer's customer service for this.
  - These statements only apply to devices installed and sold in the countries of the European Union and which are subject to the European Directive 2012/19/EU. In countries outside the European Union, different regulations may apply to the disposal of waste electrical and electronic equipment.

## 17. Troubleshooting

Fault	Possible	Remedy
Engine does not start	No mains voltage	Check the safeguard
	Connection cable defective	Have checked or replaced by an electrician
Engine switches off	Engine overloaded	Let the engine cool down
	Supply and exhaust air openings on the motor unit are contaminated	Clean supply and exhaust air openings
Engine runs, drum stands still	V-belt slipping	Replace V-belt

## Vysvětlení symbolů na přístroji

	<p>Před uvedením do provozu si přečtěte a dodržujte návod k obsluze a bezpečnostní pokyny!</p>
	<p>Míchač betonové směsi vodorovně postavte na rovnou a pevnou podlahu!</p>
	<p>S míchačem betonové směsi nesmíte za provozu hýbat!</p>
	<p>Osoby, které nemají pověření, a děti se nesmějí ke stroji přibližovat!</p>
	<p>Stroj má ochrannou izolaci! Pozor! Třída ochrany zůstane zachována jen tehdy, když budou v případě servisu použity originální izolační látky a vzdálenost izolace nebude měněna.</p>
	<p>Před čištěním nebo údržbou vytáhněte vidlici přívodního kabelu!</p>
	<p>Míchač betonové směsi smí být provozován jen se zcela zavřeným ochranným zařízením!</p>
	<p>Noste ochranný oděv!</p>
	<p>Nesahejte do pohybujícího se bubnu!</p>
	<p>Opatrně! Nebezpečí rozdrčení u ozubeného věnce!</p>
	<p>Nápověda při montáži! Viz: Montáž, montáž horní části bubnu (obr. 6)</p>
	<p>Výrobek odpovídá platným evropským směrnicím.</p>
	<p>Výrobek odpovídá platným srbským směrnicím.</p>

**Obsah:**
**Strana:**

1.	Úvod.....	35
2.	Popis výrobku .....	35
3.	Rozsah dodávky .....	35
4.	Použití v souladu s určením .....	35
5.	Bezpečnostní pokyny .....	36
6.	Zbytková rizika .....	37
7.	Technické údaje .....	37
8.	Rozbalení .....	38
9.	Montáž / Před uvedením do provozu.....	38
10.	Uvedení do provozu.....	39
11.	Elektrické připojení .....	41
12.	Čištění .....	41
13.	Přeprava .....	41
14.	Skladování .....	42
15.	Údržba .....	42
16.	Likvidace a recyklace .....	42
17.	Odstraňování poruch .....	43
18.	Prohlášení o shodě.....	102

## 1. Úvod

### Výrobce:

Scheppach GmbH  
Günzburger Straße 69  
D-89335 Ichenhausen

### Vážený zákazníku,

přejeme vám mnoho radosti a úspěchu při práci s novým výrobkem.

### Upozornění:

Výrobce tohoto výrobku neručí podle platného zákona o odpovědnosti za vady výrobku za škody, které vzniknou na tomto výrobku nebo jeho prostřednictvím v případě:

- Neodborná manipulace
- Nedodržení návodu k obsluze
- Opravy třetí osobou, neoprávněnými odborníky
- Montáž a výměna neoriginálních náhradních dílů
- Použití, které není v souladu s určením
- Výpadky elektrického zařízení v případě nedodržení elektrických předpisů a ustanovení VDE 0100, DIN 57113 / VDE 0113

### Mějte na paměti:

Návod k obsluze je součástí tohoto výrobku. Obsahuje důležité pokyny, jak s výrobkem bezpečně, odborně a hospodárně pracovat, jak zabránit nebezpečí, ušetřit náklady na opravy, snížit prostoje a zvýšit spolehlivost a životnost výrobku. Kromě bezpečnostních směrnic uvedených v tomto návodu k obsluze musíte striktně dodržovat předpisy platné pro provoz výrobku ve Vaší zemi.

Seznamte se před použitím výrobku se všemi pokyny pro obsluhu a bezpečnostními pokyny. Výrobek provozujte pouze v souladu s popisem a ve stanoveném rozsahu použití. Návod k obsluze uložte na vhodném místě a v případě předání výrobku třetím osobám předejte všechny podklady.

## 2. Popis výrobku

1. Buben
2. Míchačlo
3. Zapínač/vypínač
4. Jednotka motoru
- 4a Šrouby
5. Přepravní kola
6. Podvozek

7. Výkyvné ozubené kolo
8. Podpěrná noha
9. Horní část bubnu
10. Dolní část bubnu
11. Střední část rámu
12. Podpěrná noha s nápravou
13. Kotouč s otvory
- 13a Držák
14. Držák ložiska

## 3. Rozsah dodávky

Pol.	Počet	Označení
2	2x	Míchačlo
4	1x	Jednotka motoru
5	2x	Přepravní kola
7	1x	Výkyvné ozubené kolo
8	1x	Podpěrná noha
9	1x	Horní část bubnu
10	1x	Dolní část bubnu
11	1x	Střední část rámu
12	1x	Podpěrná noha s nápravou
13	1x	Kotouč s otvory
14	1x	Držák ložiska
15	1x	Pojistková deska
16	1x	Ovládací tyč
17	1x	Prodlužovací tyč
18	8x	Přiložený sáček
19	1x	Provozní návod

## 4. Použití v souladu s určením

Míchač betonové směsi lze použít při práci doma k míchání betonu a malty. Míchač betonové směsi je určen jen pro soukromé použití v domě a na zahradě.

Výrobek se smí používat pouze v souladu s určením. Jakékoliv jiné použití je v rozporu s určením. Za škody nebo zranění všeho druhu, které vzniknou na základě použití v rozporu s určením, zodpovídá uživatel/obsluhující osoba a ne výrobce.

Součástí použití k určenému účelu je dodržování bezpečnostních pokynů a také montážní návod a provozní pokyny v návodu k obsluze.



- Přístroj smí být umístěn pouze na rovné ploše!
- Hrozí nebezpečí vdechnutí jedovatých výparů a prachu.

### Dodatečné bezpečnostní pokyny pro míchače betonové směsi

- Míchač betonové směsi smí být zprovozněn jen tehdy, je-li kompletně smontován.
- Před uvedením do provozu zkontrolujte, zda nejsou poškozená přípojná vedení.
- Používejte bezpečnostní obuv, rukavice, ochranné brýle a ochrannou dýchací masku.
- Mějte ruce a nohy v bezpečné vzdálenosti od pohyblivých dílů.
- Nesahejte do běžícího bubnu míchače.
- Do běžícího bubnu míchače nevkládejte žádné předměty, např. lopatu apod.
- Nebezpečí zranění otáčejícím se bubnem míchače.
- Míchač betonové směsi smí být provozován pouze s originálními náhradními díly.
- Opravy míchače betonové směsi smějí provádět jen autorizované odborné podniky.
- Míchač betonové směsi, který je připraven k provozu, nenechávejte bez dozoru.
- Když opouštíte pracoviště, vypněte stroj a vytáhněte vidlici přívodního kabelu.

## 6. Zbytková rizika

Výrobek je zkonstruován podle stavu techniky a uznávaných bezpečnostně technických předpisů. Přesto se mohou během práce vyskytnout jednotlivá zbytková rizika.

- Nebezpečí zranění otáčejícími se částmi.
- Ohrožení zdraví zásahem elektrickým proudem při použití elektrických přívodních kabelů, které nejsou v pořádku.
- Před provedením nastavovacích a údržbářských prací vypněte motor a vytáhněte síťovou zástrčku.
- Kromě toho mohou navzdory všem přijatým preventivním opatřením hrozit zbytková rizika, která nejsou zjevná.
- Zbytková rizika lze minimalizovat, pokud budete dodržovat „bezpečnostní pokyny“ a „použití v souladu s určeným účelem“ a kompletní návod k obsluze.
- Zabraňte náhodnému uvedení stroje do provozu: Než zapojíte síťovou zástrčku do zásuvky, ujistěte se, že je spínač pro zapnutí/vypnutí v poloze „0“.
- Používejte nástroj který je doporučen v tomto návodu k obsluze. Tím dosáhnete toho, že bude váš stroj poskytovat optimální výkon.

- Při provozu výrobku nevkládejte ruce do pracovního prostoru.

**⚠ Varování!** Tento elektrický nástroj vytváří během provozu elektromagnetické pole. Toto pole může za určitých podmínek ovlivňovat aktivní nebo pasivní zdravotní implantáty.

Pro snížení rizika vážných nebo smrtelných úrazů doporučujeme osobám se zdravotními implantáty, aby se před obsluhou tohoto elektrického nástroje obrátily na svého lékaře nebo na výrobce zdravotního implantátu.

## 7. Technické údaje

	MIX160	MIX180
Motor	230 V / 50 Hz	230 V / 50 Hz
Výkon motoru	0,65 kW	0,8 kW
Max. otáčky bubnu	29,5 min <sup>-1</sup>	29,5 min <sup>-1</sup>
Proud při plném zatížení	2,94A	3,62A
Objem	160 l	180 l
Průměr otvoru bubnu	390 mm	390 mm
Stupeň krytí	IP45D	IP45D
Druh provozního režimu*	S6 30%	S6 30%
Třída ochrany	II	II
Rozměry	1260 x 850 x 1350 mm	1260 x 850 x 1400 mm
Hmotnost	53,8 kg	56,5 kg

Technické změny vyhrazeny!

\*S6 30 %: Kontinuální provoz s přerušovaným zatížením (pracovní cyklus 10 min)

Aby nedošlo k nedovolenému přehřátí motoru, nesmí motor překročit 30 % pracovního cyklu s uvedeným jmenovitým výkonem a následně musí běžet 70 % pracovního cyklu bez zatížení.

### Hluk a vibrace

#### ⚠ Varování:

Hluk může mít závažný vliv na vaše zdraví. Pokud hladina hluku stroje přesahuje 85 dB, používejte vhodnou ochranu sluchu.

## Charakteristiky hlučnosti

Hodnoty hluku byly stanoveny podle 2005/88/ES.

	MIX160	MIX180
Hladina akustického tlaku $L_{pA}$	69,75 dB	67,98 dB
Kolisavost $K_{pA}$	2,77 dB	5,14 dB
Hladina akustického výkonu $L_{WA}$	90,74 dB	91,78 dB
Kolisavost $K_{WA}$	1,20 dB	1,40 dB
Zaručená hladina akustického výkonu $L_{WA}$	92 dB	93 dB

## 8. Rozbalení

- Míchač betonové směsi vyjměte za pomoci dvou osob z lepenkové krabice.
- Odstraňte balicí materiál a obalové a přepravní pojistky (pokud je jimi výrobek opatřen).
- Zkontrolujte, zda je rozsah dodávky úplný.
- Zkontrolujte přístroj a díly příslušenství, zda se při přepravě nepoškodily. V případě reklamaci je třeba okamžitě uvědomit dodavatele. Pozdější reklamace nebudou uznány.
- Uchovejte obal dle možností až do uplynutí záruční doby.
- Před použitím se s výrobkem seznáme podle návodu k obsluze.
- Používejte u příslušenství a opotřebitelných a náhradních dílů pouze originální díly. Náhradní díly obdržíte u specializovaného prodejce.
- Uveďte při objednávání naše čísla výrobku a rovněž typ a rok výroby.

### ⚠ NEBEZPEČÍ!

**Přístroj a balicí materiály nejsou hračka! S plastovými sáčky, fóliemi a drobným díly si nesmějí hrát děti! Hrozí nebezpečí spolknutí těchto věcí a udušení!**

## 9. Montáž / Před uvedením do provozu

### ⚠ Pozor!

Před uvedením do provozu přístroj bezpodmínečně kompletně smontujte!

Pro usnadnění montáže by měly smontování provádět dvě osoby.

Přiložené sáčky (A až H) obsahují všechny malé díly potřebné pro montáž (viz obr. 3).

Potřebný nástroj pro montáž (není obsažen v rozsahu dodávky):

- 2x očkový klíč SW10
- 2x očkový klíč SW13
- 1x očkový klíč SW16
- 1x kombinované kleště
- 1x šroubovák s křížovou hlavou

### 9.1 Montáž přepravních kol (5) (přiložený sáček A) (obr.4)

1. Nasadte přepravní kola (5) na obě strany podpěrné nohy s nápravou (12).
2. Pak nasadte na každou stranu nápravy po jedné příložce.
3. Zasuňte na obou stranách závlačku skrz vnější otvor nápravy.
4. Zajistěte přepravní kola (5) ohnutím závlaček směrem od sebe pomocí vhodných kombinovaných kleští (nejsou v rozsahu dodávky).

### 9.2 Montáž podpěrné nohy (8), ovládací tyče (16) a prodlužovací tyče (17) na střední část rámu (11) (přiložený sáček B) (obr. 5)

1. Podpěrnou nohu (8) držte na spodní části rámu (11), jak je znázorněno na obrázku. Zvolte otvory tak, aby byla podpěrná noha (8) v hlubší poloze.
2. Protáhněte oba šrouby se šestihlannou hlavou M8x70 skrz otvory.
3. Šrouby upevněte vždy podložkou, pružným kroužkem a maticí M8.
4. Utáhněte všechny šrouby pomocí dvou plochých klíčů (vel. 13) (nejsou v rozsahu dodávky).
5. Ovládací tyč (16) veďte zesponu skrz přiložený držák.
6. Pružinu nasadte shora na ovládací tyč (16) a přidrže ji ve správné poloze zasunutím závlačky do spodního otvoru.
7. Připojte ovládací tyč (16) k prodlužovací tyči (17) pomocí šroubu se šestihlannou hlavou M6x30. Zajistěte je maticí M6.
8. Utáhněte šroub pomocí dvou očkových klíčů (vel. 10) (nejsou v rozsahu dodávky).

### 9.3 Montáž podpěrné nohy s nápravou (12) a přepravních kol (5) na střední část rámu (11) (přiložený sáček C) (obr. 6)

1. Podrže podpěrnou nohu s nápravou (12) na střední části rámu (11), jak je znázorněno na obrázku.
2. Protáhněte oba šrouby se šestihlannou hlavou M8x70 skrz otvory.

- Šrouby upevněte vždy podložkou, pružným kroužkem a maticí M8.
- Utáhněte všechny šrouby pomocí dvou plochých klíčů (vel. 13) (nejsou v rozsahu dodávky).

#### 9.4 Montáž spodní části bubnu (10) (příložený sáček D) (obr. 7)

- Vložte uchycení ložiska (14) podle obrázku na určené místo na dolní části bubnu (10).
- Upevněte spodní část bubnu (10) pojistným kroužkem (viz obrázek).
- Současně zaveďte ložisko dolní části bubnu (10) pomocí předmontovaného uchycení ložiska (14) do otvorů podvozku. Dbejte na to, aby se uchycení ložiska (14) nacházelo nad podpěrnou nohou s nápravou (12).
- Dejte přitom pozor na polohu otvoru.
- Protáhněte šroub se šestihrannou hlavou M8x65 skrz otvor.
- Šroub upevněte podložkou, pružným kroužkem a maticí M8.
- Zajistěte opačnou stranu pomocí pojistkové desky (15) a dvou šroubů se šestihrannou hlavou M8x20.
- Šrouby upevněte vždy podložkou, pružným kroužkem a maticí M8.
- Utáhněte všechny šrouby pomocí dvou plochých klíčů (vel. 13) (nejsou v rozsahu dodávky).

#### 9.5 Montáž míchadla (2) (příložený sáček E) (obr. 8)

- Protáhněte vždy jeden šroub s křížovou drážkou M10x20 zvenku skrz spodní část bubnu (10).
- Nasuňte vždy po jedné gumové vložce na šrouby s křížovou drážkou právě zasunuté do spodní části bubnu (10).
- Nyní nasadte míchadlo (2) na namontované šrouby s křížovou drážkou a upevněte jej vždy podložkou, pružným kroužkem a maticí M10.
- Míchadlo (2) se pevně dotáhne až poté, co byla namontována horní část bubnu (9).

#### 9.6 Montáž horní části bubnu (9) (příložený sáček F) (obr. 9)

- Nasadte horní část bubnu (9) na spodní část bubnu (10). Ujistěte se, že upevňovací otvory horního a dolního bubnu lícují.
- Pozor!** Nalepené šipky označují přesné vyrovnaní dolní části bubnu (10) a horní části bubnu (9).
- Horní část bubnu (9) upevněte tak, že použijete deset šroubů M8x20, pružné kroužky a podložky.
- Následně utáhněte šrouby do kříže pomocí očkového klíče vel. 13 (není součástí rozsahu dodávky).

- Protáhněte vždy jeden šroub s křížovou drážkou M10x20 zvenku skrz horní část bubnu (9).
- Nasuňte vždy po jedné gumové vložce na šrouby s křížovou drážkou právě zasunuté do horní části bubnu (9).
- Upevněte horní konec míchadla (2) tak, že jej nasadíte na šrouby s křížovou drážkou, které jste právě namontovali. Upevněte jej vždy podložkou, pružným kroužkem a maticí M10.
- Následně utáhněte všechny čtyři šrouby ve spodní části bubnu (10) a horní části bubnu (9) pomocí šroubováku pro šrouby s křížovou drážkou a očkového klíče vel. 16 (není v rozsahu dodávky).

#### 9.7 Montáž výkyvného ozubeného kola (7) s kotoučem s otvory (13) (příložený sáček G) (obr. 10)

- Nasadte výkyvné ozubené kolo (7) s předmontovaným kotoučem s otvory (13) na vnější přírubu.
- Upevněte jej na držák (13a) oběma šrouby se šestihrannou hlavou M8x20 a vždy podložkou, pružným kroužkem a maticí M8. Pamatujte, že šrouby musí být zasunuté zevnitř směrem ven.
- Na závěr utáhněte šrouby pomocí dvou plochých klíčů (vel. 13) (nejsou v rozsahu dodávky).

#### 9.8 Montáž jednotky motoru (4) (příložený sáček H) (obr. 11)

- Umístěte jednotku motoru (4) tak, aby byly závitové čepy v rovině s otvory.
- Nyní kompletně nasadte jednotku motoru (4) na hřídel.
- Poté připevněte jednotku motoru (4) k závitovým čepům pomocí dvou podložek a dvou pojistných matic M8.
- Prostrčte šroub se šestihrannou hlavou M8x70 skrz držák na jednotce motoru (4) a otvor ve střední části rámu (11).
- Šroub upevněte podložkou, pružným kroužkem a maticí M8.
- Utáhněte všechny šrouby a matice pomocí dvou očkových (vel. 13) (nejsou v rozsahu dodávky).

## 10. Uvedení do provozu

### ⚠ Pozor!

Před uvedením do provozu přístroj bezpodmínečně kompletně smontujte!

Míchač betonové směsi provozujte jen tehdy, pokud žádné části (např. ochranné kryty) nechybí nebo nejsou vadné, a pokud přívodní kabel není poškozen.

### 10.1 Instalace

- Míchač betonové směsi postavte vodorovně na rovný pevný podklad. Zabraňte zaboření stroje.
- Míchač betonové směsi nesmí stát na přívodním kabelu!
- Přívodní kabel položte tak, aby nemohlo být zlomen, rozdrčen ani poškozen jiným způsobem.

#### Upozornění:

Buben musí být možné vychýlit doprava a doleva. Pod bubnem musí být místo pro dostatečně velkou nádobu (např. vaničku na maltu) pro vyprázdnění bubnu. Při instalaci stroje dbejte na to, aby bylo zajištěné nerušené vyprazdňování bubnu míchače.

### 10.2 Zapnutí/vypnutí (obr.1)

#### ⚠ POZOR!

##### Nebezpečí zranění!

Otáčející se buben míchače může způsobit zranění.

- Nesahejte do běžícího bubnu míchače.
  - Do bubnu míchače, který je v provozu, nevsunujte žádné předměty (např. lopatu apod.).
1. Připojte vhodný prodlužovací kabel k přípojnému vedení míchače betonové směsi.
  2. Zapojte prodlužovací kabel do zásuvky.
  3. Pro spuštění přístroje stiskněte spínač pro zapnutí/vypnutí (3) do polohy „I“ (zelené tlačítko).
  4. Pro vypnutí přístroje stiskněte spínač pro zapnutí/vypnutí (3) do polohy „0“ (červené tlačítko).

#### 10.2.1 Tepelná ochrana

Při přetížení a přehřátí přístroj z bezpečnostních důvodů vypne integrované ochranné odpojení.

1. Počkejte cca 15 minut, až motor vychladne.
2. Přístroj opět spusťte stisknutím spínače pro zapnutí/vypnutí (5) do polohy „I“ (zelené tlačítko).

### 10.3 Seřízení bubnu (1) (obr. 1, obr. 12a/12b)

Při výrobě betonu nebo malty musí být míchač betonové směsi zaaretován v určité poloze pro míchání. Pouze správná poloha pro míchání zajišťuje nejlepší výsledky míchání a zaručuje bezporuchový průběh práce.

1. Pro seřízení bubnu (1) vždy dostatečně pevně podržte výkyvné ozubené kolo (7).

2. Uvolněte otáčecí zařízení zatlačením ovládací tyče (16) nohou směrem dolů. Tím se západkové ústrojí uvolní z kotouče s otvory (13).
3. Otočte buben (1) až do příslušné polohy pro vaši směs.
4. Obr. 12a: Poloha bubnu pro výrobu malty.
5. Obr. 12b: Poloha bubnu pro výrobu betonu.
6. Když se buben (1) nachází v požadované poloze, zafixujte ovládací tyč (16) opět do kotouče s otvory (13).

### 10.4 Plnění (obr. 12a + 12b)

#### ⚠ POZOR!

##### Ohrožení zdraví a nebezpečí zranění!

Vdechnutí prachu může způsobit poškození zdraví. Cementu a přísad se nedotýkejte bez ochranných rukavic.

- Noste ochrannou dýchací masku.
- Používejte ochranné rukavice a nikdy nesahejte do běžícího bubnu míchače.

#### ⚠ VAROVÁNÍ!

##### Nebezpečí převrácení!

Před plněním se postarejte o stabilitu míchače betonové směsi.

- Míchač betonové směsi používejte pouze na pevném, rovném podkladu (zabezpečeném proti převržení).
  - Během plnění, resp. za chodu bubnu neměňte umístění míchače betonové směsi.
  - Míchač betonové směsi používejte pouze na pevném, rovném podkladu (zabezpečeném proti převržení).
1. Pro spuštění přístroje stiskněte spínač pro zapnutí/vypnutí (3) do polohy „I“ (zelené tlačítko).
  2. Zkontrolujte polohu pro míchání na kotouči s otvory (13).
  3. Obr. 12a: Poloha bubnu pro výrobu malty.
  4. Obr. 12b: Poloha bubnu pro výrobu betonu.
  5. Nalijte směs do bubnu (1) v pohybu. Buben (1) nepřeplňte. **Opatrně!** Ohrožení pohyblivými částmi!
  6. Materiál do bubnu (1) nevhazujte velkou silou, abyste zabránili jeho přilepení na dolní stranu bubnu (1). Materiál přidávejte v menším množství.
  7. Při plnění dbejte na to, aby byl otvor bubnu (1) vyrovnaný tak, aby z bubnu (1) nemohla vypadnout žádná směs.

**Upozornění:** Pro sestavení a materiály směsi se poradte s odborníkem.

## 10.5 Vyprázdnění (obr. 12c)

1. Pod buben (1) přistavte dostatečně velkou nádobu (např. vaničku na maltu). Dbejte na to, aby směs nespadla na zem.
2. Odblokujte otáčecí zařízení přitážením výkyvného ozubeného kola (1) k sobě. Tím se západkové ústrojí uvolní z kotouče s otvory (14).
3. Pro vyprázdnění otočte buben (1) pomalu směrem dolů.

## 11. Elektrické připojení

Instalovaný elektromotor je připojen v provozuschopném stavu. Přípojka musí odpovídat příslušným předpisům VDE a DIN.

Těmto předpisům musí odpovídat síťová přípojka zákazníka i použité prodlužovací kabely.

### 11.1 Poškozená elektrická přípojná vedení

U elektrických přípojných vedení často dochází k poškození izolace.

Jeho příčinami mohou být:

- Otláčená místa, je-li přípojné vedení vedeno oknem nebo štěrbinou ve dveřích.
- Místa zlomu kvůli nevhodnému upevnění nebo vedení přípojného vedení.
- Zlomení kvůli přejíždění přes přívodní kabel.
- Poškození izolace kvůli vytržení z nástěnné zásuvky.
- Praskliny v důsledku stárnutí izolace.

Tyto vadná elektrická přípojná vedení nesmí být používána a kvůli poškození izolace jsou životu nebezpečná. Pravidelně kontrolujte, zda elektrická přípojná vedení nejsou poškozená. Dávejte pozor, aby nebyl přívodní kabel při kontrole připojen do elektrické sítě.

Elektrické přívodní kabely musí odpovídat příslušným předpisům VDE a DIN. Používejte pouze přípojná vedení s označením H07RN.

Potisk typového označení na přívodním kabelu je povinný.

U jednofázového motoru na střídavý proud doporučujeme pro stroje s vysokým rozběhovým proudem (od 3000 W) jištění C 16A nebo K 16A!

## 12. Čištění

### ⚠ VAROVÁNÍ!

#### Nebezpečí zranění!

Výrobek se může neočekávaně nastartovat a způsobit zranění.

- Před všemi čistícími a údržbářskými pracemi vypněte motor.
- Před prováděním veškerých čistících prací odpojte síťovou zástrčku.

### UPOZORNĚNÍ!

#### Nebezpečí poškození!

Pokud se do jednotky motoru dostane voda, může dojít k poškození motoru. Do bubnu míchače nebouchejte tvrdými předměty (kladivo, lopata atd.). Buben míchače s promáčklinami narušuje proces míchání a navíc se těžko čistí.

- Výrobek čistěte kartáčem nebo škrabkou.
- Výrobek neponožte do vody ani jiných kapalin a jednotku motoru neostříkujte vysokotlakým čističem.

Doporučujeme přístroj řádně vyčistit vně i uvnitř ihned po každém použití. Nečistoty se nikdy nesmí odstraňovat kladivem, lopatou apod.

Po každém použití míchače betonové směsi:

1. Vyčistěte buben (1) vodou a odstraňte cement a zaschlou maltu kartáčem nebo škrabkou.
2. Chcete-li vyčistit vnitřek bubnu, nechte v něm po několik obrátek obíhat několik lopat šterku s vodou.

## 13. Přeprava

### ⚠ VAROVÁNÍ!

#### Nebezpečí zranění!

Výrobek se může neočekávaně nastartovat a způsobit zranění.

- Před přepravou vypněte motor.
- Vytáhněte síťovou zástrčku.

### 13.1 Přeprava vozidlem (obr. 13d)

1. Uvolněte otáčecí zařízení zatlačením ovládací tyče (16) nohou směrem dolů. Tím se západkové ústrojí uvolní z kotouče s otvory (13).
2. Nastavte plnicí otvor bubnu (1) směrem dolů.
3. Odstraňte šrouby z podpěrné nohy (8) a z podpěrné nohy s nápravou (12).
4. Podpěrnou nohu (8) a podpěrnou nohu s nápravou (12) sklopte.
5. Zajistěte míchač betonové směsi upínacím pásem proti posunutí.
6. Míchač betonové směsi nezvedejte jeřábem.

### 13.2 Přeprava na pracoviště (obr. 13d)

1. Uvolněte otáčecí zařízení zatlačením ovládací tyče (16) nohou směrem dolů. Tím se západkové ústrojí uvolní z kotouče s otvory (13).
2. Nastavte plnicí otvor bubnu (1) směrem dolů.
3. Pro krátkou přepravu míchač betonové směsi mírně nakloňte a přepravujte jej na přepravních kolech (5).

## 14. Skladování

Uložte přístroj a jeho příslušenství na tmavém, suchém místě, chráněném před mrazem a nedostupném pro děti. Optimální skladovací teplota se pohybuje mezi 5 a 30°C.

Míchač betonové směsi zakryjte, aby byl chráněný před prachem nebo vlhkostí.

Návod k obsluze uchovávejte v blízkosti elektrického nástroje.

## 15. Údržba

### ⚠ VAROVÁNÍ!

#### Nebezpečí zranění!

Výrobek se může neočekávaně nastartovat a způsobit zranění.

- Před všemi údržbářskými pracemi vypněte motor.
- Před prováděním veškeré údržby vytáhněte síťovou zástrčku.

### 15.1 Kontrola napnutí řemenu (obr. 11a)

Napnutí řemenu je správně nastavené z výroby. Napnutí řemenu nelze upravovat.

1. Odstraňte kryt jednotky motoru (4) povolením šroubů (4a) na jednotce motoru (4). Použijte k tomu šroubovák pro šrouby s křížovou drážkou (není součástí rozsahu dodávky).
2. Zkontrolujte napnutí řemenu. Řemen by měl po stlačení prstem cca o 5 mm povolít.
3. Kryt jednotky motoru (4) znovu nasadte a utáhněte šrouby (4a). Použijte k tomu šroubovák pro šrouby s křížovou drážkou (není součástí rozsahu dodávky).

### 15.2 Výměna řemene

Řemeny jsou součásti, které podléhají rychlému opotřebením, a musejí být po určité době vyměněny.

1. Odstraňte kryt jednotky motoru (4) povolením šroubů (4a) na jednotce motoru (4).
2. Stáhněte kryt motoru.

3. Rýhovaná strana nového klínového řemenu by měla při vložení směřovat ven. Dbejte na to, aby se nejprve namontovali spodní část klínového řemenu.
4. Zkontrolujte napnutí řemenu. Řemen by měl po stlačení prstem cca o 5 mm povolít. Řemen nelze dopínat.
5. Kryt jednotky motoru (4) znovu nasadte a utáhněte šrouby (4a).

### 15.3 Přípojky a opravy

Připojení a opravy elektrické výbavy smí provádět pouze kvalifikovaný elektrikář.

### Při zpětných dotazech uvádějte prosím tyto údaje:

- Typ proudu napájecího motor
- Údaje z typového štítku stroje

### 15.4 Servisní informace

Je nutno dbát na to, že v případě tohoto výrobku následující díly podléhají opotřebením, které je dáno používáním nebo se tak děje přirozeně, příp. že na následující díly je pohlíženo jako na spotřební materiál.

Opotřebitelné díly\*: Řemen

\* není nutně zahrnuto v rozsahu dodávky!

Náhradní díly a příslušenství obdržíte v našem servisním středisku. Naskenujte k tomu QR kód na titulní straně.

## 16. Likvidace a recyklace

### Upozornění k obalu



Balící materiály jsou recyklovatelné. Obaly prosím likvidujte způsobem šetrným k životnímu prostředí.

### Upozornění k zákonu o elektrických a elektronických zařízeních (ElektroG)



**Odpadní elektrická a elektronická zařízení nepatří do domovního odpadu, ale musí se sbírat a likvidovat odděleně!**

- Staré baterie nebo akumulátory, které nejsou nepevno zabudované ve starém přístroji, musí být před odevzdáním bez poškození vyjmuty! Jejich likvidaci upravuje zákon o bateriích.
- Majitelé nebo uživatelé elektrických a elektronických zařízení jsou ze zákona povinni je po použití vrátit.

- Koncový uživatel je zodpovědný za vymazání svých osobních údajů ze starého zařízení určeného k likvidaci!
- Symbol přeškrtnuté popelnice znamená, že se odpadní elektrická a elektronická zařízení nesmí likvidovat společně s domovním odpadem.
- Elektrická a elektronická zařízení můžete bezplatně odevzdat na následujících místech:
  - Veřejné skládky nebo sběrná místa odpadů (např. obecní stavební dvory).
  - Prodejní místa elektrospotřebičů (stacionární a online), pokud jsou obchodníci povinni je odebírat nebo to nabízejí dobrovolně.
  - Až tři kusy elektroodpadu od jednoho typu spotřebiče s délkou hrany maximálně 25 cm lze bez-

platně vrátit výrobci, aniž by bylo nutné předtím zakoupit nový spotřebič od výrobce nebo jej odevzdat na jiném autorizovaném sběrném místě ve vašem okolí.

- Pro další doplňující podmínky zpětného odběru výrobci a distributorů se obraťte na příslušný zákaznický servis.
- V případě, že výrobce dodá nový elektrospotřebič do soukromé domácnosti, může na žádost koncového uživatele zajistit bezplatný sběr elektroodpadu. Za tímto účelem kontaktujte zákaznický servis výrobce.
- Tato prohlášení se vztahují pouze na přístroje instalované a prodávané v zemích Evropské unie a podléhající evropské směrnici 2012/19/EU. V zemích mimo Evropskou unii mohou pro likvidaci elektroodpadu platit jiné předpisy.

## 17. Odstraňování poruch

Porucha	Možná	Řešení
Motor se nerozběhne	Chybí síťové napětí	Zkontrolujte zajištění
	Vadný připojovací kabel	Nechte zkontrolovat, resp. vyměnit kvalifikovaným elektrikářem
Motor vypíná	Motor je přetížen	Nechte motor vychladnout
	Otvory pro přívádění a odvádění vzduchu na jednotce motoru jsou znečištěné	Otvory pro přívádění a odvádění vzduchu vyčistěte
Motor běží, buben zůstává stát	Klínový řemen prokluzuje	Vyměňte klínový řemen

## Vysvetlenie symbolov na prístroji

	<p>Pred uvedením do prevádzky si prečítajte návod na obsluhu a bezpečnostné upozornenia a dodržiavajte ich!</p>
	<p>Miešačku betónu postavte vodorovne na rovný a pevný podklad!</p>
	<p>Miešačka betónu sa počas prevádzky nesmie pohybovať!</p>
	<p>Neautorizované osoby a deti udržiavajte mimo dosahu zariadenia!</p>
	<p>Zariadenie má ochrannú izoláciu! Pozor! Trieda ochrany zostane zachovaná, len ak sa v prípade servisu použijú originálne izolačné materiály a ak sa nezmenia izolačné vzdialenosti.</p>
	<p>Pred čistením alebo údržbou vyťahnite sieťovú zástrčku!</p>
	<p>Miešačka betónu sa smie používať len s úplne zatvoreným ochranným zariadením!</p>
	<p>Noste ochranný odev!</p>
	<p>Nesiahajte do pohybujúcich sa častí bubna!</p>
	<p>Opatrne! Nebezpečenstvo pomliaždenia na ozubenom venci!</p>
	<p>Montážna pomôcka! Pozri: Montáž, montáž hornej časti bubna (obr. 6)</p>
	<p>Výrobok zodpovedá platným európskym smerniciam.</p>
	<p>Výrobok zodpovedá platným srbským smerniciam.</p>

**Obsah:**
**Strana:**

1.	Úvod.....	46
2.	Popis výrobku .....	46
3.	Rozsah dodávky .....	46
4.	Použitie v súlade s určením.....	46
5.	Bezpečnostné upozornenia.....	47
6.	Zvyškové riziká .....	48
7.	Technické údaje.....	48
8.	Vybalenie .....	49
9.	Montáž/Pred uvedením do prevádzky.....	49
10.	Uvedenie do prevádzky .....	51
11.	Elektrická prípojka .....	52
12.	Čistenie .....	52
13.	Preprava.....	52
14.	Skladovanie .....	53
15.	Údržba .....	53
16.	Likvidácia a recyklácia.....	53
17.	Odstraňovanie porúch .....	54
18.	Vyhlásenie o zhode .....	102

## 1. Úvod

### Výrobca:

Scheppach GmbH  
Günzburger Straße 69  
D-89335 Ichenhausen

### Vážený zákazník,

želáme Vám veľa zábavy a úspechov pri práci s Vaším novým výrobkom.

### Upozornenie:

Výrobca tohto výrobku neručí podľa platného zákona o ručení za výrobok za škody, ktoré vzniknú na tomto výrobku alebo budú spôsobené týmto výrobkom pri:

- neodbornom zaobchádzaní,
- nedodržaní návodu na obsluhu,
- opravách tretími stranami, nie autorizovanými odborníkmi,
- montáži a výmene neoriginálnych náhradných dielov,
- používaní v rozpore s určením,
- výpadkoch elektrického zariadenia pri nedodržiavaní elektrických predpisov a ustanovení VDE 0100, DIN 57113 / VDE 0113.

### Dotržiavajte:

Návod na obsluhu je súčasťou tohto výrobku. Obsahuje dôležité pokyny, ako máte s výrobkom pracovať bezpečne, odborne a ekonomicky, ako máte predchádzať nebezpečenstvám, ušetriť náklady na opravu, znížiť dobu výpadkov a zvýšiť spoľahlivosť a životnosť výrobku. Okrem bezpečnostných ustanovení tohto návodu na obsluhu musíte bezpodmienečne dodržiavať predpisy svojej krajiny platné pre prevádzku výrobku.

Pred použitím výrobku sa oboznámte so všetkými pokynmi na obsluhu a bezpečnostnými upozorneniami. Výrobok prevádzkujte len tak, ako je popísané, a v uvedených oblastiach použitia. Návod na obsluhu uchovávajte na bezpečnom mieste a pri odovzdávaní výrobku tretím osobám odovzdajte všetky dokumenty.

## 2. Popis výrobku

1. Bubon
2. Miešací mechanizmus
3. Zapínač/vypínač
4. Motorová jednotka
- 4a Skrutky
5. Prepravné kolesá
6. Podstavec

7. Otočné koleso
8. Oporná noha
9. Horná časť bubna
10. Dolná časť bubna
11. Stredná časť rámu
12. Oporná noha s osou kolesa
13. Rastrová podložka
- 13a Držiak
14. Držiak ložiska

## 3. Rozsah dodávky

Pol.	Počet	Označenie
2	2x	Miešací mechanizmus
4	1x	Motorová jednotka
5	2x	Prepravné kolesá
7	1x	Otočné koleso
8	1x	Oporná noha
9	1x	Horná časť bubna
10	1x	Dolná časť bubna
11	1x	Stredná časť rámu
12	1x	Oporná noha s osou kolesa
13	1x	Rastrová podložka
14	1x	Držiak ložiska
15	1x	Pripeňovacia doštička
16	1x	Ovládacia tyč
17	1x	Predlžovacia tyč
18	8x	Vrecko na príslušenstvo
19	1x	Návod na obsluhu

## 4. Použitie v súlade s určením

Miešačka betónu sa používa pri domácich prácach na miešanie betónu a malty. Miešačka betónu je určená len na súkromné použitie doma a na záhrade.

Výrobok sa smie používať iba v súlade so svojím určením. Každé iné použitie presahujúce určenie je považované za používanie v rozpore s určením. Za škody z neho vzniknuté alebo poranenia akéhokoľvek druhu ručí používateľ/obsluha, a nie výrobca.

Súčasťou používania v súlade s určením je aj dodržiavanie bezpečnostných upozornení, ako aj návodu na montáž a prevádzkových pokynov v návode na obsluhu.

Osoby, ktoré používajú výrobok a zaisťujú jeho údržbu, musia byť oboznámené s výrobkom a poučené o možných nebezpečenstvách.

Zmeny na výrobku úplne vylučujú ručenie výrobcu za škody, ktoré tým vzniknú.

Výrobok sa smie používať iba s originálnymi dielmi a originálnym príslušenstvom od výrobcu.

Musia sa dodržiavať bezpečnostné, pracovné predpisy a predpisy týkajúce sa údržby, ako aj rozmery uvedené v technických údajoch.

Majte na pamäti, že naše výrobky neboli v súlade s určením skonštruované na komerčné, remeselné ani priemyselné použitie. Ak sa výrobok používa v komerčných, remeselných alebo priemyselných podnikoch, ako aj na podobné činnosti, nepreberáme žiadnu záruku.

Výrobca neručí za škody, ktoré boli spôsobené použitím v rozpore s určením alebo nesprávnou obsluhou.

#### Vysvetlenie signálnych slov v návode na obsluhu

<b>⚠ NEBEZPEČENSTVO</b>
<b>Signálne slovo na označenie bezprostredne hroziacej nebezpečnej situácie, ktorá, ak sa jej nezabráni, bude mať za následok smrť alebo vážne poranenie.</b>

<b>⚠ OPATRNE</b>
<b>Signálne slovo na označenie možnej nebezpečnej situácie, ktorá, ak sa jej nezabráni, môže viesť k ľahkému alebo stredne ťažkému poraneniu.</b>

<b>POZOR</b>
<b>Signálne slovo na označenie možnej nebezpečnej situácie, ktorá, ak sa jej nezabráni, môže viesť k materiálnym škodám na výrobku alebo majetku/vlastníctve.</b>

## 5. Bezpečnostné upozornenia

### Všeobecné bezpečnostné upozornenia

**⚠ VAROVANIE: Keď používate elektrické nástroje, mali by ste dodržiavať nasledujúce zásadné bezpečnostné opatrenia, aby sa znížilo riziko vzniku ohňa, zásahu elektrickým prúdom a poranení osôb.**

**Pred prácou s týmto prístrojom si, prosím, prečítajte všetky pokyny.**

- Dodržiavajte všetky bezpečnostné upozornenia a upozornenia na nebezpečenstvá umiestnené na prístroji.
- Všetky bezpečnostné upozornenia a upozornenia na nebezpečenstvá na výrobku udržiavajte v čitateľnom stave.
- Bezpečnostné zariadenia na výrobku sa nesmú demontovať ani stať nepoužiteľnými.
- Skontrolujte sieťové privody. Nepoužívajte chybné prípojné vedenia.
- Pred uvedením do prevádzky skontrolujte správnu funkciu prístroja.
- Držte deti a nepovolané osoby v dostatočnej vzdialenosti od miešačky betónu.
- Osobám pod vplyvom alkoholu, narkotík, liečiv nie je používanie povolené.
- Operátor je povinný nosiť svoje osobné ochranné prostriedky (OOP).
- Pozor pri prácach: Nebezpečenstvo poranenia z dôvodu rotujúcich častí.
- Čistiace, údržbové práce a odstraňovanie porúch vykonávajte len pri vypnutom motore. Vytiahnite sieťovú zástrčku!
- Inštalácie, opravy a údržbové práce na elektroinštalácii smú vykonávať iba odborní pracovníci.
- Všetky ochranné a bezpečnostné zariadenia musia byť po ukončení opráv a údržbových prác okamžite znovu namontované.
- Pri opustení pracoviska vypnite motor a vytiahnite sieťovú zástrčku!
- Dbajte na dostatočné osvetlenie. Zlé osvetlenie môže rozhodujúco zvýšiť nebezpečenstvo poranenia!
- V prípade nebezpečenstva vypnite prístroj a vytiahnite sieťovú zástrčku!
- Pri zapnutom prístroji nikdy nesiahajte rukami na pohybujúce sa časti stroja. Vzniká nebezpečenstvo zachytenia/navinutia v dôsledku rotujúceho bubna, príp. rotujúcich miešacích nástrojov.

- Prístroj sa nesmie prevádzkovať počas presúvania na iné miesto!
- Prístroj sa smie umiestniť len na rovnú plochu!
- Vzniká nebezpečenstvo vdýchnutia jedovatých pár a prachov.

### Dodatčné bezpečnostné upozornenia pre miešačku betónu

- Miešačka betónu sa smie uvádzať do prevádzky len v kompletne zmontovanom stave.
- Pred uvedením do prevádzky skontrolujte prípojné vedenia ohľadom poškodení.
- Noste bezpečnostnú obuv, rukavice, ochranné okuliare a masku na ochranu dýchania.
- Držte ruky a nohy v bezpečnej vzdialenosti od pohyblivých dielov.
- Nesiahajte do bežiaceho bubna miešačky.
- Do bežiaceho bubna miešačky nekladajte žiadne predmety, napr. lopatu alebo podobné.
- Nebezpečenstvo poranenia pri rotujúcom bubne miešačky.
- Miešačka betónu sa smie používať len s originálnymi náhradnými dielmi.
- Opravy na miešačke betónu smú vykonávať len autorizované odborné prevádzky.
- Miešačku betónu, ktorá je pripravená na prevádzku, nenechávajú bez dozoru.
- Pri opustení pracoviska stroj vypnite a vytiahnite sieťovú zástrčku.

### 6. Zvyškové riziká

Výrobok je skonštruovaný podľa aktuálneho stavu techniky a uznávaných bezpečnostno-technických pravidiel. Napriek tomu sa môžu pri práci vyskytnúť jednotlivé zvyškové riziká.

- Nebezpečenstvo poranenia z dôvodu rotujúcich častí.
- Ohrozenie zdravia prúdom pri použití elektrických prípojných vedení v rozpore s určením.
- Pred vykonaním nastavovacích alebo údržbových prác vypnite motor a vytiahnite sieťovú zástrčku.
- Napriek všetkým prijatým opatreniam môžu pretrvávajúť zvyškové riziká, ktoré nie sú očividné.
- Zvyškové riziká je možné minimalizovať, ak sa spolu dodržiavajú „bezpečnostné upozornenia“ a „použitie v súlade s určením“, ako aj návod na obsluhu.
- Predchádzajte neúmyselnému uvedeniu stroja do prevádzky: Uistite sa, že zapínač/vypínač je nastavený na „0“ skôr, než zasuniete zástrčku do zásuvky.

- Používajte nástroj odporúčaný v návode na obsluhu. Tak dosiahnete, že stroj dosiahne optimálne výkony.
- Nikdy nekladajte ruky do pracovnej oblasti, keď je výrobok v prevádzke.

**⚠ Varovanie!** Toto elektrické náradie vytvára počas prevádzky elektromagnetické pole. Toto pole môže za určitých okolností ovplyvniť aktívne alebo pasívne implantáty.

Na zníženie nebezpečenstva závažných alebo smrteľných poranení odporúčame osobám s implantátmi prekonzultovať situáciu so svojim lekárom a výrobcom implantátu ešte predtým, ako začnú obsluhovať elektrické náradie.

### 7. Technické údaje

	MIX160	MIX180
Motor	230 V/50 Hz	230 V/50 Hz
Výkon motora	0,65 kW	0,8 kW
Max. otáčky bubna	29,5 min <sup>-1</sup>	29,5 min <sup>-1</sup>
Prúd pri plnom zaťažení	2,94 A	3,62 A
Objem	160 l	180 l
Priemer otvoru bubna	390 mm	390 mm
Stupeň ochrany krytom	IP45D	IP45D
Prevádzkový režim*	S6 30 %	S6 30 %
Trieda ochrany	II	II
Rozmery	1260 x 850 x 1350 mm	1260 x 850 x 1400 mm
Hmotnosť	53,8 kg	56,5 kg

Technické zmeny vyhradené!

\*S6 30 %: Priebežná prevádzka s prerušovaným zaťažením (trvanie cyklu 10 min.)

Aby sa motor nezahrial na zakázanú hodnotu, smie sa motor prevádzkovať len na 30 % trvania cyklu s uvedeným menovitým výkonom a potom sa musí prevádzkovať len na 70 % trvania cyklu bez zaťaženia.

#### Hluk a vibrácie

**⚠ Varovanie:**

Hluk môže mať závažný vplyv na vaše zdravie. Ak hluk stroja presiahne 85 dB, noste, prosím, vhodnú ochranu sluchu.

## Hodnoty hluku

Hodnoty hluku boli stanovené v súlade so smernicou 2005/88/ES.

	MIX160	MIX180
Hladina akustického tlaku $L_{pA}$	69,75 dB	67,98 dB
Neistota $K_{pA}$	2,77 dB	5,14 dB
Hladina akustického výkonu $L_{WA}$	90,74 dB	91,78 dB
Neistota $K_{WA}$	1,20 dB	1,40 dB
Zaručená hladina akustického výkonu $L_{WA}$	92 dB	93 dB

## 8. Vybalenie

- Miešačku betónu vyberte z kartónu za pomoci dvoch osôb.
- Odstráňte baliaci materiál, ako aj obalové a prepravné poistky (ak sú použité).
- Skontrolujte, či je rozsah dodávky kompletný.
- Prístroj a diely príslušenstva skontrolujte ohľadom poškodení spôsobených prepravou. V prípade reklamácií ihneď informujte dodávateľa. Neskoršie reklamácie nebudú uznané.
- Obal podľa možnosti uschovajte až do uplynutia záručnej doby.
- Pred použitím sa oboznámte s výrobkom na základe návodu na obsluhu.
- Pri príslušenstve, ako aj pri dieloch podliehajúcich opotrebovaniu a náhradných dieloch, používajte iba originálne diely. Náhradné diely získate u svojho špecializovaného predajcu.
- Pri objednávkach uvádzajte naše čísla výrobkov, ako aj typ a rok výroby výrobku.

### ⚠ NEBEZPEČENSTVO!

**Prístroj a obalové materiály nie sú hračkami pre deti! Deti sa nesmú hrať s plastovými vrečkami, fóliami a malými dielmi! Hrozí nebezpečenstvo prehltnutia a zadusenia!**

## 9. Montáž/Pred uvedením do prevádzky

### ⚠ Pozor!

Prístroj pred uvedením do prevádzky bezpodmienečne kompletne zmontujte!

Na uľahčenie montáže by mali zmontovanie vykonať dve osoby.

Vrečko na príslušenstvo (A až H) obsahuje všetky malé diely potrebné na montáž (pozri obr. 3).

Potrebné nástroje na montáž (neobsiahnuté v rozsahu dodávky):

- 2x otvorený kľúč veľ. 10
- 2x otvorený kľúč veľ. 13
- 1x otvorený kľúč veľ. 16
- 1x kombinované kliešte
- 1x krížový skrutkovač

### 9.1 Montáž prepravných kolies (5) (vrečko na príslušenstvo A) (obr. 4)

1. Nasadte prepravné kolesá (5) na oboch stranách na opornú nohu s osou kolesa (12).
2. Na oboch stranách potom nasadte podložku na os kolesa.
3. Vložte závlačku cez vonkajší otvor osi kolesa na oboch stranách.
4. Zaisťte prepravné kolesá (5) ohnutím závlačiek od seba vhodnými kombinovanými kliešťami (nie sú v rozsahu dodávky).

### 9.2 Montáž opornej nohy (8), ovládacej tyče (16) a predlžovacej tyče (17) na strednú časť rámu (11) (vrečko na príslušenstvo B) (obr. 5)

1. Držte opornú nohu (8) na strednej časti rámu (11) tak, ako na obrázku. Vyberte otvory tak, aby bola oporná noha (8) v hlbšej polohe.
2. Prevlečte obe skrutky so šesťhrannou hlavou M8X70 cez otvory.
3. Skrutky zaisťte podložkou, pružnou podložkou a maticou M8.
4. Utiahnite všetky skrutky pomocou dvoch otvorených kľúčov (veľ. 13) (nie je v rozsahu dodávky).
5. Prestrčte ovládaciu tyč (16) zdola cez držiak určený na tento účel.
6. Zasuňte pružinu zhora cez ovládaciu tyč (16) a pridržte ju v tejto polohe zavedením závlačky do dolného otvoru.
7. Spojte ovládaciu tyč (16) s predlžovacou tyčou (17) pomocou skrutky so šesťhrannou hlavou M6x30. Zafixujte ju maticou M6.
8. Utiahnite skrutku pomocou dvoch otvorených kľúčov (veľ. 10) (nie je v rozsahu dodávky).

### 9.3 Montáž opornej nohy s osou kolesa (12) a prepravnými kolesami (5) na strednú časť rámu (11) (vrečko na príslušenstvo C) (obr. 6)

1. Držte opornú nohu s osou kolesa (12) na strednej časti rámu (11) tak, ako na obrázku.

2. Prevlečte obe skrutky so šesťhrannou hlavou M8x70 cez otvory.
3. Skrutky zaistíte podložkou, pružnou podložkou a maticou M8.
4. Utiahnite všetky skrutky pomocou dvoch otvorených kľúčov (veľ. 13) (nie je v rozsahu dodávky).

#### 9.4 Montáž dolnej časti bubna (10) (vrecko na príslušenstvo D) (obr. 7)

1. Zasuňte držiak ložiska (14), ako je to zobrazené, na miesto na dolnej časti bubna (10) určené na tento účel.
2. Upevnite dolnú časť bubna (10) pomocou poistného krúžku (pozri obrázok).
3. Zavedte súčasne ložisko dolnej časti bubna (10) s predmontovaným držiakom ložiska (14) do otvorov podstavca. Dbajte na to, aby sa držiak ložiska (14) nachádzal nad opornou nohou s osou kolesa (12).
4. Dbajte pritom na polohu otvoru.
5. Prevlečte skrutku so šesťhrannou hlavou M8x65 cez otvor.
6. Zafixujte skrutku podložkou, pružnou podložkou a maticou M8.
7. Zafixujte protiľahlú stranu pomocou pripevňovacej doštičky (15) a oboch skrutiek so šesťhrannou hlavou M8x20.
8. Skrutky zaistíte podložkou, pružnou podložkou a maticou M8.
9. Utiahnite všetky skrutky pomocou dvoch otvorených kľúčov (veľ. 13) (nie je v rozsahu dodávky).

#### 9.5 Montáž miešacieho mechanizmu (2) (vrecko na príslušenstvo E) (obr. 8)

1. Z vonkajšej strany vložte jednu krížovú skrutku M10x20 cez spodnú časť bubna (10).
2. Nasadte po jednej gumenej podložke na práve zasunutú skrutku s krížovou drážkou v spodnej časti bubna (10).
3. Teraz umiestnite miešací mechanizmus (2) na namontované skrutky s krížovou drážkou a upevnite ho podložkou, pružnou podložkou a maticou M10.
4. Miešací mechanizmus (2) sa utiahne pevne až vtedy, keď bola namontovaná horná časť bubna (9).

#### 9.6 Montáž hornej časti bubna (9) (vrecko na príslušenstvo F) (obr. 9)

1. Nasadte hornú časť bubna (9) na spodnú časť bubna (10). Uistite sa, že upevňovacie otvory hornej a dolnej časti bubna sú navzájom zarovnané.
2. **Pozor!** Nalepené šípky označujú presné vyrovnanie dolnej časti bubna (10) a hornej časti bubna (9).

3. Upevnite hornú časť bubna (9) utiahnutím desiatich skrutiek M8x20, pružných podložiek a podložiek.
4. Následne utiahnite skrutky do kríža pomocou otvoreného kľúča veľ. 13 (nie je v rozsahu dodávky).
5. Z vonkajšej strany vložte jednu krížovú skrutku M10x20 cez hornú časť bubna (9).
6. Nasadte po jednej gumenej podložke na práve zasunutú skrutku s krížovou drážkou v hornej časti bubna (9).
7. Pripojte horný koniec miešacieho mechanizmu (2) tým, že ho umiestnite na práve zasunutú skrutku s krížovou drážkou. Upevnite ho podložkou, pružnou podložkou a maticou M10.
8. Nakoniec utiahnite všetky štyri skrutky v spodnej časti bubna (10) a upevnite hornú časť bubna (9) pomocou krížového skrutkovača a otvoreného kľúča veľ.16 (nie je v rozsahu dodávky).

#### 9.7 Montáž otočného kolesa (7) s rastrovou podložkou (13) (vrecko na príslušenstvo G) (obr. 10)

1. Nasuňte otočné koleso (7) s predmontovanou rastrovou podložkou (13) na vonkajšiu prírubu.
2. Zafixujte ju na držiaku (13a) oboma skrutkami so šesťhrannou hlavou M8x20 a jednou podložkou, jednou pružnou podložkou a jednou maticou M8. Dbajte pritom na to, aby ste skrutky zasunuli zvnútra von.
3. Na záver utiahnite skrutky pomocou dvoch otvorených kľúčov (veľ. 13) (nie sú v rozsahu dodávky).

#### 9.8 Montáž motorovej jednotky (4) (vrecko na príslušenstvo H) (obr. 11)

1. Umiestnite motorovú jednotku (4) tak, aby sa závitové skrutky zhodovali s otvormi.
2. Teraz nasuňte motorovú jednotku (4) úplne na hriadeľ.
3. Následne zafixujte motorovú jednotku (4) na závitovom svorníku pomocou dvoch podložiek a dvoch zaistovacích matíc M8.
4. Prestrčte skrutku so šesťhrannou hlavou M8x70 cez držiak na motorovej jednotke (4) a otvor v strednej časti rámu (11).
5. Zafixujte skrutku podložkou, pružnou podložkou a maticou M8.
6. Utiahnite všetky skrutky a matice pomocou dvoch otvorených kľúčov (veľ. 13) (nie sú v rozsahu dodávky).

## 10. Uvedenie do prevádzky

### ⚠ **Pozor!**

Prístroj pred uvedením do prevádzky bezpodmienečne kompletne zmontujte!

Miešačku betónu prevádzkujte, len ak nechýbajú ani nie sú poškodené žiadne diely (napr. ochranné kryty) a keď prípojné vedenie nevykazuje žiadne poškodenie.

### 10.1 Inštalácia

- Miešačku betónu postavte vodorovne na rovný, pevný podklad. Zabráňte pritom zaboreniu stroja.
- Miešačku betónu nepostavte na prípojné vedenie!
- Položte prípojné vedenie tak, aby sa nemohlo založiť, pomliaždiť ani iným spôsobom poškodiť.

### Upozornenie:

Bubon sa musí dať vyklápať doprava aj doľava. Na vyprázdnenie bubna musí byť pod bubnom dostatok miesta pre nádobu (napr. vaňa na maltu). Dbajte pri inštalácii stroja na to, aby bolo zabezpečené vyprázdnenie bubna miešačky bez prekážok.

### 10.2 Zapnutie/vypnutie (obr. 1)

#### ⚠ **POZOR!**

#### **Nebezpečenstvo poranenia!**

Otáčajúci sa bubon miešačky môže viesť k poraneniám.

- Nesiahajte do bežiaceho bubna miešačky.
  - Do bežiaceho bubna miešačky nekladajte žiadne predmety (napr. lopatu alebo pod.).
1. Pripojte vhodný predlžovací kábel k prípojnému vedeniu miešačky betónu.
  2. Zasuňte predlžovací kábel do zásuvky.
  3. Stlačte zapínač/vypínač (3) „I“ (zelené tlačidlo) na spustenie prístroja.
  4. Stlačte zapínač/vypínač (3) „0“ (červené tlačidlo) na vypnutie prístroja.

#### 10.2.1 Tepelná ochrana

Z bezpečnostných dôvodov integrované ochranné odpojenie prístroj pri preťažení a prehriatí odpojí.

1. Počkajte cca 15 minút, kým motor vychladne.
2. Spustíte prístroj nanovo stlačením zapínača/vypínača (5) „I“ (zelené tlačidlo).

### 10.3 Prestavenie bubna (1) (obr. 1, obr. 12a/12b)

Na výrobu betónu alebo malty musí byť miešačka betónu zaistená v určitej polohe miešania. Len správna poloha miešania zabezpečí najlepšie výsledky miešania a zaručuje bezporuchový pracovný proces.

1. Na prestavenie bubna (1) podržte pevne otočné koleso (7).
2. Uvoľnite otočný prípravok tak, že ovládaciu tyč (16) stlačíte nohou nadol. Pritom sa uvoľní rastrovanie rastrovej podložky (13).
3. Otáčajte bubon (1) do polohy zodpovedajúcej vášmu miešanému materiálu.
4. Obr. 12a: Poloha bubna na výrobu malty.
5. Obr. 12b: Poloha bubna na výrobu betónu.
6. Ak sa bubon (1) nachádza v požadovanej polohe, znova zaistíte ovládaciu tyč (16) v rastrovej podložke (13).

### 10.4 Plnenie (obr. 12a + 12b)

#### ⚠ **POZOR!**

#### **Nebezpečenstvo ohrozenia zdravia a poranenia!**

Vdýchnutie prachu môže viesť k poškodeniu zdravia. Nedotýkajte sa cementu alebo prímеси bez ochranných rukavíc.

- Noste ochranu dýchania.
- Noste ochranné rukavice a nikdy nesiahajte do pohybujúceho sa bubna miešačky.

#### ⚠ **VAROVANIE!**

#### **Nebezpečenstvo prevrátenia!**

Pred plnením sa uistite, že miešačka betónu je stabilná.

- Miešačku betónu prevádzkujte len na pevnom, rovnom (nenakláňajúcom sa) podklade.
  - Pri plnení alebo pri bežiacom bubne nepremiestňujte miešačku betónu.
  - Miešačku betónu prevádzkujte len na pevnom, rovnom (nenakláňajúcom sa) podklade.
1. Stlačte zapínač/vypínač (3) „I“ (zelené tlačidlo) na spustenie prístroja.
  2. Skontrolujte polohu miešania na rastrovej podložke (13).
  3. Obr. 12a: Poloha bubna na výrobu malty.
  4. Obr. 12b: Poloha bubna na výrobu betónu.
  5. Naplňte bubon miešačky pri bežiacom bubne (1). Bubon nepreplňujte (1). **Opatrne!** Nebezpečenstvo z dôvodu pohybujúcich sa častí!
  6. Materiál nevhadzujte veľkou silou do bubna (1), aby sa nepretilil na spodnú stranu bubna (1). Materiál vhadzujte v malých množstvách.

7. Pred naplnením dbajte na to, aby bol otvor bubna (1) zarovnaný tak, aby z bubna (1) nemohol vypadnúť žiadny miešaný materiál.

**Upozornenie:** Pokiaľ ide o kvalitu a zloženie zmesi, kontaktujte odborníka.

### 10.5 Vyprázdenie (obr. 12c)

1. Pod bubon (1) umiestnite dostatočne veľkú nádobu (napr. vaňa na maltu). Dbajte na to, aby sa žiadny miešaný materiál nemohol dostať na zem.
2. Odoblokujte otočný prípravok potiahnutím otočného kolesa (1) k sebe. Pritom sa uvoľní rastrovanie rastrovej podložky (14).
3. Teraz pomaly otočte bubon (1) smerom nadol, aby sa vyprázdnil.

## 11. Elektrická prípojka

Nainštalovaný elektromotor je pripojený a pripravený na prevádzku. Pripojenie zodpovedá príslušným ustanoveniam VDE a DIN.

Sieťová prípojka na strane zákazníka, ako aj predĺžovacie vedenie, musia zodpovedať týmto predpisom.

### 11.1 Poškodené elektrické prípojné vedenia

Na elektrických prípojných vedeniach často vznikajú škody na izolácii.

Príčinami môžu byť:

- Stlačené miesta, keď sa prípojné vedenia vedú cez okno alebo medzeru medzi dverami.
- Miesta zalomenia v dôsledku neodborného upevnenia alebo vedenia prípojného vedenia.
- Rozrezané miesta vzniknuté pri prejazde cez prípojné vedenie.
- Poškodenie izolácie pri vytrhnutí zo zásuvky v stene.
- Trhliny v dôsledku starnutia izolácie.

Takéto poškodené elektrické prípojné vedenia sa nesmú používať a z dôvodu poškodenia izolácie sú životnebezpečné.

Elektrické prípojné vedenia pravidelne kontrolujte ohľadom poškodení. Dávajte pozor na to, aby pri kontrole prípojného vedenia nebolo vedenie pripojené k elektrickej sieti.

Elektrické prípojné vedenia musia zodpovedať príslušným ustanoveniam VDE a DIN. Používajte iba prípojné vedenia s označením H07RN.

Vytlačenie označenia typu na prípojnom kábli je predpis.

Pri motore na jednofázový striedavý prúd odporúčame pre stroje s vysokým nábehovým prúdom (od 3 000 W) istenie poistkami C 16A alebo K 16A!

## 12. Čistenie

### ⚠ VAROVANIE!

#### Nebezpečenstvo poranenia!

Výrobok sa môže nečakane spustiť a spôsobiť tak poranenia.

- Pred všetkými čistiacimi a montážnymi prácami vypnite motor.
- Pred všetkými čistiacimi prácami vyťahnite sieťovú zástrčku.

### UPOZORNENIE!

#### Nebezpečenstvo poškodenia!

Ak sa do motorovej jednotky dostane voda, dôsledkom môžu byť škody na motore. Na miešací bubon nebúchajte tvrdými predmetmi (kladivo, lopata atď.). Preliačený bubon miešačky ohrozuje proces miešania a len veľmi ťažko sa dá vyčistiť.

- Vyčistite produkt kefou alebo škrabkou.
- Produkt neponárajte do vody alebo iných kvapalín a nepostrekujte motorovú jednotku vysokotlakovým čističom.

Prístroj odporúčame čistiť bezprostredne po každom použití dôkladne zvnútra aj zvonku. Nečistota sa nikdy nesmie odstraňovať kladivom, lopatou a pod.

Po každom použití miešačky betónu:

1. vyčistíte bubon (1) vodou a odstráňte cement a maltovú kôru pomocou kefy alebo škrabky.
2. vyčistíte vnútro bubna tak, že doň vhodíte niekoľko lopát štrku s vodou a necháte ho otáčať.

## 13. Preprava

### ⚠ VAROVANIE!

#### Nebezpečenstvo poranenia!

Výrobok sa môže nečakane spustiť a spôsobiť tak poranenia.

- Pred prepravou vypnite motor.
- Vyťahnite sieťovú zástrčku.

### 13.1 Preprava vozidlom (obr. 13d)

1. Uvoľnite otočný prípravok tak, že ovládacia tyč (16) stlačíte nohou nadol. Pritom sa uvoľní rastrovanie rastrovej podložky (13).
2. Otočte bubon (1) plniacim otvorom smerom nadol.

3. Odstráňte skrutky z opornej nohy (8) a z opornej nohy s osou kolesa (12).
4. Sklopte opornú nohu (8) a opornú nohu s osou kolesa (12).
5. Zaisťte miešačku betónu upínacím popruhom proti zošmyknutiu.
6. Miešačku betónu nedvíhajte pomocou žeriavu.

### 13.2 Preprava na pracovisko (obr. 13d)

1. Uvoľníte otočný prípravok tak, že ovládaciu tyč (16) stlačíte nohou nadol. Pritom sa uvoľní rastrovanie rastrovej podložky (13).
2. Otočte bubon (1) plniacim otvorom smerom nadol.
3. Pri krátkej preprave miešačku betónu zľahka nakloňte a prepravujte ju na prepravných kolesách (5).

## 14. Skladovanie

Prístroj a jeho príslušenstvo skladujte na tmavom, suchom a nezamrzajúcom mieste neprístupnom pre deti. Optimálna skladovacia teplota sa nachádza medzi 5 a 30 °C.

Zakryte miešačku betónu, aby ste ju chránili pred prachom alebo vlhkosťou.

Návod na obsluhu uschovajte pri elektrickom náradí.

## 15. Údržba

### ⚠ VAROVANIE!

#### Nebezpečenstvo poranenia!

Výrobok sa môže nečakane spustiť a spôsobiť tak poranenia.

- Pred všetkými údržbovými prácami vypnite motor.
- Pred všetkými údržbovými prácami vytiahnite sieťovú zástrčku.

### 15.1 Kontrola napnutia remeňa (obr. 11a)

Napnutie remeňa je nastavené z výroby. Napnutie remeňa nie je možné dodatočne nastaviť.

1. Odstráňte kryt motorovej jednotky (4) uvoľnením skrutiek (4a) na motorovej jednotke (4). Použite na to krížový skrutkovač (nie je v rozsahu dodávky).
2. Skontrolujte napnutie remeňa. Pri zatlačení prstom na remeň by mal remeň povoliť o cca 5 mm.
3. Opäť nasadte kryt motorovej jednotky (4) a utiahnite skrutky (4a). Použite na to krížový skrutkovač (nie je v rozsahu dodávky).

### 15.2 Výmena remeňa

Remene sú opotrebovateľné diely, ktoré sa po určitej dobe musia vymeniť.

1. Odstráňte kryt motorovej jednotky (4) uvoľnením skrutiek (4a) na motorovej jednotke (4).
2. Stiahnite kryt motora.
3. Drážkovaná strana nového klinového remeňa by mala pri nasadzovaní smerovať von. Dávajte pozor na to, aby ste namontovali najskôr spodný diel klinového remeňa.
4. Skontrolujte napnutie remeňa. Pri zatlačení prstom na remeň by mal remeň povoliť o cca 5 mm. Dodatočné napnutie remeňa nie je možné.
5. Opäť nasadte kryt motorovej jednotky (4) a utiahnite skrutky (4a).

### 15.3 Prípojky a opravy

Prípojky a opravy elektrického vybavenia smie vykonať iba kvalifikovaný elektrikár.

#### V prípade otázok uveďte nasledujúce údaje:

- druh prúdu motora,
- údaje z typového štítku stroja,

### 15.4 Servisné informácie

Je potrebné dbať na to, že pri tomto výrobku podliehajú nasledujúce diely použitiu primeranému alebo prirodzenému opotrebovaniu, resp. nasledujúce diely sú potrebné ako spotrebné materiály.

Diely podliehajúce opotrebovaniu\*: Remeň

\* nie nevyhnutne obsiahnuté v rozsahu dodávky!

Náhradné diely a príslušenstvo získate v našom servisnom centre. Za týmto účelom naskenujte QR kód na titulnej strane.

## 16. Likvidácia a recyklácia

### Upozornenia k baleniu



Baliace materiály sa dajú recyklovať. Prosím, likvidujte balenia ekologicky.

## Upozornenia k zákonu o elektrických a elektronických zariadeniach (ElektroG)



**Staré elektrické a elektronické zariadenia nepatria do domového odpadu, ale sa musia odviezť na triedený zber, resp. likvidáciu!**

- Staré batérie alebo akumulátory, ktoré nie sú pevne zabudované v starom prístroji, sa musia vybrať bez porušenia! Ich likvidácia je regulovaná zákonom o batériách.
- Vlastníci alebo používatelia elektrických a elektronických zariadení sú zo zákona povinní ich po použití vrátiť.
- Koncový užívateľ je zodpovedný za vymazanie svojich osobných údajov na starom zariadení, ktoré má byť zlikvidované!
- Symbol prečiarknutého odpadkového koša na kolieskach znamená, že staré elektrické a elektronické zariadenia sa nesmú likvidovať s domovým odpadom.
- Elektrické a elektronické zariadenia je možné bezplatne odovzdať na týchto miestach:

- Verejná likvidácia alebo zberné miesta (napr. obecné stavebné dvory).
- Predajné miesta elektronických zariadení (stacionárne a online), ak sú predajcovia povinní ich prevziať späť alebo ich dobrovoľne ponúknuť.
- Až tri staré elektrické zariadenia jedného typu s maximálnou dĺžkou hrany 25 centimetrov môžete bezplatne odovzdať bez toho, aby ste si najprv zakúpili nové zariadenie od výrobcu, alebo ich odovzdajte na inom autorizovanom zbernom mieste vo vašom okolí.
- Viac dopĺňujúcich podmienok spätného odberu výrobcov a distribútorov sa dozviete v príslušnom zákazníckom servise.
- V prípade dodania nového elektrického zariadenia výrobcom do domácnosti môže výrobca na požiadanie koncového užívateľa zabezpečiť bezplatný odvoz starého elektrického zariadenia. Za týmto účelom kontaktujte zákaznícky servis výrobcu.
- Tieto vyhlásenia sa vzťahujú iba na zariadenia inštalované a predávané v krajinách Európskej únie a podliehajúce európskej smernici 2012/19/EÚ. V krajinách mimo Európskej únie môžu platiť odlišné ustanovenia pre likvidáciu starých elektrických a elektronických zariadení.

## 17. Odstraňovanie porúch

Porucha	Možná	Náprava
Motor sa nerozbieha	Chýba sieťové napätie	Skontrolujte poistku.
	Chybný pripojovací kábel	Nechajte skontrolovať alebo vymeniť odborným elektrikárom.
Motor sa vypne.	Motor je preťažený.	Motor nechajte vychladnúť.
	Otvory pre prívod a odvod vzduchu na motorovej jednotke sú znečistené.	Vyčistite otvory pre prívod a odvod vzduchu.
Motor beží, bubon zostane stáť.	Klinový remeň preklzáva.	Vymeňte klinový remeň.

## A készüléken található szimbólumok magyarázata

	<p>Üzembe helyezés előtt olvassa el és vegye figyelembe a használati útmutatót és a biztonsági utasításokat!</p>
	<p>A betonkeverőt vízszintesen állítsa fel egyenes és teherbíró talajon!</p>
	<p>A betonkeverőt üzemelés közben nem szabad mozgatni!</p>
	<p>Tartson távol minden jogosulatlan személyt és a gyermekeket a készüléktől!</p>
	<p>A készülék védőszigeteléssel rendelkezik! Figyelem! A védettségi fokozat csak akkor áll fenn, ha a szervizelés során eredeti szigetelőanyagokat használnak és nem módosítják a szigetelési távolságokat.</p>
	<p>Tisztítás és karbantartás előtt húzza ki a hálózati csatlakozódugót!</p>
	<p>A betonkeverőt csak teljesen lezárt védőberendezéssel szabad üzemeltetni!</p>
	<p>Viseljen védőruházatot!</p>
	<p>Ne nyúljon a mozgó dobba!</p>
	<p>Vigyázat! Zúzóadásveszély a fogaskoszorúnál!</p>
	<p>Szerelési segédanyag! Lásd: Összeszerelés, a dob felső részének összeszerelése (6. ábra)</p>
	<p>A termék megfelel a hatályos európai irányelveknek.</p>
	<p>A termék megfelel a vonatkozó szerbiai irányelveknek.</p>

**Tartalomjegyzék:**
**Oldal:**

1.	Bevezetés .....	57
2.	Termékleírás .....	57
3.	Szállított elemek .....	57
4.	Rendeltetésszerű használat .....	57
5.	Biztonsági utasítások.....	58
6.	Fennmaradó kockázatok .....	59
7.	Műszaki adatok.....	59
8.	Kicsomagolás .....	60
9.	Felépítés / az üzembe helyezés előtt .....	60
10.	Üzembe helyezés .....	62
11.	Elektromos csatlakozás.....	63
12.	Tisztítás.....	63
13.	Szállítás .....	64
14.	Tárolás .....	64
15.	Karbantartás .....	64
16.	Ártalmatlanítás és újrahajsznósítás .....	65
17.	Hibaelhárítás.....	65
18.	Megfelelőségi nyilatkozat .....	102

## 1. Bevezetés

### Gyártó:

Scheppach GmbH  
Günzburger Straße 69  
D-89335 Ichenhausen

### Kedves Ügyfelünk!

Sok örömet és sikert kívánunk új terméké használatához.

### Megjegyzés:

A termék gyártója a hatályos termékfelelősségi törvény szerint nem felelős a terméken esett vagy a termék által okozott károkért a következő esetekben:

- Szakszerűtlen kezelés
- Az üzemeltetési útmutató figyelmen kívül hagyása
- Illetéktelen szakember, harmadik fél által végzett javítás
- Nem eredeti pótalkatrészek beépítése és cseréje
- Nem rendeltetésszerű használat
- A villamos berendezés működésképtelensége a villamos előírások és a VDE 0100, valamint a DIN 57113 / VDE 0113 előírásainak be nem tartása esetén

### Vegye figyelembe a következőket:

Az üzemeltetési útmutató a termék részét képezi. Fontos megjegyzéseket tartalmaz arról, hogyan dolgozhat a termékkel biztonságosan, szakszerűen és gazdaságosan, hogyan kerülheti el a veszélyeket, csökkentheti a javítási költségeket és az időkieséseket, és növelheti a termék megbízhatóságát és élettartamát. A jelen üzemeltetési útmutató biztonsági rendelkezésein túl feltétlenül tartsa be az országában a termék üzemeltetésével kapcsolatosan érvényes előírásokat is.

A termék használata előtt ismerkedjen meg az összes kezelési és biztonsági utasítással. A terméket csak a leírtaknak megfelelően, a megadott alkalmazási területen üzemeltesse. Őrizze meg jól az üzemeltetési útmutatót, és ha a terméket továbbadja harmadik személynek, adja át vele együtt az összes dokumentumot is.

## 2. Termékleírás

1. Dob
2. Keverőmű
3. Be- / kikapcsoló
4. Motoregység
- 4a Csavarok

5. Szállítókerekek
6. Állvány
7. Forgató kerék
8. Láb
9. Dob felső része
10. Dob alsó része
11. Keret középső része
12. Állító láb keréktengellyel
13. Recézett alátét
- 13a Tartó
14. Csapágytartó

## 3. Szállított elemek

Tétel	Darabszám	Megnevezés
2	2x	Keverőmű
4	1x	Motoregység
5	2x	Szállítókerekek
7	1x	Forgató kerék
8	1x	Láb
9	1x	Dob felső része
10	1x	Dob alsó része
11	1x	Keret középső része
12	1x	Állító láb keréktengellyel
13	1x	Recézett alátét
14	1x	Csapágytartó
15	1x	Rögzítő lap
16	1x	Működtető rúd
17	1x	Hosszabbító rúd
18	8x	Tartozékok tasakja
19	1x	Üzemeltetési útmutató

## 4. Rendeltetésszerű használat

A betonkeverő ház körüli munkák során használható beton és habarcs bekeverésére. A betonkeverő csak a házban vagy a kertben történő magáncélú használatra készült.

Csak a rendeltetésének megfelelően használja a terméket. Minden ettől eltérő használat nem rendeltetésszerűnek minősül. Az ebből fakadó minden kárért és sérülésért nem a gyártó, hanem a felhasználó/kezelő viseli a felelősséget.

A rendeltetészerű használat része a biztonsági utasítások betartása, valamint a kezelési útmutatóban foglalt szerelési és üzemeltetési utasítások betartása is.

A terméket használó és karbantartó személyeknek ismerniük kell a terméket, és tájékozottnak kell lenniük a lehetséges veszélyekről.

Ha a terméken módosítást végez, az ebből eredő károkért a gyártó nem vállal felelősséget.

A terméket kizárólag a gyártó eredeti alkatrészeivel és eredeti tartozékaival szabad üzemeltetni.

Tartsa be a gyártó biztonsági, munkavégzési és karbantartási előírásait, valamint a műszaki adatokban meghatározott méreteket.

Kérjük, vegye figyelembe, hogy termékeinket rendeltetésük szerint nem kisipari, kéziipari vagy ipari használatra tervezték. A termékre semmilyen garanciát nem vállalunk, ha kisipari, kéziipari vagy ipari, valamint ezekkel egyenértékű tevékenységekhez használja.

A gyártó nem vállal felelősséget azokért a károkért, amelyeket a nem rendeltetészerű használat vagy a helytelen kezelés okoz.

**A kezelési útmutatóban használt jelzőszavak magyarázata**

**⚠ VESZÉLY**

**Ez a jelzőszó olyan közvetlenül fenyegető veszélyes helyzetre utal, amely súlyos sérülést vagy halálos balesetet okoz, ha nem kerülik el.**

**⚠ VIGYÁZAT**

**Ez a jelzőszó olyan lehetséges veszélyhelyzetre utal, amely csekélyebb vagy könnyebb sérülést okozhat, ha nem kerülik el.**

**FIGYELEM**

**Ez a jelzőszó olyan lehetséges veszélyhelyzetre utal, amely anyagi járt okozhat a termékben vagy más vagyontárgyakban/tulajdonban, ha nem kerülik el.**

**5. Biztonsági utasítások**

**Általános biztonsági utasítások**

**⚠ FIGYELMEZTETÉS: Elektromos szerszámok használatakor kövesse az alábbi alapvető biztonsági óvintézkedéseket, ezzel csökkentve a tűz, az áramütés és a személyi sérülések kockázatát.**

**Mielőtt dolgozni kezdene a készülékkel, olvassa el alaposan a teljes útmutatót.**

- Tartsa be a készüléken olvasható összes biztonsági útmutatót és veszélyre figyelmeztető megjegyzést.
- A terméken található összes biztonsági útmutatót és veszélyre figyelmeztető megjegyzést tartsa teljes mértékben olvasható állapotban.
- A terméken található biztonsági berendezéseket nem szabad leszerelni vagy használhatatlanná tenni.
- Ellenőrizze a hálózati csatlakozóvezetékeket. Ne használjon sérült csatlakozóvezetékét.
- Üzembe helyezés előtt ellenőrizze a készülék helyes működését.
- Tartsa távol az illetékteleneket és a gyermekeket a betonkeverőtől.
- Alkohol, kábítószer vagy gyógyszer hatása alatt álló személyek számára nem engedélyezett a használat.
- A kezelő köteles egyéni védőfelszerelést (EVE) viselni.
- A munkavégzés során legyen óvatos: Sérülésveszély a forgó alkatrészek miatt.
- A tisztítási és karbantartási munkálatokat, valamint az üzemmavarok elhárítását csak a motor leállítását követően végezze. Húzza ki a hálózati csatlakozót!
- A villamos bekötési, javítási és karbantartási munkálatokat kizárólag szakemberek végezhetik.
- A javítási és karbantartási munkálatok befejezése után azonnal szereljen a helyére minden védő- és biztonsági berendezést.
- Mielőtt elhagyná a munkavégzés helyét, kapcsolja ki a motort, és húzza ki a hálózati csatlakozódugót!
- Ügyeljen a kellő megvilágításra. Ha elégtelen a megvilágítás, az jelentős mértékben növeli a sérülésveszélyt!
- Veszély esetén kapcsolja ki a készüléket, és húzza ki a hálózati csatlakozót!
- Bekapcsolt készüléknél soha ne helyezze kezeit a gép mozgó alkatrészeire. A forgó dob, illetve a forgó keverőszerszámok miatt fennáll a berántás / felcsévelés veszélye.
- A készüléket nem szabad működtetni, miközben máshová helyezi át!
- A készüléket csak sík felületen szabad elhelyezni!

- Fennáll a mérgező gőzök és porok belélegzésének veszélye.

### A betonkeverőre vonatkozó további biztonsági utasítások

- A betonkeverőt csak teljesen összeszerelt állapotban szabad üzembe helyezni.
- Üzembe helyezés előtt ellenőrizze, nem sérültek-e a csatlakozóvezetékek.
- Viseljen munkavédelmi cipőt, védőkesztyűt, védőszemüveget és légzészédő maszkot.
- Tartsa távol a kezét és a lábát a mozgó alkatrészekről.
- Ne nyúljon a forgó keverődobba.
- A forgó keverődobba ne dugjon semmilyen tárgyat, pl. lapátot vagy hasonlót.
- A forgó keverődob miatt sérülésveszély áll fenn.
- A betonkeverőt csak eredeti pótalkatrészekkel szabad üzemeltetni.
- A betonkeverőn javítást csak felhatalmazott szakcégek végezhetnek.
- Ne hagyja felügyelet nélkül az üzembesz betonkeverőt.
- A munkahely elhagyásakor kapcsolja ki a gépet, és húzza ki a hálózati csatlakozódugót.

## 6. Fennmaradó kockázatok

**A termék korszerű műszaki színvonalon, az elismert biztonságtechnikai előírások szerint készült. A munkavégzés során azonban ennek ellenére is felléphetnek fennmaradó kockázatok.**

- Sérülésveszély a forgó alkatrészek miatt.
- Nem előírászerű villamos csatlakozóvezetékek használatakor áramütés veszélye áll fenn.
- Mielőtt beállítási és karbantartási munkákat végezne a gépen, kapcsolja ki a motort, és húzza ki a hálózati csatlakozót.
- Emellett fennállhatnak olyan, nem nyilvánvaló fennmaradó kockázatok is, melyek minden elővigyázatosság ellenére sem szüntethetők meg.
- A fennmaradó kockázatok azonban minimálisra csökkenthetők a „Biztonsági utasítások”, a „Rendeltetészerű használat” és az üzemeltetési útmutató együttes betartásával.
- Kerülje a gép véletlen üzembe helyezését: Mielőtt bedugná a dugós csatlakozót a csatlakozóaljzatba, bizonyosodjon meg arról, hogy a be-/kikapcsoló „0” állásban van.
- Csak olyan szerszámot használjon, amelyet a használati útmutató javasol. Így biztosíthatja, hogy gépe mindig optimális teljesítménnyel működjön.

- Amikor üzemel a termék, tartsa távol a kezét a munkaterülettől.

**⚠ Figyelmeztetés!** Ez az elektromos szerszám üzem közben elektromágneses mezőt hoz létre. Ez a mező bizonyos körülmények között negatív hatással lehet az aktív vagy passzív orvosi implantátumokra.

A komoly és súlyos sérülések kockázatának elkerülése érdekében javasoljuk, hogy az orvosi implantátummal rendelkező személyek az elektromos szerszám használat előtt keressék fel orvosukat és implantátumuk gyártóját.

## 7. Műszaki adatok

	MIX160	MIX180
Motor	230 V / 50 Hz	230 V / 50 Hz
Motor teljesítménye	0,65 kW	0,8 kW
Dob max. fordulatszám	29,5 min <sup>-1</sup>	29,5 min <sup>-1</sup>
Áram teljes terhelésen	2,94 A	3,62 A
Térfogat	160 l	180 l
Dobnyílás átmérője	390 mm	390 mm
Védelmi fokozat	IP45D	IP45D
Üzem mód*	S6 30%	S6 30%
Védelmi osztály	II	II
Méret	1260 x 850 x 1350 mm	1260 x 850 x 1400 mm
Tömeg	53,8 kg	56,5 kg

A műszaki változtatás jogát fenntartjuk!

\*S6 30 %: folyamatos működés szakaszos terheléssel (ciklusidő: 10 perc)

Ahhoz, hogy a motor ne melegedjen fel túlságosan, a motor a ciklusidő 30%-ában a megadott névleges teljesítménnyel üzemeltethető, majd ezt a ciklusidő 70%-ában terhelés nélküli működésnek kell követnie.

### Zaj és vibráció

**⚠ Figyelmeztetés:**

A zaj súlyos következményekkel járhat az egészségre nézve. Ha a gép zaja meghaladja a 85 dB értéket, kérjük, viseljen megfelelő hallásvédőt.

## Zaj jellemző értékei

A zajkibocsátási értékek megállapítása az 2005/88/EK rendelet alapján történt.

	MIX160	MIX180
$L_{pA}$ hangnyomásszint	69,75 dB	67,98 dB
$K_{pA}$ bizonytalanság	2,77 dB	5,14 dB
$L_{wA}$ hangteljesítményszint	90,74 dB	91,78 dB
$K_{wA}$ bizonytalanság	1,20 dB	1,40 dB
Garantált hangteljesítményszint $L_{wA}$	92 dB	93 dB

## 8. Kicsomagolás

- A betonkeverőt két személy segítségével vegye ki a dobozból.
- Távolítsa el a csomagolóanyagot, valamint a csomagolási/shállítási biztosítókat (ha vannak).
- Ellenőrizze a szállított elemek hiánytalanságát.
- Ellenőrizze, hogy a készülék és tartozékai nem szenvedtek-e szállítási sérüléseket. Reklamáció esetén azonnal értesítse a szállítót. Utólagos reklamációkat nem fogadunk el.
- Lehetőleg a jótállási idő lejártáig őrizze meg a csomagolást.
- A használatba vétel előtt ismerkedjen meg a termékkel a kezelési útmutató alapján.
- Tartozékként, valamint kopó- és pótalkatrészként csak eredeti alkatrészeket használjon. Pótalkatrészeket szakkereskedőjénél vásárolhat.
- Rendelésnél adja meg a cikkszámot, valamint a termék típusát és gyártási évét.

### ⚠ VESZÉLY!

**A készülék és a csomagolóanyag nem játékszer! Ne engedje, hogy a gyermekek a műanyag zacskókkal, fóliákkal és apró részekkel játsszanak! Lenyelés és fulladás veszélye áll fenn!**

## 9. Felépítés / az üzembe helyezés előtt

### ⚠ Figyelem!

Az üzembe helyezés előtt feltétlenül szerelje össze teljesen a készüléket!

A szerelést megkönnyítendő az összeszerelést két személynek érdemes végeznie.

A tartozék tasakok (A-tól H-ig) tartalmazzák az összeszereléshez szükséges összes kisebb alkatrészt (lásd 3. ábra).

Szükséges szerszámok az összeszereléshez (nem tartozik a szállított elemek közé):

- 2 db villáskulcs, 10-es méret
- 2x villáskulcs, 13-as méret
- 1 db villáskulcs, 16-os méret
- 1 db kombinált fogó
- 1 db csillagcsavarhúzó

### 9.1 Szállítókerekek (5) felszerelése (A tartozéktasak) (4. ábra)

1. Helyezze fel a szállítókerekeket (5) mindkét oldalon a keréktengellyel ellátott állítólábra (12).
2. Ezt követően mindkét oldalon helyezzen egy alátétet a keréktengelyre.
3. Mindkét oldalon helyezzen be egy sasszeget a keréktengely külső furatán keresztül.
4. Rögzítse a szállítókerekeket (5) azáltal, hogy a sasszegeket egy megfelelő kombinált fogóval (nem tartozik a szállított elemek közé) szétfeszíti.

### 9.2 Az állítóláb (8), a működtető rúd (16) és a hosszabbító rúd (17) felszerelése a keret középső részére (11) (B tartozéktasak) (5. ábra)

1. Fogja oda az állító lábat (8) a váz középső részéhez (11) az ábrán látható módon. Válassza ki a furatokat úgy, hogy az állító láb (8) az alacsonyabb pozícióban legyen.
2. Helyezze be a két M8x70 hatlapfejű csavart a furatokon keresztül.
3. Rögzítse a csavarokat egy-egy alátéttel, rugós alátéttel és egy M8 anyával.
4. Húzza meg az összes csavart két (13-as) villáskulcs segítségével (nem tartozik a szállított elemek közé).
5. Vezesse be a működtetőrudat (16) alulról az arra szolgáló tartóba.
6. Helyezze a rugót felülről a működtetőrúd (16) fölé, és tartsa a helyén a sasszeg alsó furatba történő behelyezésével.
7. Csatlakoztassa a működtetőrudat (16) a hosszabbító rúddhoz (17) az M6x30-as hatlapfejű csavar segítségével. Húzza meg ezeket egy M6-os anyával.
8. Húzza meg a csavart két (10-es nyílású) villáskulcs segítségével (nem tartozik a szállított elemek közé).

### 9.3 A keréktengellyel (12) és szállító kerekkel (5) rendelkező állító láb felszerelése a keret középső részére (11) (tartozékok tasakja, C elem) (6. ábra)

1. Fogja oda az állító lábat a keréktengellyel (12) a váz középső részéhez (11) az ábrán látható módon.
2. Helyezze be a két M8x70 hatlapfejű csavart a furatokon keresztül.
3. Rögzítse a csavarokat egy-egy alátéttel, rugós alátéttel és egy M8 anyával.
4. Húzza meg az összes csavart két (13-as) villáskulcs segítségével (nem tartozik a szállított elemek közé).

### 9.4 A dob alsó részének (10) felszerelése (D tartozéktasak) (7. ábra)

1. Dugja a csapágy tartóidomát (14) az ábrán látható módon az erre kialakított helyen a dob alsó részébe (10).
2. Rögzítse a dob alsó részét (10) a biztosítógyűrűvel (lásd ábra).
3. Ezzel egyszerre vezesse be a dob alsó részének (10) csapágyát a csapágy előszerelt tartóidomával együtt (14) az alsó állvány megfelelő nyílásaiba. Ügyeljen arra, hogy a csapágy tartóidoma (14) a keréktengellyel felszerelt állító láb (12) fölé kerüljön.
4. Ennek során ügyeljen a furatok elhelyezkedésére.
5. Helyezze be az M8x65 hatlapfejű csavart a furatokon keresztül.
6. Rögzítse a csavart egy alátéttel, rugós alátéttel és M8-as anyával.
7. Rögzítse az ellenkező oldalt a rögzítőlemezzel (15) és a két M8x20-as hatlapfejű csavarral.
8. Rögzítse a csavarokat egy-egy alátéttel, rugós alátéttel és egy M8 anyával.
9. Húzza meg az összes csavart két (13-as) villáskulcs segítségével (nem tartozik a szállított elemek közé).

### 9.5 A keverőmű felszerelése (2) (E tartozéktasak) (8. ábra)

1. Vezessen be egy-egy M10x20-as csillagcsavart kívülről a dob alsó részén (10) keresztül.
2. Helyezzen egy-egy gumialátétet az imént behelyezett csillagcsavarokra a dob alsó részén (10).
3. Helyezze fel a keverőművet (2) a felszerelt csillagcsavarokra, majd rögzítse egy-egy alátéttel, rugós alátéttel és egy M10-es anyával.
4. A keverőművet (2) csak akkor szabad szorossa húzni, ha már felszerelte a dob felső részét (9).

### 9.6 Dob felső részének (9) felszerelése (tartozékok tasakja, F elem) (9. ábra)

1. Helyezze a dob felső részét (9) a dob alsó részére (10). Bizonyosodjon meg arról, hogy a dob felső és alsó részének rögzítőfuratai egy vonalba esnek.
2. **Figyelem!** A felragasztott nyilak a dob alsó részének (10) és a dob felső részének (9) pontos beállítását jelölik.
3. Rögzítse a dob felső részét (9) úgy, hogy rögzíti a tíz darab M8x20-as csavart, a rugós alátéteket és az alátéteket.
4. Ezt követően húzza meg a csavarokat keresztben, egy 13-as nyílású villáskulcs segítségével (nem tartozik a szállított elemek közé).
5. Vezessen be egy-egy M10x20-as csillagcsavart kívülről a dob felső részén (9) keresztül.
6. Helyezzen egy-egy gumialátétet az imént behelyezett csillagcsavarokra a dob felső részén (9).
7. Rögzítse a keverőmű (2) felső végét úgy, hogy ráhelyezi az imént behelyezett csillagcsavarokra. Rögzítse egy-egy alátéttel, rugós alátéttel és egy M10-es anyával.
8. Húzza meg végül mind a négy csavart a dob alsó részén (10) és a dob felső részén (9) csillagcsavarhúzó és 16-os kulcsnyílású villáskulcs segítségével (nem tartoznak a szállított elemek közé).

### 9.7 A forgókerék (7) felszerelése a reteszelő-tárcsával (13) (G tartozéktasak) (10. ábra)

1. Csúsztassa a forgókeréket (7) az előre összeszerelt reteszelő-tárcsával (13) együtt a külső karimára.
2. Rögzítse ezt a tartóhoz (13a) a két M8x20-as hatlapfejű csavarral, valamint egy alátéttel, egy rugós alátéttel és egy M8-as anyával. Ügyeljen arra, hogy a csavarok belülről kifelé legyenek behelyezve.
3. Végül húzza meg a csavarokat két (13-as) villáskulcs segítségével (nem tartozik a szállított elemek közé).

### 9.8 A motoregység (4) felszerelése (tartozékok tasakja, H elem) (11. ábra)

1. Helyezze el a motor egységet (4) úgy, hogy a metes csapok illeszkedjenek a furatokhoz.
2. Tolja rá teljesen a motor egységet (4) a tengelyre.
3. Ezután rögzítse a motoregységet (4) a négy alátéttel és a négy M8-as önzáró anyával.
4. Tolja át az M8x70-es hatlapfejű csavart a motoregységen lévő tartón (4) és a keret középső részén lévő furaton (11).

- Rögzítse a csavart egy alátéttel, rugós alátéttel és M8-as anyával.
- Húzza meg az összes csavart és anyát két (13-as) villáskulcs segítségével (nem tartozik a szállított elemek közé).

## 10. Üzembe helyezés

### ⚠ Figyelem!

Az üzembe helyezés előtt feltétlenül szerelje össze teljesen a készüléket!

A betonkeverőt csak akkor üzemeltesse, ha semmilyen része (például védőburkolat) nem hiányzik és nem hibásodott meg, és ha nem észlelhető sérülés a csatlakozó vezetéken.

### 10.1 Felállítás

- Állítsa a betonkeverőt vízszintesen egyenes és terherbíró talajra. Gátolja meg, hogy a gép a talajba süllyedhessen.
- Ne állítsa a betonkeverőt a csatlakozó vezetékre!
- A csatlakozó vezetéket úgy fektesse le, hogy az ne törjön meg, ne nyomódjon össze és más módon se károsodhasson.

### Megjegyzés:

A dobót jobbra és balra is tudni kell forgatni. A dob ürtéséhez elegendő helynek kell lennie a dob alatt egy megfelelő méretű edény (pl. habarcsláda) számára. A gép felállításakor ügyeljen arra, hogy biztosított legyen a keverődob akadálytalan ürtése.

### 10.2 Bekapcsolás/Kikapcsolás (1. ábra)

#### ⚠ FIGYELEM!

#### Sérülésveszély!

A keverődob forgása sérülést okozhat.

- Ne nyúljon a forgó keverődobba.
  - A forgó keverődobba ne dugjon semmilyen tárgyat (például lapátot vagy hasonlót).
- Csatlakoztasson egy megfelelő hosszabbító kábelt a betonkeverő csatlakozókábeléhez.
  - Dugja be a hosszabbító kábelt egy konnektorba.
  - A készülék elindításához nyomja meg a be-/kikapcsoló „I” (zöld) gombját (3).
  - A készülék kikapcsolásához nyomja meg a be-/kikapcsoló „0” (piros) gombját (3).

### 10.2.1 Hővédelem

Ha a készülék túlterhelődik vagy túlmelegszik, a beépített védőáramkör biztonsági okokból kikapcsol.

- Várjon kb. 15 percet, míg lehűl a motor.
- Indítsa el újra a készüléket a be-/kikapcsoló (5) „I” (zöld) gombjának megnyomásával.

### 10.3 A dob (1) átállítása (1. ábra, 12a/12b ábra)

Beton vagy habarcs készítéséhez a betonkeverőnek egy bizonyos keverőállásban kell reteszelve lennie. A legjobb keverési eredmény és a munkafolyamat zavaratlansága csak azzal biztosítható, ha a keverőt helyes állásba állítja.

- A dob (1) átállításkor mindig tartsa meg erősen a forgató kereket (7).
- Oldja ki a forgatószerkezetet a működtető rúd (16) lábbal történő lenyomásával. Ezzel kioldja a reteszelést a lyuktárcsából (13).
- Forgassa a dob (1) a keveréknek megfelelő pozícióba.
- 12a ábra: A dob állása habarcs készítéséhez.
- 12b ábra: A dob állása beton készítéséhez.
- Ha a dob (1) a kívánt helyzetben áll, ismét reteszelve a működtetőrudat (16) a lyuktárcsán (13).

### 10.4 Betöltés (12a + 12b ábra)

#### ⚠ FIGYELEM!

#### Égésveszély és sérülés veszélye!

A por belelegzése égésveszélyt okozhat. A cemenethez és az adalékanyagokhoz ne érjen hozzá védőkesztyű nélkül.

- Viseljen légzésvédő maszkot.
- Viseljen védőkesztyűt, és soha ne nyúljon a forgó keverődobba.

#### ⚠ FIGYELMEZTETÉS!

#### Borulásveszély!

A betöltés során mindig ügyeljen a betonkeverő stabilitására.

- A betonkeverőt csak szilárd és sík talajon üzemeltesse (hogy ne tudjon felborulni).
  - A betöltés során, illetve amikor forog a dob, ne módosítsa a betonkeverő felállítási helyét.
  - A betonkeverőt csak szilárd és sík talajon üzemeltesse (hogy ne tudjon felborulni).
- A készülék elindításához nyomja meg a be-/kikapcsoló „I” (zöld) gombját (3).
  - Ellenőrizze a keverő állását a lyuktárcsán (13).
  - 12a ábra: A dob állása habarcs készítéséhez.
  - 12b ábra: A dob állása beton készítéséhez.

5. A bekeverendő anyagot a már forgó dobba (1) töltsé. Ne töltsé túl a dobot (1). **Vigyázat!** Mozgó alkatrészek okozta veszély!
6. Az anyagot ne hajtsa túl nagy lendülettel a dobba (1), mert ezzel elkerülhető, hogy letapadjon a dob (1) aljára. Az anyagot kisebb mennyiségekben adagolja be.
7. A betöltés során mindig ügyeljen a dob (1) nyílásának irányára, hogy a bekeverendő anyag ne tudjon kihullani a dobból (1).

**Megjegyzés:** A keverék összetételével és minőségével kapcsolatban kérje szakember tanácsát.

### 10.5 Ürités (12c ábra)

1. Állítson kellő méretű edényt (pl. habarcsládát) a dob (1) alá. Ügyeljen arra, hogy a bekevert anyag ne jusson a talajra.
2. Reteszelve ki a billentő szerkezetet úgy, hogy maga felé húzza a forgató kereket (1). Ezzel kioldja a reteszélést a lyuktárcsából (14).
3. A dob üritéséhez fordítsa lassan lefelé a dobot (1).

## 11. Elektromos csatlakozás

A telepített villanymotor üzemkész állapotban van csatlakoztatva. A csatlakozás megfelel a vonatkozó VDE- és DIN-előírásoknak.

Az ügyfél által biztosított hálózati csatlakozásnak, valamint az alkalmazott hosszabbító vezetéknek meg kell felelnie ezen előírásoknak.

### 11.1 Sérült elektromos csatlakozóvezetékek

Az elektromos csatlakozóvezetékek szigetelési gyakran sérülnek.

Ennek okai a következők:

- Megnyomódások, ha a csatlakozóvezetéseket alak- vagy ajtónyílásokon vezeti át.
- Törések a csatlakozóvezeték szakszerűtlen rögzítése vagy vezetése miatt.
- Nyíródások a csatlakozóvezetéken való áthaladás miatt.
- A szigetelés sérülései, amikor a vezetéket kirántják a konnektorból.
- Repedések a szigetelés öregedése miatt.

Az ilyen sérült elektromos csatlakozóvezetékek nem használhatók, és a szigetelés sérülései miatt életveszélyesek.

Rendszeresen ellenőrizze, nem sérültek-e az elektromos csatlakozóvezetékek. Ügyeljen arra, hogy a csatlakozóvezeték az ellenőrzéskor ne legyen a villamos hálózatra csatlakoztatva.

Az elektromos csatlakozóvezetékeknek meg kell felelniük a vonatkozó VDE- és DIN-előírásoknak. Csak H07RN jelölésű csatlakozóvezetéseket használjon.

A csatlakozókábelben kötelező a nyomtatott típusmegnevezés megléte.

Egyfázisú váltóáramú motor esetén a magas (3000 watt feletti) indítási árammal rendelkező gépekhez C 16A vagy K 16A biztosíték használatát javasoljuk!

## 12. Tisztítás

### △ FIGYELMEZTETÉS!

#### Sérülésveszély!

A termék váratlanul beindulhat, ami sérülést okozhat.

- Tisztítási és karbantartási munkálatok előtt mindig kapcsolja ki a motort.
- Minden tisztítási munkálat előtt húzza ki a hálózati csatlakozódugót.

### TUDNIVALÓ!

#### Károsodás veszélye!

Ha víz kerül a motoregységbe, az a motor károsodását okozhatja. A keverődobot ne ütögesse ki kemény tárgyakkal (kalapáccsal, lapáttal, stb.). Ha behorpad a keverődob, az rontja a keverési folyamatot, és ráadásul megnehezíti a dob kitisztítását.

- A terméket kefével vagy kaparóval tisztítsa.
- A terméket ne merítse vízbe vagy más folyadékba, és ne fröcskölje le a motoregységet nagynyomású mosóval.

Azt javasoljuk, hogy a készüléket minden használat után tisztítsa meg kívül-belül. A szennyeződést soha nem szabad kalapáccsal, lapáttal vagy hasonlóval eltávolítani.

A betonkeverő minden egyes használata után:

1. Tisztítsa ki a dobot (1) vízzel, és távolítsa el a rászáradt cement- vagy habarcsmaradványokat kefével vagy kaparóval.
2. A dob belsejének tisztításához járassa meg a dobot néhány lapátnyi kavicssal és némi vízzel.

## 13. Szállítás

### ⚠ FIGYELMEZTETÉS!

#### Sérülésveszély!

A termék váratlanul beindulhat, ami sérülést okozhat.

- Szállítás előtt kapcsolja ki a motort.
- Húzza ki a hálózati csatlakozót.

#### 13.1 Szállítás járművel (13d ábra)

1. Oldja ki a forgatószerkezetet a működtető rúd (16) lábbal történő lenyomásával. Ezzel kioldja a reteszélést a lyuktárcsából (13).
2. Állítsa be a dobót (1) a betöltő nyílással lefelé.
3. Távolítsa el a csavarokat az állító lábból (8) és a csavarokat a keréktengellyel felszerelt állító lábból (12).
4. Hajtsa be az állító lábat (8) és a keréktengellyel felszerelt állító lábat (12).
5. Biztosítsa a betonkeverőt feszítőhevederrel elcsúszás ellen.
6. A betonkeverőt ne emelje daruval.

#### 13.2 Szállítás a munkavégzés helyére (13d ábra)

1. Oldja ki a forgatószerkezetet a működtető rúd (16) lábbal történő lenyomásával. Ezzel kioldja a reteszélést a lyuktárcsából (13).
2. Állítsa be a dobót (1) a betöltő nyílással lefelé.
3. Rövid távú szállításához kissé billentse meg a betonkeverőt, és szállítsa a szállító kerekeken (5).

## 14. Tárolás

A készüléket és tartozékait sötét, száraz és fagymentes helyen, gyermektől elzárva tárolja. Az optimális tárolási hőmérséklet 5 °C és 30 °C között van.

Takarja le a betonkeverőt, hogy védve legyen a portól és a nedvességtől.

Az üzemeltetési útmutatót a az elektromos szerszám mellett tárolja.

## 15. Karbantartás

### ⚠ FIGYELMEZTETÉS!

#### Sérülésveszély!

A termék váratlanul beindulhat, ami sérülést okozhat.

- Karbantartási munkálatok előtt mindig kapcsolja ki a motort.
- Minden karbantartási munkálat előtt húzza ki a hálózati csatlakozódugót.

#### 15.1 A szíjfeszesség ellenőrzése (11a ábra)

A szíj feszessége gyárilag helyesen be van állítva. A szíj feszessége utólag nem állítható.

1. Távolítsa el a motoregység (4) borítását a motoregységen (4) található csavarok (4a) kioldásával. Ehhez használjon egy csillagcsavarhúzó (nem tartozik a szállított elemek közé).
2. Ellenőrizze a szíj feszességét. Ha az ujjával nyomja a szíjat, akkor a szíjnak kb. 5 mm-nyit kell engednie.
3. Tegye vissza a borítást a motoregységre (4), és húzza meg a csavarokat (4a). Ehhez használjon egy csillagcsavarhúzó (nem tartozik a szállított elemek közé).

#### 15.2 A szíj cseréje

A szíjak kopó alkatrésznek minősülnek, amelyeket bizonyos idő elteltével ki kell cserélni.

1. Távolítsa el a motoregység (4) borítását a motoregységen (4) található csavarok (4a) kioldásával.
2. Húzza le a motorburkolatot.
3. Behelyezéskor az új ékszíj bordás oldalának kell kifelé néznie. Ügyeljen arra, hogy először az ékszíj alsó részét szerelje fel.
4. Ellenőrizze a szíj feszességét. Ha az ujjával nyomja a szíjat, akkor a szíjnak kb. 5 mm-nyit kell engednie. A szíjat utólag nem lehet megfeszíteni.
5. Tegye vissza a borítást a motoregységre (4), és húzza meg a csavarokat (4a).

#### 15.3 Csatlakoztatások és javítások

Az elektromos szerelvények csatlakoztatását és javítását csak villamossági szakember végezheti.

#### Ha kérdése van, kérjük, adja meg az alábbi adatokat:

- A motor áramneme
- A gép adattábláján feltüntetett adatok

#### 15.4 Szervizinformációk

Vegye figyelembe, hogy ennél a terméknél a következő alkatrészek használati vagy természetes kopásnak kitett elemek, illetve a következő alkatrészekre használati anyagokként van szükség.

Kopóalkatrészek\*: Szíj

\* nem feltétlenül tartoznak a szállított elemek közé!

Pótalkatrészeket és tartozékokat szervizközpontunktól vásárolhat. Ehhez szkennelje be a címlapon található QR-kódot.

## 16. Ártalmatlanítás és újrahasznosítás

### A csomagolásra vonatkozó megjegyzések



A csomagolóanyagok újrahasznosíthatók. Kérjük, ártalmatlanítsa a csomagolásokat környezetbarát módon.

### Megjegyzések az elektromos és elektronikai berendezések ártalmatlanításáról (törvényi rendelkezések)



**A leselejtezett elektromos és elektronikai berendezések nem minősülnek kommunális hulladéknak, hanem szelektíven gyűjtendők, illetve le kell adni őket ártalmatlanításra!**

- A leselejtezett akkumulátorokat és elemeket, melyek nincsenek rögzítve a készülékbe, leadás előtt roncsolásmentesen el kell távolítani! Ezek ártalmatlanítását az akkumulátorok hulladékkezelésére vonatkozó törvény szabályozza.
- Az elektromos és elektronikai berendezések tulajdonosát, illetve használóját törvény kötelezi a berendezések leadására az élettartamuk lejártával.
- A végfelhasználó saját maga viseli a felelősséget adatainak törléséért az ártalmatlanítandó készülékekről!
- Az áthúzott kuka ikonja arra utal, hogy a leselejtezett elektromos és elektronikai berendezések nem minősülnek kommunális hulladéknak, és külön kell őket ártalmatlanítani.

- A leselejtezett elektromos és elektronikai berendezéseket az alábbi átvevőhelyeken lehet díjmentesen leadni újrahasznosításra:

- Önkormányzati hulladékszigetek és gyűjtőhelyek (kerületi, illetve települési hulladékudvarok).
- Az elektronikai berendezés vásárlásának helyszíne (telephellyel rendelkező vagy online forgalmazó), amennyiben a kereskedő kötelezhető a visszavételre, vagy önkéntesen vállalja azt.
- Készülékfajtánként legfeljebb három darab, 25 cm-t élhosszúságot meg nem haladó leselejtezett berendezést anélkül lehet térítésmentesen visszavinni a gyártónak, hogy előtte új készüléket vásárolt volna nála, illetve ugyanígy leadhatja őket az Ön közelében található illetékes gyűjtőhelyen is.
- A gyártók és forgalmazók további, kiegészítő visszavételi rendelkezéseiről az adott szolgáltató ügyfélszolgálatán tájékozódhat.
- Ha magánháztartásába kiszállítással rendelt új elektronikai berendezést a gyártótól, akkor végfelhasználóként a gyártótól kérheti a régi berendezés díjtalan elszállítását. Ennek érdekében vegye fel a kapcsolatot a gyártó ügyfélszolgálatával.
- A fentebb közölték csak azokra a berendezésekre vonatkoznak, melyeket az Európai Unióban telepítettek és értékesítettek, és így a 2012/19/EU európai irányelv hatálya alá tartoznak. Az Európai Unió kívüli országban a fentiekől eltérő rendelkezések vonatkozhatnak a leselejtezett elektromos és elektronikai berendezések ártalmatlanítására.

## 17. Hibaelhárítás

Üzemzavar	Lehetséges	Megoldás
A motor nem indul be	Nincs hálózati feszültség	Ellenőrizze a biztosítást
	A csatlakozókábel hibás	Ellenőriztesse, illetve cseréltesse le a villamossági szakemberrel
A motor kikapcsol	A motor túl van terhelve	Hagyja lehűlni a motort
	Elszennyeződtek a motoregység be- és kiszellőző nyílásai	Tisztítsa meg a be- és kiszellőző nyílásokat
A motor jár, de a dob állva marad	Az ékszíj csúszik	Cserélje ki az ékszíjat

## Objaśnienie symboli na urządzeniu

	<p>Przed uruchomieniem należy przeczytać niniejszą instrukcję eksploatacji i przestrzegać wskazówek dotyczących bezpieczeństwa!</p>
	<p>Ustawić betoniarkę poziomo na równym i twardym podłożu!</p>
	<p>Betoniarki nie wolno przemieszczać podczas pracy!</p>
	<p>Trzymać z dala od urządzenia osoby nieupoważnione i dzieci!</p>
	<p>Urządzenie jest zaizolowane! Uwaga! Klasa ochrony zostaje zachowana tylko wtedy, gdy do prac serwisowych stosowane są oryginalne materiały izolacyjne, a odległości izolacyjne nie ulegają zmianie.</p>
	<p>Przed czyszczeniem lub konserwacją należy wyciągnąć wtyczkę sieciową!</p>
	<p>Betoniarka może być obsługiwana tylko przy całkowicie zamkniętym urządzeniu zabezpieczającym!</p>
	<p>Nosić odzież ochronną!</p>
	<p>Nie sięgać do poruszającego się bębna!</p>
	<p>Ostrożnie! Niebezpieczeństwo zmiążdżenia przy wieńcu zębatym!</p>
	<p>Pomoc montażowa! Patrz: Montaż, zamontować górną część bębna (rys. 6)</p>
	<p>Produkt jest zgodny z obowiązującymi europejskimi dyrektywami.</p>
	<p>Produkt jest zgodny z obowiązującymi serbskimi dyrektywami.</p>

**Spis treści:**
**Strona:**

1.	Wprowadzenie .....	68
2.	Opis produktu .....	68
3.	Zakres dostawy .....	68
4.	Użytkowanie zgodne z przeznaczeniem .....	68
5.	Wskazówki dotyczące bezpieczeństwa .....	69
6.	Ryzyka szczątkowe .....	70
7.	Dane techniczne .....	70
8.	Rozpakowanie .....	71
9.	Montaż / Przed uruchomieniem .....	71
10.	Uruchomienie.....	73
11.	Przyłącze elektryczne .....	74
12.	Czyszczenie.....	75
13.	Transport.....	75
14.	Przechowywanie.....	75
15.	Konserwacja .....	75
16.	Utylizacja i ponowne wykorzystanie .....	76
17.	Pomoc dotycząca usterek .....	77
18.	Deklaracja zgodności .....	102

## 1. Wprowadzenie

### Producent:

Scheppach GmbH  
Günzburger Straße 69  
D-89335 Ichenhausen

### Szanowny Kliencie,

Życzymy dużo satysfakcji i powodzenia podczas pracy z nowym produktem.

### Wskazówka:

Zgodnie z obowiązującą ustawą o odpowiedzialności cywilnej za produkt, producent nie odpowiada za szkody powstałe przy tym produkcie lub przez ten produkt w przypadku:

- Nieprawidłowej obróbki
- Nieprzestrzeganie instrukcji eksploatacji
- Napraw przeprowadzanych przez osoby trzecie, nieautoryzowanych specjalistów
- montażu i wymiany na nieoryginalne części zamienne
- zastosowania niezgodnego z przeznaczeniem
- Awarie instalacji elektrycznej w przypadku nieprzestrzegania przepisów elektrycznych oraz postanowień VDE 0100, DIN 57113 / VDE 0113

### Przestrzegać:

Instrukcja eksploatacji jest częścią niniejszego produktu. Zawiera ona ważne wskazówki dotyczące bezpiecznej, fachowej i ekonomicznej pracy z niniejszym produktem, sposobu unikania zagrożeń, oszczędności kosztów napraw, redukcji czasów przestoju i zwiększenia niezawodności i żywotności produktu. Oprócz przepisów bezpieczeństwa zawartych w niniejszej instrukcji eksploatacji należy bezwzględnie przestrzegać przepisów obowiązujących w danym kraju, które dotyczą eksploatacji produktu.

Przed użyciem produktu zapoznać się ze wszystkimi wskazówkami dotyczącymi obsługi i bezpieczeństwa. Eksploatować produkt tylko zgodnie z opisem i dla podanych obszarów zastosowania. Instrukcję eksploatacji należy przechowywać w bezpiecznym miejscu, a w przypadku przekazywania produktu osobom trzecim należy przekazać wszystkie dokumenty.

## 2. Opis produktu

1. Bęben
2. Mechanizm mieszający
3. Włacznik / wyłącznik

4. Zespół silnika
- 4a Śruby
5. Koła transportowe
6. Podstawa
7. Koło obrotowe
8. Stojak
9. Część górna bębna
10. Część dolna bębna
11. Środkowa część ramy
12. Stojak z osią koła
13. Kratownica
- 13a Moccowanie
14. Uchwyt łożyska

## 3. Zakres dostawy

Poz.	Liczba	Oznaczenie
2	2x	Mechanizm mieszający
4	1x	Zespół silnika
5	2x	Koła transportowe
7	1x	Koło obrotowe
8	1x	Stojak
9	1x	Część górna bębna
10	1x	Część dolna bębna
11	1x	Środkowa część ramy
12	1x	Stojak z osią koła
13	1x	Kratownica
14	1x	Uchwyt łożyska
15	1x	Płyta zabezpieczająca
16	1x	Drażek uruchamiający
17	1x	Drażek przedłużający
18	8x	Torebka
19	1x	Instrukcja eksploatacji

## 4. Użytkowanie zgodne z przeznaczeniem

Betoniarka jest przeznaczona wyłącznie do prac związanych z mieszaniem betonu i zaprawy. Betoniarka nadaje się tylko do użytku prywatnego w gospodarstwie domowym i w ogrodzie.

Produkt wolno użytkować wyłącznie zgodnie z jego przeznaczeniem. Każde użycie wykraczające poza to jest niezgodne z przeznaczeniem.

Za wynikające z tego szkody i obrażenia wszelkiego rodzaju odpowiada użytkownik/operator, a nie producent.

Do zgodnego z przeznaczeniem wykorzystywania zalicza się również przestrzeganie wskazówek dotyczących bezpieczeństwa, a także instrukcji montażu i wskazówek dot. eksploatacji, zawartych w instrukcji obsługi.

Osoby, które stosują i konserwują produkt muszą dobrze znać jej działanie oraz zostać poinformowane o ewentualnych zagrożeniach.

Samowolne modyfikacje produktu wykluczają odpowiedzialność producenta za spowodowane tym szkody. Produktu wolno użytkować wyłącznie z oryginalnymi częściami i oryginalnym wyposażeniem producenta. Przestrzegać wskazówek producenta dotyczących bezpieczeństwa, pracy i konserwacji oraz wymiarów podanych w rozdziale Dane techniczne.

Należy pamiętać, że zgodnie z przeznaczeniem nasze produkty nie zostały skonstruowane do użytku komercyjnego, rzemieślniczego lub przemysłowego. Nie ponosimy odpowiedzialności w przypadku, gdy produkt jest stosowany w zakładach komercyjnych, rzemieślniczych i przemysłowych oraz do podobnych działalności.

Producent nie ponosi odpowiedzialności za szkody spowodowane użytkowaniem niezgodnym z przeznaczeniem lub nieprawidłową obsługą urządzenia.

#### Objaśnienie słów sygnałowych w instrukcji obsługi

##### **NIEBEZPIECZEŃSTWO**

**Słowo sygnałacyjne oznaczające sytuację bezpośredniego niebezpieczeństwa, która, jeśli jej się nie uniknie, spowoduje śmierć lub poważne obrażenia ciała.**

##### **OSTROŻNIE**

**Słowo sygnałacyjne oznaczające sytuację potencjalnego niebezpieczeństwa, która, jeśli jej się nie uniknie, może spowodować niewielkie lub umiarkowane obrażenia ciała.**

#### UWAGA

**Słowo sygnałacyjne oznaczające sytuację potencjalnego niebezpieczeństwa, która, jeśli jej się nie uniknie, może spowodować uszkodzenie produktu lub własności/posiadanego mienia.**

## 5. Wskazówki dotyczące bezpieczeństwa

### Ogólne wskazówki dotyczące bezpieczeństwa

**△ OSTRZEŻENIE:** Podczas stosowania narzędzi elektrycznych należy przestrzegać wymienionych poniżej podstawowych zasad bezpieczeństwa, aby zmniejszyć ryzyko pożaru, porażenia prądem i obrażeń ciała.

**Przeczytać wszystkie instrukcje przed przystąpieniem do pracy z urządzeniem.**

- Należy przestrzegać wszystkich wskazówek bezpieczeństwa i wskazówek ostrzegawczych umieszczonych na urządzeniu.
- Wszystkie wskazówki dotyczące bezpieczeństwa i wskazówki ostrzegawcze umieszczone na produkcie należy utrzymywać w stanie czytelnym.
- Nie wolno demontować lub powodować bezużyteczności urządzeń zabezpieczających przy produkcji.
- Skontrolować sieciowe przewody przyłączeniowe do sieci. Nie używać uszkodzonych przewodów przyłączeniowych.
- Przed uruchomieniem sprawdzić prawidłowe działanie urządzenia.
- Dzieci i osoby nieupoważnione powinny przebywać z dala od betoniarki.
- Osoby będące pod wpływem alkoholu, narkotyków lub leków nie mogą korzystać z urządzenia.
- Obowiązkiem operatora jest stosowanie osobistego wyposażenia ochronnego (OWO).
- Ostrożnie podczas pracy: Niebezpieczeństwo obrażeń wskutek obracających się elementów.
- Prace związane z czyszczeniem i konserwacją oraz usuwanie usterek należy przeprowadzać tylko przy wyłączonym silniku. Wyciągnąć wtyczkę sieciową!
- Instalacje, naprawy i prace konserwacyjne przy instalacji elektrycznej mogą być wykonywane wyłącznie przez specjalistę.
- Po zakończeniu naprawy lub konserwacji należy natychmiast zamontować z powrotem wszystkie urządzenia ochronne i zabezpieczające.

- W przypadku opuszczania stanowiska pracy należy wyłączyć silnik i odłączyć wtyczkę sieciową!
- Należy upewnić się, że oświetlenie jest wystarczające. Słabe oświetlenie może mieć znaczący wpływ na niebezpieczeństwo odniesienia obrażeń!
- W sytuacji awaryjnej wyłączyć urządzenie i wyciągnąć wtyczkę sieciową!
- Nigdy nie kłaść dłoni na ruchomych elementach, gdy urządzenie jest włączone. Istnieje niebezpieczeństwo przechwycenia / nawinięcia przez obracający się bęben lub obracające narzędzia mieszające.
- W trakcie przestawiania urządzenia w inne miejsce zabrania się jego eksploatacji!
- Urządzenie można ustawiać tylko na płaskiej powierzchni!
- Istnieje niebezpieczeństwo wdychania trujących oparów i pyłów.

#### **Dodatkowe wskazówki dotyczące bezpieczeństwa dotyczące betoniarki**

- Betoniarka może być uruchomiona tylko w pełni zamontowana.
- Przed uruchomieniem przewody przyłączeniowe należy sprawdzić pod kątem uszkodzeń.
- Należy nosić obuwie ochronne, osłonę rąk, okulary ochronne i maskę oddechową.
- Nie zbliżać rąk i stóp do ruchomych części.
- Nie sięgać do działającego bębna mieszającego.
- Nie wolno wkładać żadnych przedmiotów do pracującego bębna mieszającego, np. łopaty lub podobnych.
- Niebezpieczeństwo odniesienia obrażeń podczas obracania się bębna mieszającego.
- Betoniarka może być używana tylko z oryginalnymi częściami zamiennymi.
- Naprawy betoniarki mogą być wykonywane wyłącznie przez autoryzowane firmy specjalistyczne.
- Nie należy pozostawiać betoniarki bez nadzoru, gdy jest gotowa do pracy.
- Przed opuszczeniem stanowiska pracy wyłączyć maszynę i wyjąć wtyczkę sieciową.

## **6. Ryzyka szczątkowe**

**Produkt został skonstruowany zgodnie z najnowszym stanem techniki i uznanymi zasadami bezpieczeństwa technicznego. Jednak podczas pracy mogą się pojawić poszczególne ryzyka szczątkowe.**

- Niebezpieczeństwo obrażeń wskutek obracających się elementów.

- Zagrożenie zdrowia spowodowane prądem w przypadku stosowania nieprawidłowych elektrycznych przewodów przyłączeniowych.
- Przed podjęciem prac nastawczych lub konserwacyjnych wyłączyć silnik i wyciągnąć wtyczkę sieciową.
- Ponadto, pomimo wszelkich podjętych kroków, mogą się pojawić ukryte ryzyka szczątkowe.
- Ryzyka szczątkowe można zminimalizować przestrzegając rozdziału „Wskazówki bezpieczeństwa” oraz „Użytkowanie zgodne z przeznaczeniem”, jak i całej instrukcji eksploatacji.
- Unikać przypadkowego uruchomienia maszyny: Przed przyłączeniem wtyczki do gniazdka należy się upewnić, że włącznik/wyłącznik jest ustawiony na „0”.
- Stosować narzędzie zalecane w niniejszej instrukcji eksploatacji. W ten sposób zapewni się optymalną wydajność maszyny.
- Nie zbliżać rąk do obszaru roboczego, gdy produkt jest uruchomiony.

**⚠ Ostrzeżenie!** Niniejsze elektronarzędzie wytwarza podczas pracy pole elektromagnetyczne. Pole to może w pewnych okolicznościach wpływać negatywnie na aktywne lub pasywne implanty medyczne.

W celu zmniejszenia ryzyka poważnych lub śmiertelnych obrażeń, osobom z implantami medycznymi przed użyciem narzędzia elektrycznego zalecamy konsultację z lekarzem i producentem.

## **7. Dane techniczne**

	<b>MIX160</b>	<b>MIX180</b>
Silnik	230V / 50Hz	230V / 50Hz
Moc silnika	0,65 kW	0,8 kW
Maks. prędkość obrotowa bębna	29,5 min <sup>-1</sup>	29,5 min <sup>-1</sup>
Prąd przy pełnym obciążeniu	2,94A	3,62A
Przepustowość	160 l	180 l
Przekrój otworu bębna	390 mm	390 mm
Stopień ochrony	IP45D	IP45D
Tryb pracy*	S6 30%	S6 30%
Klasa ochrony	II	II

Wymiary	1260 x 850 x 1350 mm	1260 x 850 x 1400 mm
Ciężar	53,8 kg	56,5 kg

Zmiany techniczne zastrzeżone!

\*S6 30%: Praca przerywana z przerwami jałowymi krótkotrwałymi (czas 10 min.)

Aby niepotrzebnie nie rozgrzewać silnika, przez 30% czasu może on pracować z podanym obciążeniem znamionowym, lecz potem przez 70% czasu musi on pracować na biegu jałowym.

### Hałas i drgania

#### ⚠ Ostrzeżenie:

Hałas może negatywnie oddziaływać na zdrowie. Jeżeli hałas wytwarzany przez maszynę przekracza 85 dB, nosić odpowiednie nasłucharki ochronne.

### Parametry hałasu

Wartości hałasu zostały ustalone zgodnie z 2005/88/WE.

	MIX160	MIX180
Poziom ciśnienia akustycznego $L_{pA}$	69,75 dB	67,98 dB
Niepewność $K_{pA}$	2,77 dB	5,14 dB
Poziom mocy akustycznej $L_{WA}$	90,74 dB	91,78 dB
Niepewność $K_{WA}$	1,20 dB	1,40 dB
Gwarantowany poziom mocy akustycznej $L_{WA}$	92 dB	93 dB

## 8. Rozpakowanie

- Wyjąć betoniarękę z kartonu przy pomocy dwóch osób.
- Usunąć materiał opakowaniowy oraz zabezpieczenia opakowania/transportowe (jeśli występują).
- Sprawdzić, czy zakres dostawy jest kompletny.
- Sprawdzić urządzenie i elementy wyposażenia pod kątem uszkodzeń w trakcie transportu. W przypadku reklamacji natychmiast poinformować o tym dostawcę. Późniejsze reklamacje nie będą uznawane.
- W miarę możliwości zachować opakowanie do zakończenia okresu gwarancyjnego.
- Przed zastosowaniem produktu zapoznać się z nim na podstawie instrukcji eksploatacji.
- W przypadku akcesoriów i części zużywalnych i zamiennych stosować wyłącznie oryginalne części.

Części zamienne można nabyć u swojego dystrybutora.

- Przy zamówieniach podawać nasze numery artykułów oraz typ i rok produkcji produktu.

### ⚠ NIEBEZPIECZEŃSTWO!

**Urządzenie i materiały opakowaniowe nie mogą służyć jako zabawka dla dzieci! Dzieciom nie wolno bawić się workami z tworzywa sztucznego, foliami i drobnymi elementami! Istnieje niebezpieczeństwo połknięcia i uduszenia!**

## 9. Montaż / Przed uruchomieniem

### ⚠ Uwaga!

Przed uruchomieniem urządzenie należy koniecznie całkowicie zmontować!

Aby ułatwić montaż powinien on zostać przeprowadzony przez dwie osoby.

Torebki (od A do H) zawierają wszystkie małe części potrzebne do przeprowadzenia montażu (patrz rys. 3). Wymagane narzędzie do montażu (nieobjęte zakresem dostawy):

- 2x klucz płaski SW10
- 2x Klucz płaski SW13
- 1x klucz płaski SW16
- 1x kombinerki
- 1x śrubokręt do wkrętów z rowkiem krzyżowym

### 9.1 Montaż kół transportowych (5) (torebka A) (rys. 4)

1. Umieścić koła transportowe (5) po obu stronach stojaka z osi koła (12).
2. Następnie należy nasunąć podkładkę na oś koła po obu stronach.
3. Przełożyć zawleczkę przez zewnętrzny otwór osi koła po obu stronach.
4. Zabezpieczyć koła transportowe (5), rozginając zawleczki za pomocą odpowiednich kombinerek (nieobjęte zakresem dostawy).

### 9.2 Montaż stojaka (8), drążek uruchamiający (16) i drążek przedłużający (17) na środkowej części ramy (11) (torebka B) (rys. 5)

1. Stojak (8) przytrzymać na środkowej części ramy (11), jak przedstawiono na rysunku. Wybrać otwory tak, aby stojak (8) znajdował się w dolnym położeniu.
2. Przełożyć dwie śruby sześciokątne M8x70 przez otwory.

3. Przymocować śruby za pomocą podkładki, podkładki sprężystej i nakrętki M8.
4. Dokręcić wszystkie śruby przy pomocy podwójnego klucza szczękowego (SW13) (nie jest objęty zakresem dostawy).
5. Poprowadzić drążek uruchamiający (16) od dołu przez przewidziany do tego celu uchwyt.
6. Przełożyć sprężynę od góry przez drążek uruchamiający (16) i utrzymać tę pozycję, wprowadzając zawleczkę w dolny otwór.
7. Połączyć drążek uruchamiający (16) z drążkiem przedłużającym (17) przy użyciu śruby sześciokątnej M6x30. Zamocować go nakrętką M6.
8. Dokręcić śrubę przy pomocy podwójnego klucza płaskiego (SW10) (nie jest objęty zakresem dostawy).

### 9.3 Montaż stojaka z osią koła (12) i kołami transportowymi (5) na środkowej części ramy (11) (torebka C) (rys. 6)

1. Stojak z osią koła (12) przytrzymać na środkowej części ramy (11), jak przedstawiono na rysunku.
2. Przełożyć dwie śruby sześciokątne M8x70 przez otwory.
3. Przymocować śruby za pomocą podkładki, podkładki sprężystej i nakrętki M8.
4. Dokręcić wszystkie śruby przy pomocy podwójnego klucza szczękowego (SW13) (nie jest objęty zakresem dostawy).

### 9.4 Montaż części dolnej bębna (10) (torebka D) (rys. 7)

1. Uchwyt łożyska (14) umieścić zgodnie z rysunkiem w odpowiednim miejscu na części dolnej bębna (10).
2. Zamocować część dolną bębna (10) za pomocą pierścienia zabezpieczającego (patrz ilustracja).
3. Równocześnie łożysko części dolnej bębna (10) wprowadzić wraz z wstępnie zamontowanym uchwytem (14) w otwory podstawy. Upewnić się, że uchwyt łożyska (14) znajduje się nad stojakiem z osią koła (12).
4. Należy zwrócić uwagę na pozycję otworu.
5. Przełożyć śrubę sześciokątną M8x65 przez otwór.
6. Przymocować śrubę za pomocą podkładki, podkładki sprężystej i nakrętki M8.
7. Zamocować przeciwną stronę za pomocą płytki zabezpieczającej (15) i obydwu śrub sześciokątnych M8x20.
8. Przymocować śruby za pomocą podkładki, podkładki sprężystej i nakrętki M8.

9. Dokręcić wszystkie śruby przy pomocy podwójnego klucza szczękowego (SW13) (nie jest objęty zakresem dostawy).

### 9.5 Montaż mechanizmu mieszającego (2) (torebka E) (rys. 8)

1. Włożyć po jednej śrubie z łbem krzyżowym M10x20 od zewnątrz przez część dolną bębna (10).
2. Nasunąć po jednej gumowej podkładce na śruby z łbem krzyżowym włożone do części dolnej bębna (10).
3. Teraz należy umieścić mechanizm mieszający (2) na zamontowanych śrubach z łbem krzyżowym i zamocować go za pomocą podkładki, podkładki sprężystej i nakrętki M10.
4. Mechanizm mieszający (2) zostaje mocno dokręcony po zamontowaniu części górnej bębna (9).

### 9.6 Montaż części górnej bębna (9) (torebka F) (rys. 9)

1. Część górną bębna (9) nałożyć na część dolną bębna (10). Upewnić się, że otwory mocujące górnego i dolnego bębna pokrywają się.
2. **Uwaga!** Naklejone strzałki wskazują prawidłowe ustawienie części dolnej (10) i części górnej bębna (9).
3. Przymocować część górną bębna (9) za pomocą dziesięciu śrub M8x20, podkładek sprężystych i podkładek.
4. Następnie dokręcić śruby na krzyż za pomocą klucza płaskiego SW13 (nieobjęty zakresem dostawy).
5. Włożyć po jednej śrubie z łbem krzyżowym M10x20 od zewnątrz przez górną część bębna (9).
6. Nasunąć po jednej gumowej podkładce na śruby z łbem krzyżowym włożone do części górnej bębna (9).
7. Przymocować górny koniec mechanizmu mieszającego (2), umieszczając go na właśnie włożonych śrubach z łbem krzyżowym. Przymocować go za pomocą podkładki, podkładki sprężystej i nakrętki M10.
8. Na koniec dokręcić wszystkie cztery śruby w części dolnej bębna (10) i części górnej bębna (9) przy pomocy śrubokrętu do wkrętów z rowkiem krzyżowym i klucza płaskiego SW16 (nieobjęty zakresem dostawy).

### 9.7 Montaż koła obrotowego (7) z tarczą blokującą (13) (torebka G) (rys. 10)

1. Nasunąć koło obrotowe (7) ze wstępnie zamontowaną tarczą blokującą (13) na kołnierz zewnętrzny.

- Przymocować ją do uchwyty (13a) za pomocą dwóch śrub sześciokątnych M8x20, dodając po jednej podkładce, jednej podkładce sprężystej i jednej nakrętki M8. Pamiętać, aby wkładać śruby od wewnątrz na zewnątrz.
- Na koniec dokręcić śruby przy pomocy podwójnego klucza płaskiego (SW13) (nie jest objęty zakresem dostawy).

### 9.8 Montaż zespołu silnika (4) (torebka H) (rys. 11)

- Ustawić zespół silnika (4) tak, aby śruby gwintowane pokrywały się z otworami.
- Teraz należy całkowicie nasunąć zespół silnika (4) na wał.
- Następnie przymocować zespół silnika (4) za pomocą dwóch podkładek i dwóch nakrętek oporowych M8 do sworzni gwintowanych.
- Nasunąć śrubę sześciokątną M8x70 przez uchwyt na zespół silnika (4) i otwór w części środkowej ramy (11).
- Przymocować śrubę za pomocą podkładki, podkładki sprężystej i nakrętki M8.
- Dokręcić wszystkie śruby i nakrętki przy pomocy podwójnego klucza płaskiego (SW13) (nie jest objęty zakresem dostawy).

## 10. Uruchomienie

### ⚠ Uwaga!

Przed uruchomieniem urządzenia należy koniecznie całkowicie zmontować!

Betoniarkę należy eksploatować tylko wtedy, gdy nie brakuje żadnych części (np. osłon ochronnych) lub są one uszkodzone oraz gdy przewód przyłączeniowy nie jest uszkodzony.

### 10.1 Ustawianie

- Ustawić betoniarkę w pozycji poziomej na równym, twardym podłożu. Maszynę zabezpieczyć przed zapadnięciem się.
- Nie należy umieszczać betoniarki na przewodzie przyłączeniowym!
- Przewód przyłączeniowy należy ułożyć w taki sposób, aby nie mógł zostać zgięty, zmiażdżony ani uszkodzony w żaden inny sposób.

### Wskazówka:

Bęben musi być w stanie obracać się w prawo i w lewo. Aby opróżnić bęben, pod bębniem musi być miejsce na odpowiednio duży zbiornik (np. wanna na zaprawę).

Podczas ustawiania maszyny należy zwrócić uwagę, aby możliwe było bezproblemowe opróżnienie bębna mieszającego.

### 10.2 Włączanie/wyłączanie (rys. 1)

#### ⚠ UWAGA!

#### Niebezpieczeństwo odniesienia obrażeń!

Bęben mieszający może być przyczyną obrażeń.

- Nie sięgać do działającego bębna mieszającego.
- Nie wolno wkładać żadnych przedmiotów do pracującego bębna mieszającego (np. łopaty lub podobnych).

- Podłączyć odpowiedni przedłużacz do kabla przyłączeniowego betoniarki.
- Podłączyć przedłużacz do gniazdka.
- Wcisnąć włącznik/wyłącznik (3) „I” (zielony przycisk), aby uruchomić urządzenie.
- Wcisnąć włącznik/wyłącznik (3) „0” (czerwony przycisk), aby wyłączyć urządzenie.

#### 10.2.1 Zabezpieczenie przed przegrzaniem

W przypadku przeciążenia i przegrzania ze względów bezpieczeństwa odłączyć zintegrowane wyłączenie ochronne urządzenia.

- Zaczekać ok. 15 minut aż silnik ostygnie.
- Ponownie uruchomić urządzenie poprzez wciśnięcie włącznika/wyłącznika (5) „I” (zielony przycisk).

### 10.3 Przystawianie bębna (1) (rys. 1, rys. 12a/12b)

Aby móc wytworzyć beton lub zaprawę, betoniarka musi być ustawiona w odpowiedniej pozycji. Tylko odpowiednia pozycja gwarantuje najlepsze rezultaty mieszania i bezawaryjny przebieg pracy.

- Podczas przystawiania bębna (1) należy zawsze dobrze przytrzymać koło obrotowe (7).
- Zwolnic przycisk odchylny naciskając drążek uruchamiający (16) nogą w dół. W ten sposób dochodzi do zwolnienia blokady z tarczy blokującej (13).
- Obrócić bęben (1) do odpowiedniej dla danej mieszanki pozycji.
- Rys. 12a: Ustawienie bębna dla wytwarzania zaprawy.
- Rys. 12b: Ustawienie bębna dla wytwarzania betonu.
- Gdy bęben (1) znajduje się w wybranej pozycji, drążek uruchamiający należy zablokować (16) ponownie w tarczy blokującej (13).

## 10.4 Wypełnianie (rys. 12a + 12b)

### ⚠ UWAGA!

#### Niebezpieczeństwo dla zdrowia i niebezpieczeństwo odniesienia obrażeń!

Wdychanie pyłu może prowadzić do szkód zdrowotnych. Cementu i wszelkich dodatków nie można dotykać bez rękawic ochronnych.

- Nosić maskę przeciwpyłową.
- Nosić rękawice ochronne i nigdy nie sięgać do obracającego się bębna mieszającego.

### ⚠ OSTRZEŻENIE!

#### Niebezpieczeństwo przechylenia!

Przed napełnieniem należy zwrócić uwagę na stabilne ustawienie betoniarki.

- Betoniarkę można eksploatować wyłącznie na twardym, równym podłożu (w sposób zabezpieczony przed przechyleniem).
- Podczas napełniania lub pracującego bębna nie należy zmieniać miejsca ustawienia betoniarki.
- Betoniarkę można eksploatować wyłącznie na twardym, równym podłożu (w sposób zabezpieczony przed przechyleniem).

1. Wcisnąć włącznik/wyłącznik (3) „I” (zielony przycisk), aby uruchomić urządzenie.
2. Na tarczy blokującej (13) skontrolować pozycję mieszania.
3. Rys. 12a: Ustawienie bębna dla wytwarzania zaprawy.
4. Rys. 12b: Ustawienie bębna dla wytwarzania betonu.
5. Napełnić mieszankę podczas pracy bębna (1). Nie przepelniać bębna (1). **Ostrożnie!** Niebezpieczeństwo związane z częściami ruchomymi!
6. Materiału nie należy wrzucać gwałtownie do bębna (1), by zapobiec przyklejeniu w dolnej części bębna (1). Materiał wprowadzać w małych ilościach.
7. Przed napełnieniem należy upewnić się, że otwór bębna (1) jest wyrównany tak, aby żadna mieszanka nie mogła wydostać się z bębna (1).

**Wskazówka:** W celu zasięgnięcia rady odnośnie składu i jakości mieszanki należy skontaktować się ze specjalistą.

## 10.5 Opróżnianie (rys. 12c)

1. Pod bębniem (1) ustawić odpowiedni zbiornik (np. wannę na zaprawę). Upewnić się, że żadna mieszanka nie może wydostać się na podłoże.

2. Odblokować przyrząd odchylny poprzez podciągnięcie do siebie koła obrotowego (1). W ten sposób dochodzi do zwolnienia blokady z tarczy blokującej (14).
3. Bęben (1) w celu jego opróżnienia przestawić w powoli w dół.

## 11. Przyłącze elektryczne

Zainstalowany silnik elektryczny jest gotowy do eksploatacji. Przyłącze odpowiada odnośnym przepisom VDE (Związek Elektryków Niemieckich) oraz normom DIN.

Przyłącze sieciowe zapewniane przez klienta oraz zastosowany przewód przedłużający muszą odpowiadać tym przepisom.

### 11.1 Uszkodzony przewód elektryczny

Na przewodach elektrycznych powstają często uszkodzenia izolacji.

Przyczyną może być:

- Ściskanie, w przypadku gdy przewody są prowadzone przez okna lub szczeliny w drzwiach.
- Zagięcia, w przypadku nieprawidłowego zamocowania lub prowadzenia przewodów.
- Przecięcia, w przypadku najeżdżania na przewody.
- Uszkodzenia izolacji, w przypadku wrywania z gniazdka ściennego.
- pęknięcia, spowodowane starzeniem się izolacji.

Uszkodzonych przewodów elektrycznych nie wolno używać - ze względu na uszkodzenie izolacji zagrażającą życiu.

Przewody elektryczne należy regularnie kontrolować pod kątem uszkodzeń. Pamiętać, by podczas sprawdzania przewodu przyłączeniowego, nie był on podłączony do sieci prądowej.

Przewody elektryczne muszą odpowiadać właściwym przepisom VDE (Związek Elektryków Niemieckich) oraz normom DIN. Stosować wyłącznie przewody przyłączeniowe z oznaczeniem H07RN.

Z zasady należy umieścić nadruk oznaczenia typu na przewodzie.

W przypadku jednofazowego silnika prądu przemianowego zalecamy, dla maszyn o wysokim prądzie rozruchowym (od 3000 watów), zabezpieczenie C 16A lub K 16A!

## 12. Czyszczenie

### ⚠ OSTRZEŻENIE!

#### Niebezpieczeństwo odniesienia obrażeń!

Produkt może nieoczekiwanie się uruchomić i doprowadzić do obrażeń.

- Przed wszelkimi pracami związanymi z czyszczeniem i konserwacją silnik należy wyłączyć.
- Przed podjęciem wszelkich czynności związanych z czyszczeniem wyciągnąć wtyczkę sieciową.

### WSKAZÓWK!

#### Niebezpieczeństwo uszkodzenia!

Jeżeli do zespołu silnika przedostanie się woda może to doprowadzić do jego uszkodzenia. Bębna mieszającego nie oklepywać ostrymi przedmiotami (młotek, łopata itd.). Zniekształcony bęben mieszający wpływa negatywnie na proces mieszania i ciężko się go czyścić.

- Produkt można wyczyścić przy pomocy szczotki lub skrobaczki.
- Produktu nie należy zanurzać w wodzie lub innych cieczach, a zespołu silnika nie spryskiwać przy pomocy myjki wysokociśnieniowej.

Zalecamy, aby urządzenie po każdym zastosowaniu czyścić w środku i na zewnątrz. Brudu nigdy nie usuwać przy pomocy młotka, łopaty i podobnych przedmiotów.

Po każdym użyciu betoniarki:

1. Bęben (1) wyczyścić przy pomocy wody, a cement i skorupę zaprawy usunąć przy pomocy szczotki i skrobaczki.
2. W celu wyczyszczenia w bębnie umieścić łopatę żwiru wraz z wodą i włączyć.

## 13. Transport

### ⚠ OSTRZEŻENIE!

#### Niebezpieczeństwo odniesienia obrażeń!

Produkt może nieoczekiwanie się uruchomić i doprowadzić do obrażeń.

- Przed rozpoczęciem transportu należy wyłączyć silnik.
- Wyciągnąć wtyczkę sieciową.

#### 13.1 Transport pojazdu (rys. 13d)

1. Zwolnić przyrząd odchylny naciskając drążek uruchamiający (16) nogą w dół. W ten sposób dochodzi do zwolnienia blokady z tarczy blokującej (13).
2. Bęben (1) ustawić otworem wlotowym w dół.

3. Ze stojaka (8) usunąć śruby a ze stojaka z osią koła (12) śruby.
4. Stojak (8) i stojak z osią koła (12) należy złożyć.
5. Betoniarkę zabezpieczyć pasem napinającym przed zsunięciem.
6. Betoniarki nie podnosić przy pomocy dźwigu.

#### 13.2 Transport do stanowiska pracy (rys. 13d)

1. Zwolnić przyrząd odchylny naciskając drążek uruchamiający (16) nogą w dół. W ten sposób dochodzi do zwolnienia blokady z tarczy blokującej (13).
2. Bęben (1) ustawić otworem wlotowym w dół.
3. W celu szybkiego transportu, należy lekko przechylić betoniarkę, a następnie przejechać nią na kołach transportowych (5).

## 14. Przechowywanie

Urządzenie i jego wyposażenie przechowywać w miejscu zaciemnionym, suchym i zabezpieczonym przed mrozem oraz niedostępnym dla dzieci. Optymalna temperatura przechowywania wynosi od 5 do 30°C.

Betoniarkę należy przykryć, aby zabezpieczyć ją przed pyłem i wilgocią.

Przechowywać instrukcję eksploatacji przy narzędzia elektrycznego.

## 15. Konserwacja

### ⚠ OSTRZEŻENIE!

#### Niebezpieczeństwo odniesienia obrażeń!

Produkt może nieoczekiwanie się uruchomić i doprowadzić do obrażeń.

- Przed rozpoczęciem konserwacji należy wyłączyć silnik.
- Przed podjęciem wszelkich czynności związanych z konserwacją wyciągnąć wtyczkę sieciową.

#### 15.1 Kontrola napięcia pasa (rys. 11a)

Napięcie pasa jest fabrycznie prawidłowo ustawione. Nie można dodatkowo wyregulować napięcia pasa.

1. Zdjąć osłonę zespołu silnika (4) poprzez odkręcenie śrub (4a) znajdujących się na zespole silnika (4). W tym celu należy użyć śrubokręta krzyżakowego (nie wchodzi w zakres dostawy).
2. Sprawdzić napięcie pasa. Używając palca, pas powinien dać się wcisnąć na ok. 5 mm.

3. Ponownie założyc osłonę zespołu silnika (4) i do-  
brze dokręcić śruby (4a).  
W tym celu należy użyć śrubokręta krzyżakowego  
(nie wchodzi w zakres dostawy).

### 15.2 Wymiana paska

Paski są częściami zużywającymi się, które muszą być wymienione po pewnym czasie.

1. Zdjąć osłonę zespołu silnika (4) poprzez okręcenie  
śrub (4a) znajdujących się na zespole silnika (4).
2. Zdjąć osłonę silnika.
3. Rowkowana strona nowego pasa klinowego po-  
winna być skierowana na zewnątrz. Pamiętać, aby  
najpierw zamontować dolną część pasa klinowego.
4. Sprawdzić napięcie pasa. Używając palca, pas  
powinien dać się wcisnąć na ok. 5 mm. Nie jest  
możliwe dodatkowe napinanie pasa.
5. Ponownie założyc osłonę zespołu silnika (4) i do-  
brze dokręcić śruby (4a).

### 15.3 Przyłącza i naprawy

Podłączanie oraz naprawy wyposażenia elektrycznego mogą być przeprowadzane przez wykwalifikowanego elektryka.

### W przypadku pytań proszę o podanie następujących danych:

- Rodzaj prądu silnika
- Dane z tabliczki identyfikacyjnej maszyny

### 15.4 Informacje serwisowe

Należy pamiętać, że w przypadku tego produktu poniższe części podlegają naturalnemu zużyciu lub zużyciu uwarunkowanemu użytkowaniem, bądź są potrzebne jako materiały zużywalne.

Części zużywalne\*: Pas

\* opcjonalnie w zakresie dostawy!

Części zamienne i wyposażenie można zamówić w naszym punkcie serwisowym. W tym celu zeskanować kod QR znajdujący się na stronie tytułowej.

## 16. Utylizacja i ponowne wykorzystanie

### Wskazówki dotyczące opakowania



Materiały opakowaniowe nadają się do recyklingu. Opakowania należy utylizować w sposób przyjazny dla środowiska.

### Wskazówki dotyczące ustawy o urządzeniach elektrycznych i elektronicznych (ElektroG)



**Zużyte urządzenia elektryczne i elektroniczne nie wchodzi w skład odpadów domowych, lecz muszą być zbierane i usuwane oddzielnie!**

- Zużyty sprzęt może mieć szkodliwy wpływ na środowisko i zdrowie ludzi z uwagi na potencjalną zawartość niebezpiecznych substancji, mieszanin oraz części składowych. Gospodarstwo domowe spełnia ważną rolę w przyczynianiu się do ponownego użycia i odzysku surowców wtórnych, w tym recyklingu zużytego sprzętu. Na tym etapie kształtuje się postawy, które wpływają na zachowanie wspólnego dobra jakim jest czyste środowisko naturalne.
- Stare baterie lub akumulatory, które nie są na stałe zainstalowane w starym urządzeniu, należy usunąć przed oddaniem go do serwisu nie powodując zniszczenia! Ich utylizacja jest regulowana ustawą o bateriach.
- Właściciele lub użytkownicy urządzeń elektrycznych i elektronicznych są prawnie zobowiązani do ich zwrotu po zakończeniu użytkowania.
- Użytkownik końcowy jest odpowiedzialny za usunięcie swoich danych osobowych ze starego urządzenia przeznaczonego do utylizacji!
- Symbol przekreślonego kosza na śmieci oznacza, że zużyte urządzenia elektrycznego i elektronicznego nie wolno wyrzucać razem z odpadami domowymi.
- Zużyte urządzenia elektryczne i elektroniczne można bezpłatnie oddawać w następujących miejscach:
  - Publiczne punkty utylizacji lub zbiórki (np. podwórza budynków komunalnych)
  - Punkty sprzedaży urządzeń elektrycznych (stacjonarne i internetowe), o ile sprzedawcy są zobowiązani do ich odbioru lub oferują je dobrowolnie.
  - Do trzech sztuk urządzeń elektrycznych i elektronicznych każdego typu, o długości krawędzi nie większej niż 25 centymetrów, można bezpłatnie zwrócić do producenta bez konieczności wcześniejszego zakupu nowego urządzenia od producenta lub można je oddać do innego autoryzowanego punktu zbiórki w swojej okolicy.
  - W celu uzyskania informacji na temat dodatkowych warunków przyjmowania zwrotów przez producentów i dystrybutorów należy skontaktować się z odpowiednim działem obsługi klienta.

- W przypadku dostarczenia przez producenta nowego urządzenia elektrycznego do prywatnego gospodarstwa domowego, może ono zorganizować bezpłatną zbiórkę zużytych urządzeń elektrycznych i elektronicznych na wniosek użytkownika końcowego. W tym celu należy skontaktować się z działem obsługi klienta producenta.
- Niniejsze oświadczenia dotyczą wyłącznie urządzeń zainstalowanych i sprzedawanych w krajach Unii Europejskiej i podlegają Dyrektywie Europejskiej 2012/19/UE. W krajach spoza Unii Europejskiej mogą obowiązywać inne przepisy dotyczące utylizacji zużytych urządzeń elektrycznych i elektronicznych.

## 17. Pomoc dotycząca usterek

Usterka	Możliwa	Środek zaradczy
Silnik nie włącza się	Brak napięcia sieciowego	Kontrola zabezpieczenia
	Urządzony kabel przyłączeniowy	Kontrolę lub wymianę zlecić wykwalifikowanemu elektrykowi
Silnik wyłącza się	Silnik przeciążony	Pozostawić silnik do ostygnięcia
	Otwory doprowadzające i odprowadzające zespołu silnika są zabrudzone	Wyczyścić otwory doprowadzające i odprowadzające
Silnik pracuje, bęben zatrzymuje się	Pasek klinowy prześlizguje się	Wymienić pasek klinowy

## Objašnjenje simbola na uređaju

	<p>Prije stavljanja u pogon pročitajte priručnik za uporabu i sigurnosne napomene i pridržavajte ih se!</p>
	<p>Betonsku miješalicu postavite vodoravno na ravno i čvrsto tlo!</p>
	<p>Betonska miješalica ne smije se pomicati tijekom rada!</p>
	<p>Neovlaštene osobe i djecu držite podalje od uređaja!</p>
	<p>Uređaj je zaštitno izoliran! Pozor! Razred zaštite zadržava se samo ako se u slučaju servisiranja rabe originalni izolacijski materijali i ako se izolacijski razmaci ne mijenjaju.</p>
	<p>Prije čišćenja ili održavanja izvucite mrežni utikač!</p>
	<p>Betonska miješalica smije se rabiti samo s potpuno zatvorenom zaštitnom napravom!</p>
	<p>Nosite zaštitnu odjeću!</p>
	<p>Ne posežite u bubanj koji se vrti!</p>
	<p>Oprez! Opasnost od prignječenja na zupčastom vijencu!</p>
	<p>Pomagalo za montažu! Vidi: Montiranje, montiranje gornjeg dijela bubnja (sl. 6)</p>
	<p>Proizvod udovoljava važećim europskim direktivama.</p>
	<p>Proizvod udovoljava važećim srpskim direktivama.</p>

**Sadržaj:**
**Stranica:**

1.	Uvod.....	80
2.	Opis uređaja .....	80
3.	Opseg isporuke.....	80
4.	Namjenska uporaba.....	80
5.	Sigurnosne napomene .....	81
6.	Potencijalni rizici .....	82
7.	Tehnički podatci.....	82
8.	Raspakiravanje .....	83
9.	Montaža / prije stavljanja u pogon.....	83
10.	Stavljanje u pogon .....	84
11.	Priključivanje na električnu mrežu.....	86
12.	Čišćenje .....	86
13.	Transport.....	86
14.	Skladištenje .....	87
15.	Održavanje .....	87
16.	Zbrinjavanje i recikliranje.....	87
17.	Otklanjanje neispravnosti .....	88
18.	Izjava o sukladnosti .....	102

## 1. Uvod

### Proizvođač:

Scheppach GmbH  
Günzburger Straße 69  
D-89335 Ichenhausen

### Poštovani kupci,

želimo vam mnogo zadovoljstva i uspjeha pri radu s novim proizvodom.

### Napomena:

Prema važećem njemačkom Zakonu o odgovornosti za proizvode, proizvođač ovog proizvoda ne odgovara za štete koje nastanu na ovom proizvodu ili koje ovaj proizvod uzrokuje u slučaju:

- neispravnog rukovanja
- Nepridržavanje priručnika za uporabu
- popravaka koje obave drugi, neovlašteni stručnjaci
- montaže i zamjene neoriginalnih rezervnih dijelova
- nenamjenske uporabe
- kvarova električnog sustava zbog nepoštivanja električnih propisa i VDE propisa 0100, DIN 57113 / VDE 0113

### Vodite računa o sljedećem:

Priručnik za uporabu sastavni je dio ovog proizvoda. On sadržava važne napomene za siguran, propisan i ekonomičan rad s proizvodom te za izbjegavanje opasnosti, smanjivanje troškova popravaka i prekida rada te povećavanje pouzdanosti i vijeka trajanja proizvoda. Osim sigurnosnih propisa iz ovog priručnika za uporabu svakako se pridržavajte i nacionalnih propisa koji se odnose na rad ovog proizvoda.

Prije uporabe proizvoda upoznajte se sa svim napomenama za rukovanje i sigurnosnim napomenama. Rabite proizvod samo prema opisu i za navedena područja primjene. Sačuvajte priručnik za uporabu, a u slučaju predaje proizvoda drugoj osobi, svakako predajte i sve dokumente.

## 2. Opis uređaja

1. Bubanj
2. Mehanizam za miješanje
3. Sklopka za uključivanje/isključivanje
4. Motorni sklop
- 4a Vijci
5. Transportni kotači
6. Postolje

7. Kotač za zakretanje
8. Nosiva noga
9. Gornji dio bubnja
10. Donji dio bubnja
11. Srednji element okvira
12. Nosiva noga s osovinom kotača
13. Rasterska ploča s utorima
- 13a Držač
14. Nosač ležaja

## 3. Opseg isporuke

Poz.	Količina	Naziv
2	2x	Mehanizam za miješanje
4	1x	Motorni sklop
5	2x	Transportni kotači
7	1x	Kotač za zakretanje
8	1x	Nosiva noga
9	1x	Gornji dio bubnja
10	1x	Donji dio bubnja
11	1x	Srednji element okvira
12	1x	Nosiva noga s osovinom kotača
13	1x	Rasterska ploča s utorima
14	1x	Nosač ležaja
15	1x	Sigurnosna ploča
16	1x	Aktivacijska šipka
17	1x	Produžna šipka
18	8x	Vrećica s priborom
19	1x	Priručnik za uporabu

## 4. Namjenska uporaba

Betonska miješalica rabi se za radove miješanje betona i morta u kućanstvu. Betonska miješalica namijenjena je samo za privatnu uporabu u kući i vrtu.

Proizvod je dopušteno rabiti samo namjenski. Svaka druga uporaba smatra se nenamjenskom. Za štete ili ozljede uzrokovane takvom uporabom odgovoran je korisnik/rukovatelj, a ne proizvođač.

Sastavni je dio namjenske uporabe i pridržavanje sigurnosnih napomena te uputa za montažu i rad u priručniku za uporabu.

Osobe koje rabe i održavaju proizvod moraju biti upoznate s njim i podučene o mogućim opasnostima. Proizvođač ne odgovara za izmjene na proizvodu i time

uzrokovane štete.

Proizvod je dopušteno rabiti samo s originalnim dijelovima i originalnim priborom proizvođača.

Potrebno je pridržavanje propisa o sigurnosti, radu i održavanju proizvođača te dimenzija navedenih u tehničkim podacima.

Molimo imajte na umu da naši proizvodi namjenski nisu konstruirani za komercijalnu, obrtničku ili industrijsku uporabu. Ne preuzimamo odgovornost ako se proizvod rabi u komercijalnim, obrtničkim ili industrijskim pogonima te za srodne postupke.

Proizvođač ne odgovara za štete uzrokovane nenamjenskom uporabom ili pogrešnim rukovanjem.

#### Objašnjenje signalnih riječi u priručniku za uporabu

<b>⚠ OPASNOST</b>
<b>Signalna riječ za označavanje neposredno predstojeće opasne situacije koja će, ako se ne izbjegne, uzrokovati smrt ili teške ozljede.</b>

<b>⚠ OPREZ</b>
<b>Signalna riječ za označavanje potencijalno opasne situacije koja bi, ako se ne izbjegne, mogla uzrokovati neznatne ili srednje teške ozljede.</b>

<b>POZOR</b>
<b>Signalna riječ za označavanje potencijalno opasne situacije koja bi, ako se ne izbjegne, mogla uzrokovati materijalne štete na proizvodu ili vlasništvu/imovini.</b>

## 5. Sigurnosne napomene

### Opće sigurnosne napomene

**⚠ UPOZORENJE:** Prilikom uporabe električnih alata pridržavajte se sljedećih osnovnih sigurnosnih mjera opreza kako biste umanjili rizik od požara, električnog udara i tjelesnih ozljeda.

Prije rada s ovim strojem pročitajte sve upute.

- Pridržavajte se svih sigurnosnih napomena i napomena o opasnostima na uređaju.
- Sve sigurnosne napomene i napomene o opasnostima na proizvodu održavajte čitljivima.
- Nije dopušteno demontirati ili onemogućivati sigurnosne naprave na proizvodu.
- Provjerite mrežne priključne kabele. Ne rabite neispravne priključne vodove.
- Prije stavljanja u pogon provjerite ispravan rad uređaja.
- Držite neovlaštene osobe i djecu podalje od betonske miješalice.
- Uporaba je zabranjena osobama pod utjecajem alkohola, droga ili lijekova.
- Rukovatelj obvezno mora nositi osobnu zaštitnu opremu (OZO).
- Oprez tijekom rada: Opasnost od ozljeda zbog rotirajućih dijelova.
- Radove čišćenja i održavanja te otklanjanje smetnji obavljajte samo kad je motor isključen. Izvucite mrežni utikač!
- Montažu, popravak i održavanje električne instalacije smiju obavljati samo elektrotehnički stručnjaci.
- Nakon obavljenih radova popravljanja i održavanja valja odmah ponovno montirati sve zaštitne i sigurnosne naprave.
- Pri napuštanju radnog mjesta isključite motor i izvucite mrežni utikač!
- Pobrinite se za dovoljno osvjetljenje. Slabo osvjetljenje može znatno povećati opasnost od ozljeda!
- U slučaju opasnosti isključite uređaj i izvucite mrežni utikač!
- Nikada ne stavlajte ruke na pokretne dijelove stroja kada je uređaj uključen. Postoji opasnost od zahvaćanja ili namatanja zbog rotirajućeg bubnja tj. rotirajućih alata za miješanje.
- Ne rabite uređaj pri njegovom postavljanju na drugo mjesto!
- Uređaj se smije postaviti samo na ravnim površinama!
- Postoji opasnost udisanja otrovnih para i prašine.

### Dodatne sigurnosne napomene za betonsku miješalicu

- Betonska miješalice smije se staviti u pogon samo kad je potpuno montirana.
- Prije stavljanja u pogon provjerite jesu li priključni vodovi oštećeni.
- Nosite zaštitne cipele, rukavice, zaštitne naočale i masku za zaštitu dišnih organa.
- Držite šake i stopala dalje od rotirajućih dijelova.

- Ne posežite u bubanj za miješanje dok radi.
- Ne stavljajte nikakve predmete u bubanj za miješanje dok radi, npr. lopate ili slično.
- Opasnost od ozljeda pri vrtnji bubnja za miješanje.
- Betonska miješalica smije se rabiti samo s originalnim rezervnim dijelovima.
- Popravke na betonskoj miješalici smiju provoditi samo specijalizirana poduzeća.
- Betonsku miješalicu spremnu za rad ne ostavljajte bez nadzora.
- Prije napuštanja radnog mjesta isključite stroj i izvučite mrežni utikač.

## 6. Potencijalni rizici

**Proizvod je konstruiran prema aktualnom stanju tehnologije i prihvaćenim pravilima o tehničkoj sigurnosti. Unatoč tome, prilikom rada mogu se pojaviti potencijalni rizici.**

- Opasnost od ozljeda zbog rotirajućih dijelova.
- Opasnost za zdravlje zbog električne energije u slučaju uporabe neispravnih električnih kabela.
- Prije namještanja ili održavanja isključite motor i izvučite mrežni utikač.
- Osim toga, unatoč svim poduzetim mjerama opreza, mogu postojati skriveni potencijalni rizici.
- Potencijalne rizike moguće je smanjiti na minimum pridržavanjem „sigurnosnih napomena“ i „namjenske uporabe“ te cijelog priručnika za uporabu.
- Izbjegavajte iznenadna pokretanja stroja: Prije priključivanja utikača u utičnicu provjerite je li sklopka za uključivanje i isključivanje postavljena na „0“.
- Upotrebljavajte alat koji se preporučuje u ovom priručniku za uporabu. Tako ćete postići optimalan učinak stroja.
- Držite šake dalje od radnog područja kada proizvod radi.

**⚠ Upozorenje!** Ovaj električni alat tijekom rada proizvodi elektromagnetsko polje. To polje može u određenim okolnostima ometati aktivne ili pasivne medicinske implantate.

Kako bi se smanjila opasnost od teških ili smrtonosnih ozljeda, preporučujemo da se osobe s medicinskim implantatima prije rukovanja električnim alatom savjetuju sa svojim liječnikom i proizvođačem tog medicinskog implantata.

## 7. Tehnički podatci

	MIX160	MIX180
Motor	230 V / 50 Hz	230 V / 50 Hz
Snaga motora	0,65 kW	0,8 kW
Brzina vrtnje bubnja maks.	29,5 min <sup>-1</sup>	29,5 min <sup>-1</sup>
Struja punog opterećenja	2,94 A	3,62 A
Kapacitet	160 l	180 l
Promjer otvora bubnja	390 mm	390 mm
Stupanj zaštite	IP45D	IP45D
Način rada*	S6 30%	S6 30%
Razred zaštite	II	II
Dimenzije	1260 x 850 x 1350 mm	1260 x 850 x 1400 mm
Masa	53,8 kg	56,5 kg

Pridržavamo pravo na tehničke izmjene!

\*S6 30 %: Neprekidni rad s povremenim opterećenjem (vrijeme rada 10 min.)

Kako se motor ne bi nedopušteno zagrijao, motor smije raditi 30% vremena rada s navedenom nazivnom snagom, a zatim mora 70% vremena rada raditi bez opterećenja.

### Buka i vibracije

#### ⚠ Upozorenje:

Buka može imati ozbiljne posljedice na vaše zdravlje. Ako buka stroja prekoračuje 85 dB, nosite prikladan štitnik sluha.

### Karakteristične vrijednosti zvuka

Vrijednosti buke utvrđene su u skladu s normom 2005/88/EZ.

	MIX160	MIX180
Razina zvučnog tlaka $L_{pA}$	69,75 dB	67,98 dB
Nesigurnost $K_{pA}$	2,77 dB	5,14 dB
Razina zvučne snage $L_{WA}$	90,74 dB	91,78 dB
Nesigurnost $K_{WA}$	1,20 dB	1,40 dB
Zajamčena razina zvučne snage $L_{WA}$	92 dB	93 dB

## 8. Raspakiravanje

- Betonski miješalicu izvadite iz kartona uz pomoć dviju osoba.
- Uklonite ambalažni materijal te ambalažne i transportne osigurače (ako postoje).
- Provjerite je li opseg isporuke potpun.
- Provjerite postoje li na uređaju i priboru štete kod transporta. U slučaju reklamacija potrebno je odmah obavijestiti otpremnika. Naknadne reklamacije neće se uvažiti.
- Sačuvajte pakiranje po mogućnosti do isteka jamstvenog razdoblja.
- Prije uporabe upoznajte se s proizvodom na temelju priručnika za uporabu.
- Kao pribor te potrošne i rezervne dijelove rabite samo originalne dijelove. Rezervne dijelove možete nabaviti od ovlaštenog distributera.
- Prilikom naručivanja navedite naše brojeve artikala te tip i godinu proizvodnje proizvoda.

### ⚠ OPASNOST!

**Uređaj i ambalažni materijali nisu dječja igračka! Djeca se ne smiju igrati plastičnim vrećicama, folijama i malim dijelovima! Postoji opasnost od gutanja i gušenja!**

## 9. Montaža / prije stavljanja u pogon

### ⚠ Pozor!

Prije stavljanja u pogon svakako kompletno montirajte uređaj!

Kako biste osigurali lakšu montažu, sastavljanje bi trebale obavljati dvije osobe.

Vrećice s priborom (A do H) uključuju sve male dijelove potrebne za montažu (vidi sl. 3).

Potrebna alat za montažu (nije uključen u sadržaj isporuke):

- 2x čeljusni ključ veličine 10
- 2x čeljusni ključ veličine 13
- 1x čeljusni ključ veličine 16
- 1x kombinirana kliješta
- 1x križni odvijač

### 9.1 Montiranje transportnih kotača (5) (vrećica s priborom A) (sl.4)

1. Stavite transportne kotače (5) s obje strane na nosivu nogu s osovinom kotača (12).
2. Zatim gurnite s obje strane pločicu na osovinu kotača.

3. Na obje strane postavite rascjepku kroz vanjski provrt osovine kotača.
4. Osigurajte transportne kotače (5) tako da rascjepke savijete pomoću prikladnih kombiniranih kliješta (nisu uključene u sadržaj isporuke).

### 9.2 Montiranje nosive noge (8), aktivacijske šipke (16) i produžne šipke (17) na srednji element okvira (11) (vrećica s priborom B) (sl. 5)

1. Držite nosivu nogu (8) na srednjem elementu okvira (11) kao što je prikazano. Odaberite provrte tako da je nosiva noga (8) u nižem položaju.
2. Gurnite oba vijka sa šesterostranom glavom M8x70 kroz provrte.
3. Pričvrstite vijke s jednom podložnom pločicom, s jednim opružnim prstenom i s jednom maticom M8.
4. Pritegnite sve vijke pomoću dvaju čeljusnih ključeva (veličine 13) (nije uključeno u sadržaj isporuke).
5. Provucite aktivacijsku šipku (16) odozdo kroz za to predviđeni držač.
6. Utaknite oprugu preko aktivacijske šipke (16) odozgo i držite je u tom položaju umetanjem rascjepke u donji otvor.
7. Spojite aktivacijsku šipku (16) s produžnom šipkom (17) s pomoću vijka sa šesterostranom glavom M6x30. Fiksirajte je maticom M6.
8. Pritegnite vijak s pomoću dva čeljusna ključa (veličine 10) (nisu sadržani u opsegu isporuke).

### 9.3 Montaža nosive noge s osovinom kotača (12) i transportnih kotača (5) na srednji element okvira (11) (vrećica s priborom C) (sl. 6)

1. Držite nosivu nogu s osovinom kotača (12) na srednjem elementu okvira (11) kao što je prikazano.
2. Gurnite oba vijka sa šesterostranom glavom M8x70 kroz provrte.
3. Pričvrstite vijke s jednom podložnom pločicom, s jednim opružnim prstenom i s jednom maticom M8.
4. Pritegnite sve vijke pomoću dvaju čeljusnih ključeva (veličine 13) (nije uključeno u sadržaj isporuke).

### 9.4 Montiranje donjeg dijela bubnja (10) (vrećica s priborom D) (sl. 7)

1. Utaknite držač ležaja (14) na za to predviđeno mjesto na donjem dijelu bubnja (10) kao što je prikazano.
2. Pričvrstite donji dio bubnja (10) sa sigurnosnim prstenom (vidi sliku).
3. Uvedite istovremeno ležaj donjeg dijela bubnja (10) s unaprijed montiranim držačem ležaja (14) u otvore postolja.

Pritom vodite računa da se nosač ležaja (14) nalazi iznad nosive noge s osovinom kotača (12).

4. Pritom vodite računa o položaju provrta.
5. Gurnite vijak sa šesterostranom glavom M8x65 kroz provrt.
6. Fiksirajte vijak s podložnom pločicom, opružnim prstenom i maticom M8.
7. Fiksirajte suprotnu stranu s pomoću sigurnosne ploče (15) i dva vijka sa šesterostranom glavom M8x20.
8. Pričvrstite vijke s jednom podložnom pločicom, s jednim opružnim prstenom i s jednom maticom M8.
9. Pritegnite sve vijke pomoću dvaju čeljusnih ključeva (veličine 13) (nije uključeno u sadržaj isporuke).

#### **9.5 Montiranje mehanizma za miješanje (2) (vrećica s priborom E) (sl. 8)**

1. Provcite po jedan vijak sa križnim prorezom M10x20 izvana u donji dio bubnja (10).
2. Gurnite po jednu gumenu ploču na upravo uvedene vijke s križnim prorezom u donjem dijelu bubnja (10).
3. Sada stavite mehanizam za miješanje (2) na montirane vijke s križnim prorezom i pričvrstite ga s jednom podložnom pločicom, s jednim opružnim prstenom i s jednom maticom M10.
4. Mehanizam za miješanje (2) čvrsto se priteže čim je gornji dio bubnja (9) postavljen.

#### **9.6 Montaža gornjeg dijela bubnja (9) (vrećica s priborom F) (sl. 9)**

1. Stavite gornji dio bubnja (9) na donji dio bubnja (10). Osigurajte da su provrti za pričvršćivanje gornjeg bubnja i donjeg bubnja u ravnini.
2. **Pozor!** Zalijepljene strelice označavaju točno poravnanje donjeg dijela bubnja (10) i gornjeg dijela bubnja (9).
3. Pričvrstite gornji dio bubnja (9) postavljanjem deset vijaka M8x20, opružnih prstenova i pločica.
4. Pritegnite vijke zatim križno s pomoću čeljusnog ključa veličine 13 (nije uključen u sadržaj isporuke).
5. Provcite po jedan vijak sa križnim prorezom M10x20 izvana u gornji dio bubnja (9).
6. Gurnite po jednu gumenu pločicu na upravo uvedene vijke s križnom glavom u gornjem dijelu bubnja (9).
7. Pričvrstite gornji dio mehanizma za miješanje (2) tako da postavite upravo umetnute vijke s križnim prorezom. Pričvrstite mehanizam za miješanje jednom podložnom pločicom, jednim opružnim prstenom i jednom maticom M10.

8. Na kraju pritegnite sva četiri vijka u donjem dijelu bubnja (10) i gornjem dijelu bubnja (9) pomoću križnog odvijača i čeljusnog ključa veličine 16 (nije uključeno u sadržaj isporuke).

#### **9.7 Montiranje zakretnog kotača (7) s pločom s utorima (13) (vrećica s priborom G) (sl. 10)**

1. Gurnite zakretni kotač (7) s prethodno montiranim pločom s utorima (13) na vanjsku priрубnicu.
2. Pričvrstite ga na držač (13a) s dva vijka sa šesterostranom glavom M8x20 i po jednom podložnom pločicom, jednim opružnim prstenom i jednom maticom M8. Imajte na umu da se vijci moraju umetnuti iznutra prema van.
3. Pritegnite vijke s pomoću dva čeljusna ključa (veličine 13) (nije uključeno u sadržaj isporuke).

#### **9.8 Montiranje motornog sklopa (4) (vrećica s priborom H) (sl. 11)**

1. Postavite motorni sklop (4) tako da se navojni svornjak preklapa s provrtima.
2. Sada motorni sklop (4) gurnite u potpunosti na osovinu.
3. Zatim pričvrstite motorni sklop (4) na navojne svornjake s pomoću dvije podložne pločice i dvije sigurnosne matice M8.
4. Provcite vijak sa šesterostranom glavom M8x70 kroz držač na motornom sklopu (4) i rupu u srednjem dijelu okvira (11).
5. Fiksirajte vijak s podložnom pločicom, opružnim prstenom i maticom M8.
6. Pritegnite sve vijke i matice s pomoću dva čeljusna ključa (veličine 13) (nije uključeno u sadržaj isporuke).

## **10. Stavljanje u pogon**

### **⚠ Pozor!**

Prije stavljanja u pogon svakako kompletno montirajte uređaj!

Betonsku miješalicu rabite samo kada nijedan dio (npr. zaštitni poklopci) ne nedostaje ili nije neispravan te kada na priključnom vodu nema oštećenja.

### **10.1 Postavljanje**

- Betonsku miješalicu postavite vodoravno na ravnu, čvrstu podlogu. Pri tome spriječite propadanje stroja.
- Betonsku miješalicu ne postavljajte na priključni vod!
- Priključni vod položite tako da se ne može saviti, zgnječiti ili na drugi način oštetiti.

## Napomena:

Bubanj se mora moći zakrenuti udesno i ulijevo. Da bi se bubanj mogao isprazniti, ispod bubnja mora biti mjesta za odgovarajući spremnik (npr. posuda za mort). Pri postavljanju stroja osigurajte nesmetano pražnjenje bubnja za miješanje.

## 10.2 Uključivanje/isključivanje (sl. 1)

### ⚠ POZOR!

#### Opasnost od ozljeda!

Bubanj za miješanje koji se vrti može uzrokovati ozljede.

- Ne posežite u bubanj za miješanje dok radi.
- Ne stavljajte nikakve predmete u bubanj za miješanje dok radi (npr. lopate ili slično).

1. Spojite prikladan produžni kabel s priključnim vodom betonske miješalice.
2. Utaknite produžni kabel u odgovarajuću utičnicu.
3. Pritisnite sklopku za uključivanje i isključivanje (3) u položaj „I” (zelena tipka) kako biste pokrenuli stroj.
4. Pritisnite sklopku za uključivanje/isključivanje (3) u položaj „0” (crvena tipka) kako biste isključili uređaj.

### 10.2.1 Toplinska zaštita

Pri prekomjernom opterećenju i pregrijavanju sigurnosna postavka zaštitnog isključenja iz sigurnosnih razloga gasi uređaj.

1. Pričekajte oko 15 minuta dok se motor ne ohladi.
2. Ponovno uključite uređaj tako da sklopku za uključivanje/isključivanje (5) postavite na „I” (zelena tipka).

## 10.3 Premještanje bubnja (1) (sl. 1, sl. 12a/12b)

Za izradu betona i morta betonska miješalica mora stajati u određenom položaju za miješanje. Samo ispravan položaj pri miješanju osigurava najbolje rezultate pri miješanju i jamči nesmetan tijek rada.

1. Čvrsto držite kotač za zakretanje (7) kako biste pomaknuli bubanj (1).
2. Otpustite zakretnu napravu tako da nogom pritisnete aktivacijsku šipku (16) prema dolje. Pritom se rastersko zaključavanje odvaja iz rasterske ploče iz utora (13).
3. Zakrećite bubanj (1) do položaja koji je prikladan za smjesu.
4. Sl. 12a: Položaj bubnja za proizvodnju morta.
5. Sl. 12b: Položaj bubnja za proizvodnju betona.
6. Kada je bubanj (1) u željenom položaju, ponovo uglavite aktivacijsku šipku (16) u rastersku ploču s utorima (13).

## 10.4 Punjenje (sl. 12a + 12b)

### ⚠ POZOR!

#### Opasnost za zdravlje i opasnost od ozljeda!

Udisanje prašine može uzrokovati zdravstvene poteškoće. Ne dirajte cement ili dodatke bez zaštitnih rukavica.

- Nosite respirator.
- Nosite zaštitne rukavice i nikada ne posežite u bubanj za miješanje dok radi.

### ⚠ UPOZORENJE!

#### Opasnost od prevrtanja!

Prije punjenja pazite na stabilnost betonske miješalice.

- Rabite betonsku miješalicu samo na čvrstom, ravnom (stabilnom) podu.
- Pri punjenju tj. prilikom rada bubnja ne mijenjajte položaj betonske miješalice.
- Rabite betonsku miješalicu samo na čvrstom, ravnom (stabilnom) podu.

1. Pritisnite sklopku za uključivanje i isključivanje (3) u položaj „I” (zelena tipka) kako biste pokrenuli stroj.
2. Provjerite položaj za miješanje na rasterskoj ploči s utorima (13).
3. Sl. 12a: Položaj bubnja za proizvodnju morta.
4. Sl. 12b: Položaj bubnja za proizvodnju betona.
5. Napunite smjesu za miješanje dok bubanj (1) radi. Nemojte prepuniti bubanj (1). **Oprez!** Opasnost od pokretnih dijelova!
6. Ne bacajte materijal s velikim zamasima u bubanj (1) kako biste izbjegli lijepljenje za donju stranu bubnja (1). Dodavajte materijal u manjim količinama u odgovarajućim omjerima.
7. Prije punjenja vodite računa o tome da je otvor bubnja (1) poravnat tako da smjesa ne može ispaсти iz bubnja (1).

**Napomena:** Za sastava i kvalitetu smjese zatražite savjet stručnjaka.

## 10.5 Pražnjenje (sl. 12c)

1. Postavite odgovarajući spremnik (npr. posudu za mort) ispod bubnja (1). Pobrnite se za to da smjesa ne može pasti na tlo.
2. Otključajte napravu za zakretanje tako da kotač za zakretanje (1) privučete sebi. Pritom se rastersko zaključavanje odvaja iz rasterske ploče iz utora (14).
3. Sada lagano zakrenite bubanj (1) prema dolje kako biste ga ispraznili.

## 11. Priključivanje na električnu mrežu

Montirani elektromotor priključen je spreman za rad. Priključak udovoljava važećim propisima VDE i DIN. Korisnički montiran mrežni priključak i korišteni produžni kabel moraju udovoljavati tim propisima.

### 11.1 Oštećeni električni priključni vodovi

Na električnim priključnim vodovima često nastaju oštećenja izolacije.

Uzroci toga mogu biti sljedeći:

- Utisnuća, ako se priključni vodovi provode kroz prozore ili procjepe u vratima.
- Pregibi zbog neispravnog učvršćenja ili provođenja priključnog voda.
- Posjekotine zbog gaženja priključnog voda.
- Oštećenja izolacije zbog čupanja iz zidne utičnice.
- Pukotine zbog starenja izolacije.

Takvi oštećeni priključni vodovi ne smiju se rabiti i zbog oštećenja izolacije opasni su za život.

Redovito provjeravajte oštećenost električnih priključnih vodova. Prilikom provjere pobrinite se za to da priključni vod nije priključen na električnu mrežu.

Električni kabeli moraju udovoljavati važećim propisima VDE i DIN. Rabite samo priključne vodove s oznakom H07RN.

Na priključnom kabelu mora obvezno biti otisnut tip kabela.

Kod jednofaznih izmjeničnih motora za strojeve s visokom zaletnom strujom (od 3000 W) preporučujemo zaštitu od C 16 A ili K 16 A!

## 12. Čišćenje

### ⚠ UPOZORENJE!

#### Opasnost od ozljeda!

Proizvod se može neočekivano pokrenuti i time uzrokovati ozljede.

- Prije svih radova čišćenja i održavanja isključite motor.
- Prije svih radova čišćenja izvucite mrežni utikač.

### NAPOMENA!

#### Opasnost od oštećenja!

Ako voda proдре u motorni sklop, može doći do oštećenja motora. Ne udarajte tvrdim predmetima (čekić, lopata itd.) o bubanj za miješanje. Ulubljeni bubanj za miješanje negativno utječe na postupak miješanja, a i teško se čisti.

- Očistite proizvod četkom ili strugačem.
- Na uranjajte proizvod u vodu ili druge tekućine i ne prskajte motorni sklop visokotlačnim čistačem.

Preporučujemo da uređaj očistite izvana i iznutra odmah nakon svake uporabe. Prijavštinu nikada ne smijete uklanjati čekićem, lopatom ili sličnim alatima.

Nakon svake uporabe betonske miješalice:

1. Očistite bubanj (1) vodom, a cement i stvrdnuti mort uklonite četkom ili strugačem.
2. Za čišćenje unutrašnjosti bubnja stavite par lopata šljunka i vodu i pustite da bubanj okrene nekoliko puta.

## 13. Transport

### ⚠ UPOZORENJE!

#### Opasnost od ozljeda!

Proizvod se može neočekivano pokrenuti i time uzrokovati ozljede.

- Prije transporta isključite motor.
- Izvucite mrežni utikač.

### 13.1 Transport vozilom (sl. 13d)

1. Otpustite zakretnu napravu tako da nogom pritisnete aktivacijsku šipku (16) prema dolje. Pritom se rastersko zaključavanje odvaja iz rasterske ploče iz utora (13).
2. Sada okrenite otvor za punjenje bubnja (1) prema dolje.
3. Uklonite vijke iz nosive noge (8) i nosive noge s osovinom kotača (12).
4. Sklopite nosivu nogu (8) i nosivu nogu s osovinom kotača (12).
5. Osigurajte betonsku miješalicu zateznim remenom od pomicanja.
6. Ne podižite betonsku miješalicu dizalicom.

### 13.2 Transport na radnom mjestu (sl. 13d)

1. Otpustite zakretnu napravu tako da nogom pritisnete aktivacijsku šipku (16) prema dolje. Pritom se rastersko zaključavanje odvaja iz rasterske ploče iz utora (13).
2. Sada okrenite otvor za punjenje bubnja (1) prema dolje.
3. Za kratak transport lagano nagnite betonsku miješalicu i transportirajte ju na transportnim kotačima (5).

## 14. Skladištenje

Uređaj i njegov pribor uskladištite na tamnom, suhom mjestu koje je zaštićeno od zamrzavanja i nepristupačno za djecu. Optimalna temperatura skladištenja je između 5 i 30 °C.

Pokrijte betonsku miješalicu kako biste je zaštitili od prašine ili vlage.

Čuvajte priručnik za uporabu u blizini električnog alata.

## 15. Održavanje

### ⚠ UPOZORENJE!

#### Opasnost od ozljeda!

Proizvod se može neočekivano pokrenuti i time uzrokovati ozljede.

- Prije svih radova održavanja isključite motor.
- Prije svih radova održavanja izvucite mrežni utikač.

### 15.1 Provjera napetosti remena (sl. 11a)

Napetost remena tvornički je točno postavljena. Napetost remena ne može se naknadno namještati.

1. Uklonite poklopac motornog sklopa (4) otpuštanjem vijaka (4a) na motornom sklopu (4). U tu svrhu uporabite imbus odvijač (nije uključen u sadržaj isporuke).
2. Provjerite napetost remena. Pritiskom remena prstom, remen bi se trebao otkloniti za oko 5 mm.
3. Ponovo postavite poklopac motornog sklopa (4) i čvrsto pritegnite vijke (4a). U tu svrhu uporabite imbus odvijač (nije uključen u sadržaj isporuke).

### 15.2 Zamjena remena

Remeni su potrošni dijelovi koje valja zamijeniti nakon određenog vremena.

1. Uklonite poklopac motornog sklopa (4) otpuštanjem vijaka (4a) na motornom sklopu (4).
2. Skinite poklopac s motora.
3. Rebrasta strana klinastog remena treba pri uporabi biti okrenuta na van. Pazite da najprije montirate donji dio klinastog remena.
4. Provjerite napetost remena. Pritiskom remena prstom, remen bi se trebao otkloniti za oko 5 mm. Remen nije moguće zategnuti naknadno.
5. Ponovo postavite poklopac motornog sklopa (4) i čvrsto pritegnite vijke (4a).

### 15.3 Priklučci i popravci

Priključivanja i popravke električne opreme smije obaviti samo ovlašteni električar.

## Imate li pitanja, navedite sljedeće podatke:

- Vrsta struje motora
- Podatci s označne pločice stroja

### 15.4 Servisne informacije

Valja voditi računa o tome da kod ovog proizvoda sljedeći dijelovi podliježu trošenju zbog uporabe ili prirodnom trošenju, odnosno da su sljedeći dijelovi potrebni kao potrošni materijali.

Potrošni dijelovi\*: Remen

\* Nisu nužno sadržani u opsegu isporuke!

Rezervne dijelove i pribor možete nabaviti preko našeg servisnog centra. Za to skenirajte QR kod na naslovnicama.

## 16. Zbrinjavanje i recikliranje

### Napomene o ambalaži



Ambalažni materijali mogu se reciklirati. Molimo zbrinite ambalažu na ekološki način.

### Napomene o Zakonu o električnim i elektroničkim uređajima (ElektroG)



**Otpadni električni i elektronički uređaji ne spadaju u kućanski otpad, nego ih valja odnijeti na odvojeno mjesto prikupljanja i zbrinjavanja!**

- Stare baterije ili akumulatore koji nisu fiksno ugrađeni u otpadni uređaj potrebno je prije predaje izvaditi tako da se ne unište! Njihovo zbrinjavanje regulirano je zakonom o baterijama.
- Vlasnici i korisnici električnih i elektroničkih uređaja zakonom su obvezni vratiti ih nakon uporabe.
- Krajnji korisnik isključivo je odgovoran za brisanje osobnih podataka na otpadnom uređaju koji treba zbrinuti!
- Simbol prekržižene kante za otpad znači da otpadne električne i elektroničke uređaje nije dopušteno zbrinjavati u kućni otpad.
- Otpadne električne i elektroničke uređaje moguće je besplatno predati na sljedeća mjesta:
  - Javno-pravna mjesta za zbrinjavanje i prikupljanje (npr. komunalna dvorišta).
  - Mjesta prodaje električnih uređaja (stacionarna i internetska), ako su trgovci obvezni preuzeti ih ili ako besplatno nude tu uslugu.

- Do tri otpadna električna uređaja po svakoj vrsti uređaja, s duljinom rubova od maksimalno 25 centimetara, možete bez prethodne nabave novog uređaja besplatno predati proizvođaču ili nekom drugom obližnjem ovlaštenom sabiralištu.
- Dodatne dopunske uvjete povrata od proizvođača i distributera možete saznati od servisne službe.

- U slučaju isporuke novog električnog uređaja od proizvođača privatnom kućanstvu on može omogućiti besplatno preuzimanje otpadnog električnog uređaja na zahtjev krajnjeg korisnika. U vezi s tim obratite se servisnoj službi proizvođača.
- Ove izjave vrijede samo za uređaje koji se montiraju i prodaju u državama Europske unije i koji podliježu Europskoj direktivi 2012/19/EU. U državama izvan Europske unije mogu vrijediti drukčiji propisi za zbrinjavanje otpadnih električnih i elektroničkih uređaja.

## 17. Otklanjanje neispravnosti

Neispravnost	Mogući	Rješenje
Motor se ne pokreće	Ne postoji mrežni napon	Provjerite osigurač
	Priključni kabel je neispravan	Provjerite tj. zamijenite kod ovlaštenog električara
Motor se isključuje	Motor je preopterećen	Pustite da se motor ohladi
	Otvori za dovod i odvod zraka na motornom sklopu su prljavi	Očistite otvore za dovod i odvod zraka
Motor se pokrene, ali bubanj miruje	Klinasti remen proklizava	Zamijenite klinasti remen

## Razlaga simbolov na napravi

	<p>Pred zagonom preberite navodila za uporabo in varnostne napotke ter jih upoštevajte!</p>
	<p>Mešalnik za beton postavite pokončno na ravna, trdna tla!</p>
	<p>Mešalnika za beton med uporabo ne smete premikati!</p>
	<p>Nepooblašcene osebe in otroci se ne smejo približevati napravi!</p>
	<p>Naprava je varnostno izolirana! Pozor! Razred zaščite velja samo, če ste v primeru servisa uporabili originalne izolirne materiale in se izolacijskih razdalj ni spremenilo.</p>
	<p>Pred čiščenjem ali vzdrževanjem izvlecite električni omrežni vtič!</p>
	<p>Mešalnik za beton je dovoljeno uporabljati le, če je varovalna priprava popolnoma zaprta!</p>
	<p>Nosite zaščitna oblačila!</p>
	<p>Ne posegajte v boben, ki se premika!</p>
	<p>Previdno! Nevarnost ukleščenja na zobatem vencu!</p>
	<p>Pomoč pri montaži! Glejte: Montaža, montirajte zgornji del bobna (sl. 6)</p>
	<p>Izdelek ustreza veljavnim evropskim direktivam.</p>
	<p>Izdelek ustreza veljavnim srbskimi direktivam.</p>

**Kazalo:**
**Stran:**

1.	Uvod.....	91
2.	Opis izdelka .....	91
3.	Obseg dostave.....	91
4.	Namenska uporaba .....	91
5.	Varnostni napotki .....	92
6.	Preostala tveganja.....	93
7.	Tehnični podatki.....	93
8.	Razpakiranje.....	94
9.	Postavitev/Pred zagonom.....	94
10.	Zagon naprave.....	95
11.	Električni priključek.....	96
12.	Čiščenje .....	97
13.	Prevoz .....	97
14.	Skladiščenje.....	97
15.	Vzdrževanje .....	98
16.	Odlaganje med odpadke in reciklaža .....	98
17.	Pomoč pri motnjah.....	99
18.	Izjava o skladnosti .....	102

## 1. Uvod

### Proizvajalec:

Scheppach GmbH  
Günzburger Straße 69  
D-89335 Ichenhausen

### Spoštovani kupec,

želimo vam veliko veselja in uspeha pri delu z vašim novim izdelkom.

### Napotek:

Proizvajalec tega izdelka skladno z veljavnim zakonom o odgovornosti za izdelke ne jamči za poškodbe na tem izdelku ali poškodbe s tem izdelkom, do katerih pride pri:

- nepravilnem ravnanju,
- neupoštevanju navodil za uporabo,
- popravilih, ki jih izvedejo tretje osebe, nepooblaščenih strokovnjaki,
- vgradnji neoriginalnih nadomestnih delov in zamenjava z njimi,
- nenamenski uporabi,
- Izpadi električne naprave zaradi neupoštevanja električnih predpisov in določil VDE 0100, DIN 57113/ VDE 0113

### Upošteвайте naslednje:

Navodila za uporabo so sestavni del tega izdelka. Navodila vsebujejo pomembne napotke o varnem, strokovnem in ekonomičnem delu z izdelkom, o preprečevanju nevarnosti, prihranku stroškov za popravila, zmanjšanju časov izpada in povečanju zanesljivosti ter življenjske dobe izdelka. Poleg varnostnih določil v teh navodilih za uporabo morate nujno upoštevati predpise svoje države, ki veljajo za uporabo izdelka.

Pred uporabo izdelka se seznanite z vsemi napotki za uporabo in varnost. Izdelek uporabljajte samo na način, ki je opisan, in za navedena področja uporabe. Navodila za uporabo dobro shranite, pri prenosu izdelka na tretjo osebo pa morate priložiti vse dokumente.

## 2. Opis izdelka

1. Boben
2. Mešalni mehanizem
3. Stikalo za vklop/izklop
4. Motorna enota
- 4a Vijačenje
5. Transportna kolesca

6. Podnožje
7. Vrtilno kolo
8. Oporna noga
9. Zgornji del bobna
10. Spodnji del bobna
11. Srednji del okvirja
12. Oporna noga z osjo kolesa
13. Zaskočna plošča
- 13a Držalo
14. Držalo ležaja

## 3. Obseg dostave

Poz.	Število	Opis
2	2x	Mešalni mehanizem
4	1x	Motorna enota
5	2x	Transportna kolesca
7	1x	Vrtilno kolo
8	1x	Oporna noga
9	1x	Zgornji del bobna
10	1x	Spodnji del bobna
11	1x	Srednji del okvirja
12	1x	Oporna noga z osjo kolesa
13	1x	Zaskočna plošča
14	1x	Držalo ležaja
15	1x	Varovalna plošča
16	1x	Sprožilni drog
17	1x	Podaljševalni drog
18	8x	Vrečka s pripomočki
19	1x	Navodila za uporabo

## 4. Namenska uporaba

Mešalnik za beton je namenjen za mešanje betona in malte pri domačih delih. Mešalnik za beton je primeren samo za zasebno uporabo v hiši in na vrtovih.

Izdelek je dovoljeno uporabljati samo v skladu s predvidenim namenom. Vsaka druga uporaba, ki presega to, ni v skladu z namenom. Za škodo ali telesne poškodbe vseh vrst, ki izhajajo iz tega, je odgovoren uporabnik/upravljalcev in ne proizvajalec.

Obvezno upoštevajte varnostne napotke in navodila za montažo ter navodila za uporabo v priložniku za uporabo, saj lahko le tako omogočite ustrezno uporabo.

Osebe, ki izdelek uporabljajo in vzdržujejo, morajo biti z njim seznanjene in poučene o morebitnih nevarnostih. Spremembe na izdelku v celoti izključujejo garancijo proizvajalca za poškodbe, do katerih pride kot posledica. Izdelek je dovoljeno uporabljati samo z originalnimi deli in originalnim priborom proizvajalca. Upoštevati morate proizvajalčeve predpise glede varnosti, dela in vzdrževanja ter meritve iz tehničnih podatkov.

Prosimo, upoštevajte, da naši izdelki namensko niso konstruirani za gospodarsko, obrtno ali industrijsko uporabo. Ne prevzemamo nobene odgovornosti, če izdelek uporabljate v gospodarskih, obrtnih ali industrijskih obdrevih ter podobnih dejavnostih.

Proizvajalec ne jamčimo za poškodbe, ki nastanejo zaradi nestrokovne uporabe ali napačnega upravljanja.

#### Razlaga signalnih besed v navodilih za uporabo

 <b>NEVARNOST</b>
<p><b>Signalna beseda za označevanje neposredno grozeče nevarne situacije, zaradi katere pride do smrti ali hudih telesnih poškodb, če se ne prepreči.</b></p>

 <b>PREVIDNO</b>
<p><b>Signalna beseda za označevanje možne nevarne situacije, zaradi katere lahko pride do majhnih ali zmernih poškodb, če se ne prepreči.</b></p>

<b>POZOR</b>
<p><b>Signalna beseda za označevanje možne nevarne situacije, zaradi katere lahko pride do materialne škode na izdelku ali lastnini, če se ne prepreči.</b></p>

## 5. Varnostni napotki

### Splošni varnostni napotki

**⚠ OPOZORILO:** Če uporabljate električna orodja, upoštevajte naslednje osnovne varnostne ukrepe, da zmanjšate nevarnost požara, električnega udara in telesnih poškodb oseb.

### Preden začnete delati s to napravo, preberite vsa navodila.

- Upoštevajte vse varnostne napotke in opozorila o nevarnostih na napravi.
- Vsi varnostni napotki in opozorila o nevarnostih na izdelku morajo biti popolni in v čitljivem stanju.
- Varnostne priprave na izdelku ne smejo biti odstranjene ali onesposobljene.
- Preverite omrežni priključni vod. Ne uporabljajte okvarjenih priključnih vodov.
- Pred zagonom preverite, ali naprava deluje pravilno.
- Otrokom in nepooblaščenim osebam ne pustite v bližino mešalnika za beton.
- Osebe, ki so pod vplivom alkohola, drog ali zdravil ne smejo uporabljati naprave.
- Uporabnik mora obvezno nositi svojo osebno varovalno opremo (OVO).
- Previdnost pri delu: Nevarnost telesnih poškodb zaradi vrtečih se delov.
- Čiščenje, vzdrževalna dela in odpravljanje motenj izvajajte le, kadar je motor izklopljen. Izvlecite omrežni vtič!
- Inštalacije, popravila in vzdrževalna dela na električni inštalaciji lahko opravljajo samo strokovnjaki.
- Vse zaščitne in varnostne naprave je treba po zaključenih popravilih in vzdrževalnih delih takoj ponovno namestiti.
- Ko zapustite delovno mesto, izklopite motor in izvlecite omrežni vtič!
- Poskrbite za ustrezno osvetlitev. Slaba osvetlitev lahko precej poviša nevarnost poškodbe!
- V primeru nevarnosti izklopite napravo in izvlecite omrežni vtič!
- Nikoli ne polagajte rok na premikajoče se dele stroja, če je naprava vklopljena. Obstaja nevarnost, da vas vrteči se boben oz. vrteča se mešalna orodja ujamejo/navijejo.
- Naprava med prestavljanjem na drugo mesto ne sme obratovati!
- Napravo lahko postavite le na ravno površino!
- Obstaja nevarnost vdihavanja strupenih hlapov in prahu.

### Dodatni varnostni napotki za mešalnik za beton

- Mešalnik za beton lahko zaženete samo v popolnoma montiranem stanju.
- Pred zagonom preverite, ali so priključni vodi poškodovani.
- Nosite varnostne čevlje, rokavice, zaščitna očala in masko za zaščito dihal.

- Rok in nog ne približujte premikajočim se delom.
- Ne segajte v delujoč mešalni boben.
- V delujoč mešalni boben ne vstavljajte predmetov, kot je npr. lopata ali podobno.
- Nevarnost poškodb zaradi vrtečega mešalnega bobna.
- Mešalnik za beton je dovoljeno uporabljati le z originalnimi nadomestnimi deli.
- Popravila mešalnika za beton lahko izvaja samo pooblaščen strokovno osebje.
- Za uporabo pripravljenega mešalnika za beton ne pustite brez nadzora.
- Ko zapustite delovno mesto, izklopite stroj in izvlecite električni omrežni vtič.

## 6. Preostala tveganja

Izdelek je izdelan skladno s stanjem tehnike in priznanimi varnostno tehničnimi pravili. Kljub temu lahko pride pri delu do pojava preostalih tveganj.

- Nevarnost telesnih poškodb zaradi vrtečih se delov.
- Če ne uporabljate električnih vodnikov, ki so skladni s predpisi, lahko pride do nevarnosti za zdravje zaradi elektrike.
- Pred izvajanjem nastavitvenih ali vzdrževalnih del izklopite motor in izvlecite omrežni vtič.
- Kljub vsem ukrepom lahko še vedno obstajajo neočitna preostala tveganja.
- Preostala tveganja lahko minimizirate, če skupaj upoštevate »varnostne napotke« in »namensko uporabo« ter navodila za uporabo v celoti.
- Izogibajte se nenamernim zagonom stroja: Preden omrežni vtič vklopite v vtičnico se prepričajte, da je stikalo za vklop/izklop nastavljeno na »0«.
- Uporabite orodje, ki je priporočeno v teh navodilih za uporabo. S tem dosežete, da vaš stroj doseže optimalno moč.
- Kadar izdelek deluje, rok ne smete vstaviti v delovno območje.

**⚠ Opozorilo!** To električno orodje med delovanjem ustvarja elektromagnetno polje. To polje lahko v določenih okoliščinah vpliva na aktivne ali pasivne medicinske vsadke.

Zaradi zmanjšanja nevarnosti resnih ali smrtnih poškodb, osebam z medicinskimi vsadki priporočamo, da se pred uporabo električnega orodja posvetujejo s svojim zdravnikom ali proizvajalcem medicinskega vsadka.

## 7. Tehnični podatki

	MIX160	MIX180
Motor	230 V / 50 Hz	230 V / 50 Hz
Motorna moč	0,65 kW	0,8 Kw
Največje število vrtljajev bobna	29,5 min <sup>-1</sup>	29,5 min <sup>-1</sup>
Tok polne obremenitve	2,94 A	3,62 A
Polnilna prostornina	160 l	180 l
Premer odprtine bobna	390 mm	390 mm
Vrsta zaščite	IP45D	IP45D
Način delovanja*	S6 30%	S6 30%
Razred zaščite	II	II
Mere	1260 x 850 x 1350 mm	1260 x 850 x 1400 mm
Teža	53,8 kg	56,5 kg

Pridrujemo si pravico do tehničnih sprememb!

\*S6 30 %: Neprekinjeno delovanje s prekinjevano obremenitvijo (trajanje: 10 min.)

Če ne želite motorja na nedopusten način segreti, sme 30 % trajanja delovanja motorja potekati z navedeno nazivno zmogljivostjo, nato pa mora biti 70 % trajanja izvedenih brez obremenitve.

### Hrup in vibracije

#### ⚠ Opozorilo:

Hrup ima lahko hude posledice za vaše zdravje. Če hrup stroja prekorači 85 dB, uporabljajte ustrezno zaščito za sluh.

### Karakteristike hrupa

Vrednosti hrupa so bile ugotovljene v skladu s standardom 2005/88/ES.

	MIX160	MIX180
Raven hrupa $L_{pA}$	69,75 dB	67,98 dB
Nezanesljivost $K_{pA}$	2,77 dB	5,14 dB
Nivo moči zvoka $L_{WA}$	90,74 dB	91,78 dB
Negotovost $K_{WA}$	1,20 dB	1,40 dB
Zagotovljen nivo zračne moči $L_{WA}$	92 dB	93 dB

## 8. Razpakiranje

- Mešalnik za beton odstranite iz škatle z dvema osebama.
- Odstranite embalažni material ter ovojna in transportna varovala (če obstajajo).
- Preverite, ali je obseg dostave celovit.
- Preverite, če se naprava in deli pribora poškodovani med transportom. V primeru reklamacij morate takoj obvestiti prevoznika. Kasnejših reklamacij ne bomo priznali.
- Po možnosti embalažo shranite do preteka garancijskega časa.
- Pred uporabo morate s pomočjo navodil za uporabo spoznati izdelek.
- Kot pribor, obrabne in nadomestne dele uporabljajte samo originalne dele. Nadomestne dele dobite pri svojem specializiranem trgovcu.
- Pri naročanju navedite našo številko artikla in tip ter leto izdelave izdelka.

### ⚠ NEVARNOST!

**Naprava in embalažni material nista otroški igrači! Otroci se ne smejo igrati s plastičnimi vrečkami, folijami in majhnimi deli! Obstaja nevarnost, da jih pogoltnejo in se z njimi zadušijo!**

## 9. Postavitev/Pred zagonom

### ⚠ Pozor!

Pred zagonom obvezno v celoti montirajte napravo!

Za lažjo montažo naj stroj sestavljata dve osebi.

Vrečke s pripomočki (A do H) vsebujejo vse male dele, ki jih potrebujete za montažo (glejte sl. 3).

Orodja, potrebna za montažo (niso v obsegu dostave):

- 2x viličasti ključ SW10
- 2x viličasti ključ SW13
- 1x viličasti ključ SW16
- 1x kombinirane klešče
- 1x izvijač s križno glavo

### 9.1 Montaža transportnih koles (5) (vrečka s pripomočki A) (sl. 4)

1. Namestite transportna kolesa (5) na obe strani opornih nog s kolesno osjo (12).
2. Nato potisnite kolut na os kolesa na obeh straneh.
3. Razcepko na obeh straneh vstavite skozi zunanjo odprtino osi kolesa.

4. Transportna kolesa (5) pritrдите tako, da razcepke upognete z ustreznimi kombiniranimi kleščami (niso v obsegu dostave).

### 9.2 Montaža oporne noge (8), sprožilnega droga (16) in podaljševalne palice (17) na srednji del okvirja (11) (vrečka s pripomočki B) (sl. 5)

1. Pridržite oporno nogo (8) kot je prikazano na srednji del okvirja (11). Odprtine izberite tako, da je oporna noga (8) v spodnjem položaju.
2. Skozi odprtine potisnite vijaka s šestrobo glavo M8x70.
3. Vijake pritrđite s podložko, vzmetnim obročem in matico M8.
4. S pomočjo dveh viličastih ključev (SW13) (ni del obsega dostave)ategnite vse vijake.
5. Sprožilni drog (16) napeljite od spodaj skozi za to predvideni nosilec.
6. Vzmet od zgoraj vstavite nad sprožilni drog (16) in jo zadržite tako, da vstavite razcepko v spodnjo odprtino.
7. Pritrdite sprožilni drog (16) na podaljšek (17) s šesterkotnim vijakom M6x30. Pritrdite ga z matico M6.
8. S pomočjo dveh viličastih ključev (SW10) (ni del obsega dostave)ategnite vijak.

### 9.3 Montaža oporne noge z osjo kolesa (12) in transportnimi kolesci (5) na srednji del okvirja (11) (vrečka s pripomočki C) (sl. 6)

1. Nato pridrđite oporno nogo z osjo kolesa (12) na srednji del okvirja (11).
2. Skozi odprtine potisnite vijaka s šestrobo glavo M8x70.
3. Vijake pritrđite s podložko, vzmetnim obročem in matico M8.
4. S pomočjo dveh viličastih ključev (SW13) (ni del obsega dostave)ategnite vse vijake.

### 9.4 Montaža mešalnega mehanizma (10) (vrečka s pripomočki D) (sl. 7)

1. Namestite držalo ležaja (14) kot je prikazano na predvideno mesto na spodnjem delu bobna (10).
2. Spodnji del bobna (10) pritrđite z varovalnim obročkom (glejte sliko).
3. Hkrati vstavite ležaj spodnjega dela bobna (10) s predhodno montiranim držalom ležaja (14) v odprtino podnožja. Pazite, da se držalo ležaja (14) nahaja nad oporno nogo z osjo kolesa (12).
4. Pri tem pazite na položaj luknje.

5. Skozi odprtino potisnite vijak s šestrobo glavo M8x65.
6. Vijak pritrдите s podložko, vzmetnim obročem in matico M8.
7. Nasprotno stran pritrдите z zaklepno ploščo (15) in dvema šesterokotnima vijakoma M8x20.
8. Vijake pritrđite s podložko, vzmetnim obročem in matico M8.
9. S pomočjo dveh viličastih ključev (SW13) (ni del obsega dostave) zategnite vse vijake.

#### 9.5 Montaža mešalnega mehanizma (2) (vrečka s pripomočki E) (sl. 8)

1. Vstavite en vijak M10x20 z zunanje strani skozi dno bobna (10).
2. Gumijasto podložko potisnite na vsakega od vijakov s križno glavo, ki so bili pravkar vstavljeni v dno bobna (10).
3. Zdaj namestite mešalni mehanizem (2) na sestavljene vijake s križno glavo in ga pritrđite s podložko, vzmetnim obročem in matico M10.
4. Mešalni mehanizem (2) zategnite šele, ko je montiran zgornji del bobna (9).

#### 9.6 Montaža zgornjega dela bobna (9) (vrečka s pripomočki F) (sl. 9)

1. Namestite zgornji del bobna (9) na spodnji del bobna (10). Zagotovite, da se luknje za pritrjevanje zgornjega in spodnjega bobna prekrivajo.
2. **Pozor!** Prilepljene puščice označujejo natančno orientacijo spodnjega dela bobna (10) in zgornjega dela bobna (9).
3. Pritrdite zgornji del bobna (9) z namestitvijo desetih vijakov M8x20, vzmetnih podložk in podložk.
4. Nato s pomočjo viličastega ključa SW13 (ni del obsega dostave) križno zategnite vijake.
5. Vstavite en vijak s križno glavo M10x20 z zunanje strani skozi zgornji del bobna (9).
6. Gumijasto podložko potisnite na vsakega od vijakov s križno glavo na zgornji strani bobna (9), ki ste ga pravkar vstavili.
7. Zgornji konec mešalnega mehanizma (2) pritrđite tako, da ga namestite na vijake s križno glavo, ki ste jih pravkar namestili. Pritrdite ga s podložko, vzmetnim obročem in matico M10.
8. Nazadnje s križnim izvijačem in viličastim ključem SW16 (ni v obsegu dostave) privijte vse štiri vijake na spodnjem delu bobna (10) in zgornjem delu bobna (9).

#### 9.7 Montaža vrtilnega kolesa (7) z zaskočno ploščo (13) (vrečka s pripomočki G) (sl. 10)

1. Vrtilno kolo (7) s predhodno sestavljeno zaskočno ploščo (13) potisnite na zunanjo prirobnico.
2. Pritrdite jih na nosilec (13a) z dvema šestrobima vijakoma M8x20 in eno podložko, enim vzmetnim obročkom in eno matico M8. Upoštevajte, da je treba vijake vstaviti od znotraj navzven.
3. Nato s pomočjo dveh viličastih ključev (SW13) (ni del obsega dostave) zategnite vijake.

#### 9.8 Montaža motorne enote (4) (vrečka s pripomočki H) (sl. 11)

1. Motorno enoto (4) namestite tako, da so navojni vijaki poravnani z luknjami.
2. Zdaj potisnite motorno enoto (4) do konca na gred.
3. Nato pritrđite motorno enoto (4) na navojne vijake z dvema podložkama in dvema varovalnima maticama M8.
4. Šesterokotni vijak M8x70 potisnite skozi nosilec na motorni enoti (4) in luknjo v srednjem delu okvirja (11).
5. Vijak pritrđite s podložko, vzmetnim obročem in matico M8.
6. S pomočjo dveh viličastih ključev (SW13) (ni del obsega dostave) zategnite vse vijake in matice.

## 10. Zagon naprave

### ⚠ Pozor!

Pred zagonom obvezno v celoti montirajte napravo!

Mešalnik za beton uporabljajte samo, če ni manjkajočih ali okvarjenih delov (npr. zaščitni pokrovi) in če priključni vod ni poškodovan.

### 10.1 Postavljanje

- Mešalnik za beton postavite pokončno na ravno in stabilno podlago. Pri tem preprečite, da bi se stroj pogreznil.
- Mešalnika za beton ne namestite na priključni vod!
- Priključni vod položite tako, da ga ne bo mogoče prepogniti, stisniti ali poškodovani na drug način.

### Napotek:

Boben se mora dati obračati v desno in levo. Za praznjenje bobna mora biti pod bobnom prostor za dovolj veliko posodo (npr. korito za malto). Pri postavljanju stroja upoštevajte, da mora biti zagotovljeno neovirano praznjenje mešalnega bobna.

## 10.2 Vkllop/izklop (sl. 1)

### ⚠ POZOR!

#### Nevarnost poškodb!

Vrteči se bobni lahko povzročijo poškodbe.

- Ne segajte v delujoč mešalni bobni.
- V delujoč mešalni bobni ne vstavljajte predmetov (npr. lopata ali podobno).

1. Priključite ustrezen kabelski podaljšek na napajalni kabel mešalnika za beton.
2. Vključite kabelski podaljšek v vtičnico.
3. Pritisnite stikalo za vklop/izklop (3) »I« (zeleno tipko), da zaženete napravo.
4. Pritisnite stikalo za vklop/izklop (3) »0« (rdeča tipka), da izklopite napravo.

### 10.2.1 Termo-zaščita

Ob preobremenitvi in pregrevanju integrirani varovalni izklop iz varnostnih razlogov izklopi napravo.

1. Počakajte pribl. 15 minut, da se motor ohladi.
2. Napravo ponovno zaženite, tako da pritisnete stikalo za vklop/izklop (5) »I« (zeleno tipko).

## 10.3 Premikanje bobna (1) (sl. 1, sl. 12a/12b)

Za izdelavo betona ali malte mora biti mešalnik za beton zaskočen v določenem položaju za mešanje. Samo pravilni položaj za mešanje zagotavlja najboljše rezultate mešanja in brezhibni potek dela.

1. Za premikanje bobna (1) vedno dobro držite vrtilno kolo (7).
2. Pripravo za obračanje sprostite tako, da z nogo potisnete sprožilni drog (16) navzdol. Pri tem se le-ta sprostijo iz zaskočne plošče (13).
3. Obračajte bobni (1) dokler ni obrnjen do oznake, ki ustreza položaju materiala za mešanje.
4. Sl. 12a: Postavitev bobna za izdelavo malte.
5. Sl. 12b: Postavitev bobna za izdelavo betona.
6. Ko je bobni (1) v želenem položaju, zopet zaskočite sprožilni drog (16) v zaskočno ploščo (13).

## 10.4 Polnjenje (sl. 12a + 12b)

### ⚠ POZOR!

#### Nevarnost za zdravje in nevarnost poškodb!

Vdihavanje prahu lahko povzroči zdravstvene težave. Cementa in dodatkov se ne dotikajte brez zaščitnih rokavic.

- Nosite masko za zaščito dihal.
- Nosite zaščitne rokavice in nikoli ne segajte v delujoč mešalni bobni.

### ⚠ OPOZORILO!

#### Nevarnost prevrnitve!

Pred polnjenjem preverite stabilnost mešalnika za beton.

- Mešalnik za beton uporabljajte le na trdni, ravni podlagi (kjer ni nevarnosti za prevrnitev).
- Pri polnjenju oz. ko se bobni vrtil mešalnika za beton ne premikajte.
- Mešalnik za beton uporabljajte le na trdni, ravni podlagi (kjer ni nevarnosti za prevrnitev).

1. Pritisnite stikalo za vklop/izklop (3) »I« (zeleno tipko), da zaženete napravo.
2. Preverite položaj za mešanje na zaskočni plošči (13).
3. Sl. 12a: Postavitev bobna za izdelavo malte.
4. Sl. 12b: Postavitev bobna za izdelavo betona.
5. Material za mešanje napolnite pri delujočem bobnu (1). Bobna (1) ne napolnite preveč. **Previdno!** Nevarnost zaradi premičnih delov!
6. Ne mečite materiala v bobni (1) s prevelikim zamahom, da se ne prilepi na spodnjo stran bobna (1). Material dodajajte postopoma v manjših količinah.
7. Pred polnjenjem pazite, da bo odprtina bobna (1) poravnana tako, da iz bobna (1) ne bo mogel izteči material za mešanje.

**Napotek:** Glede sestave in kakovosti materiala za mešanje se posvetujte s strokovnjakom.

## 10.5 Praznjenje (sl. 12c)

1. Pod bobni (1) postavite dovolj veliko posodo (npr. korito za malto). Pazite, da material za mešanje ne bo pristal na tleh.
2. Odklenite pripravo za obračanje tako, da vrtilno kolo (1) povlečete k sebi. Pri tem se le-ta sprostijo iz zaskočne plošče (14).
3. Če želite bobni (1) izprazniti, ga počasi obrnite navzdol.

## 11. Električni priključek

Nameščeni elektromotor je priključen, tako da je pripravljen za uporabo. Priključek ustreza zadevnim določilom VDE in DIN.

Omrežni priključek in uporabljen podaljševalni vod na strani kupca morata ustrezati predpisom.

### 11.1 Poškodovani električni priključni vodi

Na električnih priključnih vodih pogosto nastanejo poškodbe izolacije.

Vzroki za to so lahko:

- Otiščanci, če priključne vode speljete skozi okna ali reže vrat.
- Pregibi zaradi nepravilne pritrditve ali vodenja priključnih vodov.
- Rezi zaradi vožnje preko priključnih vodov.
- Poškodbe izolacije zaradi iztrganja iz stenske vtičnice.
- Pretrgana mesta zaradi staranja izolacije.

Takih poškodovanih električnih priključnih vodov ne smete uporabljati, ker so zaradi poškodb izolacije smrtno nevarni.

Redno preverjajte, če so električni priključni vodi poškodovani. Pri tem pazite, da priključni vod pri preverjanju ne bo visel na napajalnem omrežju.

Električni priključni vodi morajo ustrezati zadevnim dolečilom VDE in DIN. Uporabljajte samo priključne vode z oznako H07RN.

Po predpisih mora biti oznaka tipa priključnega voda natisnjena na njem.

Pri enofaznem motorju na izmenični tok priporočamo, da pri strojih z visokim zagonskim tokom (od 3000 W naprej) uporabite varovalko C 16 A ali K 16 A!

## 12. Čiščenje

### ⚠ OPOZORILO!

#### **Nevarnost poškodb!**

Izdelek se lahko nepričakovano zažene in privede do poškodb.

- Pred vsemi čiščenji in vzdrževalnimi deli izključite motor.
- Pred vsemi čiščenji izvlecite omrežni vtič.

### **NAPOTEKI!**

#### **Nevarnost materialnih poškodb!**

Če v motorno enoto vdre voda, lahko pride do škode na motorju. Mešalnega bobna je odkrivajte s trdimi predmeti (kladivo, lopata, itd.). Obtočen mešalni boben vpliva na postopek mešanja, poleg tega pa ga je težko očistiti.

- Izdelek čistite s ščetko ali strgalom.
- Izdelka ne potaplajte v vodo ali druge tekočine in ne brizgajte motorne enote z visokotlačnim čistilnikom.

Priporočamo, da napravo zunaj in znotraj temeljito očistite neposredno po vsaki uporabi. Umazanje nikoli ne odstranjujte s kladivom, lopato in podobnim.

Po vsaki uporabi mešalnika za beton:

1. Očistite boben (1) z vodo in odstranite cement ter zaskorjeno malto s ščetko ali strgalom.
2. Za čiščenje notranjosti bobna pustite, da se v njem obrača nekaj lopat peska z vodo.

## 13. Prevoz

### ⚠ OPOZORILO!

#### **Nevarnost poškodb!**

Izdelek se lahko nepričakovano zažene in privede do poškodb.

- Pred transportom izključite motor.
- Izvlecite omrežni vtič.

### 13.1 Prevoz z vozilom (sl. 13d)

1. Pripravo za obračanje sprostite tako, da z nogo potisnete sprožilni drog (16) navzdol. Pri tem se le-ta sprostí iz zaskočne plošče (13).
2. Sedaj boben (1) postavite z odprtino za polnjenje navzdol.
3. Odstranite vijake iz oporne noge (8) in iz oporne noge z osjo kolesa (12).
4. Zložite oporno nogo (8) in oporno nogo z osjo kolesa (12).
5. Mešalnik za beton fiksirajte na primer z napenjalnim pasom, da ne more zdrsniti.
6. Mešalnika za beton ne dvigajte z žerjavom.

### 13.2 Transport na delovnem mestu (sl. 13d)

1. Pripravo za obračanje sprostite tako, da z nogo potisnete sprožilni drog (16) navzdol. Pri tem se le-ta sprostí iz zaskočne plošče (13).
2. Sedaj boben (1) postavite z odprtino za polnjenje navzdol.
3. Za bližnji transport rahlo zvrnite mešalnik za beton in ga transportirajte na transportnih kolescih (5).

## 14. Skladiščenje

Napravo in njen pribor skladiščite v temnem, suhem prostoru, ki je zaščiten pred zmrzaljo in izven dosega otrok. Idealna temperatura skladiščenja je med 5 in 30°C.

Pokrijte mešalnik za beton, da ga zaščitite pred prahom ali vlago.

Navodila za uporabo shranjujte skupaj z električnim ordjemom.

## 15. Vzdrževanje

### ⚠ OPOZORILO!

#### Nevarnost poškodb!

Izdelek se lahko nepričakovano zažene in privede do poškodb.

- Pred vsemi vzdrževalnimi deli izključite motor.
- Pred vzdrževanjem izvlecite omrežni vtič.

### 15.1 Preverjanje napetosti jermena (sl. 11a)

Napetost jermena je tovarniško pravilno nastavljena. Napetosti jermena ni mogoče naknadno prilagoditi.

1. Odstranite pokrov motorne enote (4) tako, da odvijete vijake (4a) na motorni enoti (4). Za to uporabite izvijač s križno glavo (ni v obsegu dostave).
2. Preverite napetost jermena. Ob pritisku s prstom na jermen naj bi se jermen podal za pribl. 5 mm.
3. Ponovno namestite pokrov motorne enote (4) in zategnite vijake (4a). Za to uporabite izvijač s križno glavo (ni v obsegu dostave).

### 15.2 Zamenjava jermena

Jermeni so obrabni deli, ki jih je treba po določenem času zamenjati.

1. Odstranite pokrov motorne enote (4) tako, da odvijete vijake (4a) na motorni enoti (4).
2. Povlecite pokrov motorja dol.
3. Rebričasta stran novega klinastega jermena naj bo pri vstavljanju obrnjena navzven. Pazite, da najprej montirate spodnji del klinastega jermena.
4. Preverite napetost jermena. Ob pritisku s prstom na jermen naj bi se jermen podal za pribl. 5 mm. Jermena ni mogoče ponovno napeti.
5. Ponovno namestite pokrov motorne enote (4) in zategnite vijake (4a).

### 15.3 Priključki in popravila

Priključevanje in popravila električne opreme lahko izvajajo samo električarji.

#### V primeru povpraševanja morate navesti spodnje podatke:

- Vrsta toka, ki napaja motor
- Podatki tipske ploščice stroja

### 15.4 Informacije o servisu

Upoštevajte, da so pri tem izdelku sledeči deli podvrženi obrabi, ki izhaja iz uporabe, ali naravni obrabi oz. so sledeči deli potrebni kot potrošni material.

Obrabni deli\*: Jermen

\* ni nujno v obsegu dostave!

Nadomestne dele in pribor dobite v našem servisnem centru. V ta namen odčitajte QR-kodo na naslovni strani.

## 16. Odlaganje med odpadke in reciklaža

### Napotki za embalažo



Embalažne materiale je mogoče reciklirati. Embalažo zavržite okoliju prijazno.

### Napotki glede zakona o električnih in elektronskih napravah



**Stare električne in elektronske naprave ne sodijo med gospodinjske, pač pa jih morate zavreči oz. oddati na zbirno mesto ločeno!**

- Stare baterije in akumulatorje, ki niso fiksno vgrajeni v staro napravo, je treba pred oddajo na zbirno mesto odstraniti brez uničenja komponent! Navodila za njihovo odstranjevanje ureja zakon o baterijah.
- Lastnik oz. uporabnik električnih in elektronskih naprav je zakonsko zavezan, da stare naprave po njihovi uporabi odda.
- Končni uporabnik nosi odgovornost za brisanje svojih osebnih podatkov na stari napravi, ki jo želi zavreči!
- Simbol prečrtanega smetnjaka pomeni, da električnih in elektronskih naprav ne smete odlagati med gospodinjske odpadke.
- Električne in elektronske naprave lahko brezplačno oddate na naslednjih mestih:
  - Javno-pravna mesta za odstranjevanje odpadkov oz. zbirna mesta (npr. komunalna podjetja).
  - Prodajna mesta električnih naprav (stacionarna in spletna), če so trgovci zavezani k prevzemanju starih naprav ali to ponujajo brezplačno.
  - Do tri stare električne naprave na vrsto naprave, z dolžino stranice največ 25 centimetrov, lahko brez predhodnega nakupa nove naprave od proizvajalca oddate pri njem ali na drugem pooblaščenem zbirnem mestu v vaši bližini.
  - Ostale proizvajalčeve in trgovčeve dodatne pogoje za prevzem najdete pri posamezni servisni službi.
- Če proizvajalec dostavi novo električno napravo v zasebno gospodinjstvo, lahko končni uporabnik na zahtevo naroči brezplačen prevzem stare električne naprave. Povežite se s servisno službo proizvajalca.

- Te izjave veljajo le za naprave, ki so nameščene in prodane v državah Evropske unije in so predmet evropske direktive 2012/19/EU. V državah izven območja Evropske unije lahko veljajo drugačna določila za odstranjevanje starih električnih in elektronskih naprav med odpadke.

## 17. Pomoč pri motnjah

Motnja	Morebiten	Ukrep
Motor se ne zažene	Ni omrežne napetosti	Preverite varovalke
	Okvarjen priključni kabel	Preveri oz. zamenja naj električar
Motor se izklopi	Motor je preobremenjen	Počakajte, da se motor ohladi
	Odprtine za dovajanje in odvajanje zraka na motorni enoti so umazane	Očistite odprtine za dovajanje in odvajanje zraka
Motor deluje, vendar se boben ne premika	Klinasti jermen drsi	Zamenjajte klinasti jermen

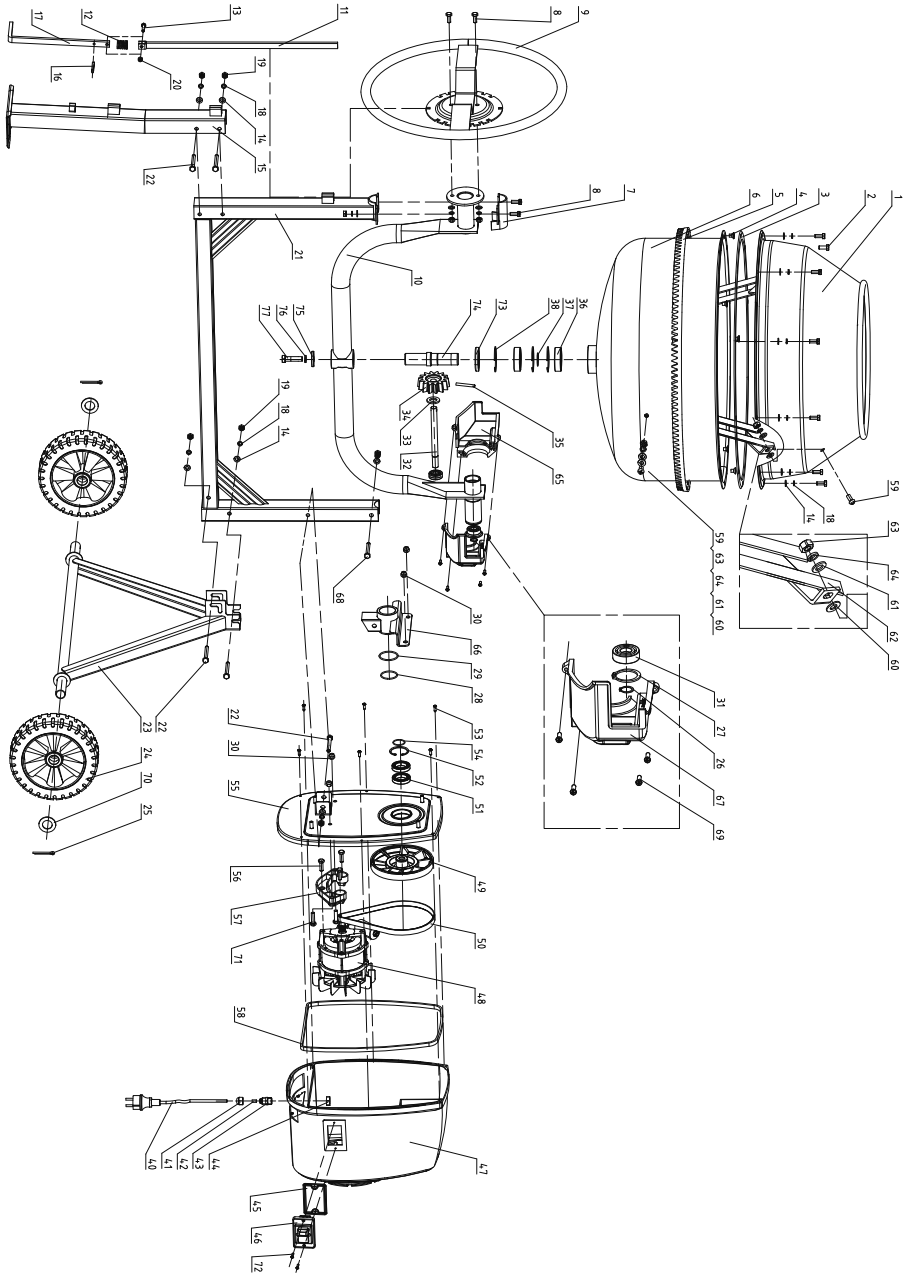



# EU-Konformitätserklärung Originalkonformitätserklärung

## EU Declaration of Conformity

### Déclaration de conformité UE



SchepPACH GmbH, Günzburger Str. 69, D-89335 Ichenhausen

<b>DE</b>	erklärt folgende Konformität gemäß EU-Richtlinien und Normen für den Artikel	<b>PL</b>	deklaruje, że produkt jest zgodny z następującymi dyrektywami UE i normami
<b>GB</b>	hereby declares the following conformity under the EU Directive and standards for the following article	<b>HU</b>	az EU-irányelv és a vonatkozó szabványok szerinti következo megfeleloségi nyilatkozatot teszi a termékre
<b>CZ</b>	prohlašuje následující shodu podle směrnice EU a norem pro výrobek	<b>HR</b>	ovime izjavljuju da postoji skladnost prema EU-smjernica i normama za sljedece artikle
<b>SK</b>	prehlasuje nasledujúcu zhodu podľa smernice EÚ a noriem pre výrobok	<b>SI</b>	izjavlja sledede skladnost z EU-direktivo in normami za artikel

Marke / Brand / Marque:

Art.-Bezeichnung:

Article name:

Nom d'article:

Art.-Nr. / Art. no. / N° d'ident.:

**SCHEPPACH**

**BETONMISCHER - MIX160 / MIX180**

**CONCRETE MIXER - MIX160 / MIX180**

**BÉTONNIÈRE - MIX160 / MIX180**

**5908405901, 5908406901, 5908405984, 5908405904,**

**3908407915, 5908406903, 5908402901**

2014/29/EU	2004/22/EG	89/686/EWG_96/58/EG	x	2000/14/EG_2005/88/EG
2014/35/EU	2014/68/EU	90/396/EWG		<b>Annex V</b>
x 2014/30/EU	x 2011/65/EU*			<b>Annex VI</b> Noise: MIX160: measured $L_{WA} = 90,74$ dB(A); guaranteed $L_{WA} = 92$ dB(A), $P = 0,65$ kW MIX180: measured $L_{WA} = 91,78$ dB(A); guaranteed $L_{WA} = 93$ dB(A), $P = 0,8$ kW Notified Body: TÜV Rheinland LGA Products GmbH, Tillystraße 2 90431 Nürnberg - Germany Notified Body No.: 0197
x 2006/42/EG				<b>Annex IV</b> Notified Body: Notified Body No.: Certificate No.:
				2016/1628/EU
				Emission. No.:

#### Standard references:

**EN ISO 12100:2010; EN 60204-1:2018; EN 12151:2007; EN IEC 55014-1:2021; EN IEC 55014-2: 2021; EN IEC 61000-3-2:2019+A1:2021; EN 61000-3-3:2013+A1:2019+A2:2021**

Die alleinige Verantwortung für die Ausstellung dieser Konformitätserklärung trägt der Hersteller.

This declaration of conformity is issued under the sole responsibility of the manufacturer.

Le fabricant assume seul la responsabilité d'établir la présente déclaration de conformité.

\* Der oben beschriebene Gegenstand der Erklärung erfüllt die Vorschriften der Richtlinie 2011/65/EU des Europäischen Parlaments und des Rates vom 8. Juni 2011 zur Beschränkung der Verwendung bestimmter gefährlicher Stoffe in Elektro- und Elektronikgeräten.

The object of the declaration described above fulfils the regulations of the directive 2011/65/EU of the European Parliament and Council from 8th June 2011, on the restriction of the use of certain hazardous substances in electrical and electronic equipment.

L'appareil décrit ci-dessus dans la déclaration est conforme aux réglementations de la directive 2011/65/EU du Parlement Européen et du Conseil du 8 juin 2011 visant à limiter l'utilisation de substances dangereuses dans la fabrication des appareils électriques et électroniques.

Ichenhausen, 09.05.2025

Signature / Andreas Pecher / Head of Project Management

**First CE: 2016**  
**Subject to change without notice**

**Documents registrar: Niko Vraschek**  
Günzburger Str. 69, D-89335 Ichenhausen



**Garantie DE**

Offensichtliche Mängel sind innerhalb von 8 Tagen nach Erhalt der Ware anzuzeigen, andernfalls verliert der Käufer sämtliche Ansprüche wegen solcher Mängel. Wir leisten Garantie für unsere Maschinen bei richtiger Behandlung auf die Dauer der gesetzlichen Gewährleistungsfrist ab Übergabe in der Weise, dass wir jedes Maschinenteil, das innerhalb dieser Zeit nachweisbar in Folge Material- oder Fertigungsfehler unbrauchbar werden sollte, kostenlos ersetzen. Für Teile, die wir nicht selbst herstellen, leisten wir nur insoweit Gewähr, als uns Gewährleistungsansprüche gegen die Vorlieferanten zustehen. Die Kosten für das Einsetzen der neuen Teile trägt der Käufer. Wandlungs- und Minderungsansprüche und sonstige Schadensersatzansprüche sind ausgeschlossen.

**Warranty GB**

Apparent defects must be notified within 8 days from the receipt of the goods. Otherwise, the buyer's rights of claim due to such defects are invalidated. We guarantee for our machines in case of proper treatment for the time of the statutory warranty period from delivery in such a way that we replace any machine part free of charge which provably becomes unusable due to faulty material or defects of fabrication within such period of time. With respect to parts not manufactured by us we only warrant insofar as we are entitled to warranty claims against the upstream suppliers. The costs for the installation of the new parts shall be borne by the buyer. The cancellation of sale or the reduction of purchase price as well as any other claims for damages shall be excluded.

**Záruka CZ**

Viditelné vady jsou poukazatelné během 8 dní od obdržení zboží, jinak ztrácí zákazník všechny nároky týkající se takovýchto vad. Poskytujeme záruku na naše stroje, s kterými je správně zacházeno, na dobu zákonně zaručenou lhůty začínající od doručení tak, že bezplatně vyměníme každou část stroje, která se během této doby může stát prokazatelně nepoužitelnou následkem materiálové či výrobní vady. Na díly, které sami neopravujeme, poskytujeme záruku pouze v rozsahu, v němž nám přísluší nárok na záruční plnění vůči subdodavatelovi. Náklady na instalaci nového dílu nese zákazník. Nárok na výměnu zboží, na slevu a jiné nároky na odškodnění jsou vyloučené.

**Záruka SK**

Zrejmé vady musia byť predstavené v priebehu 8 dní po obdržaní tovaru, ináč zákazník stratí všetky nároky týkajúce sa takejto vady. Ponúkame záruku na naše aparáty, ktoré sú správne používané počas zákonného termínu záruky tak, že bezplatne vymeníme každú časť aparátu, ktorá sa v priebehu tohto času môže stať dokázateľne nefunkčnou dôsledkom materiálnej či výrobné vady. Na časti ktoré sami nevyrváme, poskytujeme záruku iba v rozsahu, v ktorom nám prísluší nárok na záručné plnenie k subdodavateľovi. Za trovy týkajúce sa inštalácie novej súčiastky je zodpovedný zákazník. Nárok na výmenu tovara, na zľavu a iné nároky na nahradenie škody sú vylúčené.

**Szavatosság HU**

A nyilvánvaló hibákat ki kell jelenteni számtótt 8 napon belül az áruk, különben a vevő elveszti minden igényt az ilyen hibák. Kínálunk garanciát a gépeinket a megfelelő kezeléssel időtartamának halgtatálagos garancia a szállítás időpontját oly módon, hogy cserélje ki minden egyes részre ezen idő alatt észlelhető a sorban anyag-vagy gyártási legyen hiábavaló, ingyen. Az alkatrészeket, hogy nem termel magunkat, hogy csak olyan garanciát, hiszen jogosultak jótállási igények beszállítókkal szemben. A költségek beillesztése az új részek a vevőnek. Átalakítás és csökkentése követelések és egyéb kártérítési igények ki vannak zárva.

**Gwarancja PL**

Wszelkie uszkodzenia muszą być zgłaszane w przeciągu 8 dni od daty otrzymania towaru, w przeciwnym wypadku, prawo do reklamacji wygasa. Gwarantujemy, że w czasie trwania gwarancji wymienimy wszelkie części maszyny, które okażą się niesprawne na skutek wad materiału z jakiego zostały wykonane lub błędów w produkcji bez dodatkowych opłat pod warunkiem, że maszyna będzie obsługiwana zgodnie z zaleceniami. W odniesieniu do części nie produkowanych przez nas, gwarancja obowiązuje tylko w przypadku naszych dostawców. Koszty instalacji nowych części są ponoszone przez klienta. Odszkodowania wynikłe z uszkodzeń maszyny oraz redukcje ceny zakupu maszyny w ramach reklamacji nie będą rozpatrywane.

**Garancija HR**

Vidljive štete se moraju prijaviti u roku od 8 dana od primitka robe U suprotnom slučaju kupac gubi pravo na reklamaciju. Mi jamčimo za naše stroje u slučaju ispravnog postupanja tijekom perioda zakonskog jamstva tako što zamijenjujemo besplatno bilo koji dio stroja koji dokazano postane neupotrebljiv uslijed neispravnog materijala ili grešaka u proizvodnji u tom vremenskom periodu Za dijelove koje mi nismo proizveli jamčimo samo ukoliko imamo pravo na reklamaciju prema dobavljačima Troškove za ugradnju novih dijelova snosi kupac Molbe za smanjenjem cijene kao i sve druge reklamacije zbog šteta su isključene.

**Garancija SI**

Očitne pomanjkljivosti je potrebno naznaniti 8 dni po prejemu blaga, v nasprotnem primeru izgubi kupec vse pravice do garancije zaradi takšnih pomanjkljivosti. Za naše naprave dajemo garancijo ob pravilni uporabi za čas zakonito določenega roka garancije od prodaje in sicer na takšen način, da vsak del naprave brezplačno nadomestimo, za katerega bi se v tem roku izkazalo, da je zaradi slabega materiala ali slabe izdelave neuporaben. Za dele, ki jih sami ne izdelujemo, jamčimo samo toliko, kolikor zahteva garancija drugih podjetij. Stroški za vstavljanje novih delov nosi kupec. Zahteve za spreminjanje in zmanjšanje ter ostale zahteve za nadomestilo škode so izključene.